



KATALÓGUS 2025



FEIN

A FÉMFELDOLGOZÓ IPAR
ÉS A KERESKEDELEM KIEMELT
PARTNERE AZ ELEKTROMOS
SZERSZÁMOK TERÉN.



TARTALOM

A worker in a dark jacket and safety glasses is using a power tool on a metal workbench in a factory. A large spray of bright orange sparks is flying from the tool. In the background, another worker is visible near a large window.

A JÖVŐT FEJLESZTJÜK.

4

VÍZIÓ & ÉRTÉKREND

6

FEIN szerviz

8

AMPSHARE 18 V-OS AKKUMULÁTOR RENDSZER

10

CSAVARÓZÁS		12
Akkumulátoros (ütvefűró) fűrógép	16	Akkus ütvecsavarozó tartozékok
Akkus (ütvefűró) fűrógép tartozékok	28	AccuTec csavarozógép közép elrendezésű markolattal
Akkus ütvecsavarozó	34	AccuTec rúd alakú sarokcsavarozó
FÚRÁS		48
Fűrókalapács	50	Menetfűró
Fűrógépek	52	Mágneses fűróállványok
Sarokfűró	61	
CSISZOLÁS & POLÍROZÁS		68
Sarokcsiszoló Universal	76	Csiszolók
Sarokcsiszoló Premium	82	Polírozók
Egyenes csiszoló	94	
MÁGNESÁLLVÁNYOS FÚRÓGÉPEK		118
Endurance	128	Universal
Compact	132	Automatic
FŰRÉSZELEÉS		170
Akkumulátoros körfűrész	176	Akkumulátoros szalagfűrész
Akkus szűrfűrész	178	Fűrészártácsás daraboló
Akkumulátoros orrfűrész	181	Csőfűrészek
MARÁS		190
Éllemarás	192	Csőmarók
LEMEZMEGMUNKÁLÁS		202
Lemezcsipkedő	206	Univerzális lemezvágó olló
Lemezolló	218	
RÖGZÍTŐ RENDSZEREK - FEIN VersaMAG RENDSZER		228
FEIN VersaMAG	232	Tartozékok
NEDVES/SZÁRAZ PORSZÍVÓK		236
Akkus porszívó	238	Nedves/száraz porszívók
OSZCILLÁLÓ GÉPEK		248
MULTIMASTER	254	MULTIMASTER fugafelújítás
Starlock tartozékok	262	12-szög csatlakozású tartozékok
MULTIMASTER Automotive	274	
ÁLLVÁNYOS ÉS KÉZI SZALAGCSISZOLÓ GÉPEK		292
GRIT GHB kézzel vezetett szalagcsiszoló	294	GRIT GI ipar alap szalagcsiszoló
GRIT GX kisipari alap szalagcsiszolók	297	GRIT GI ipari kiegészítő modulok
GRIT GX kisipari kiegészítő modulok	299	GRIT GKS kompakt szalagcsiszoló
AMPShare AKKUMULÁTOROK ÉS TÖLTŐK		318
AMPShare akkuk	320	AMPShare töltők
TARTOZÉKOK ÉS EGYÉB TERMÉKEK		322
L-BOXX	324	Akkumulátoros rádió
Balanzerek	325	Általános tartozékok
Akkumulátoros kinyomópisztoly	328	
REZGÉS- ÉS ZAJKIBOCSÁTÁSI ÉRTÉKEK		332

1

2

3

4

5

6

7

8

9

10

11

12

13

14

A JÖVŐT FEJLESZTJÜK. TÖBB MINT 150 ÉVE.

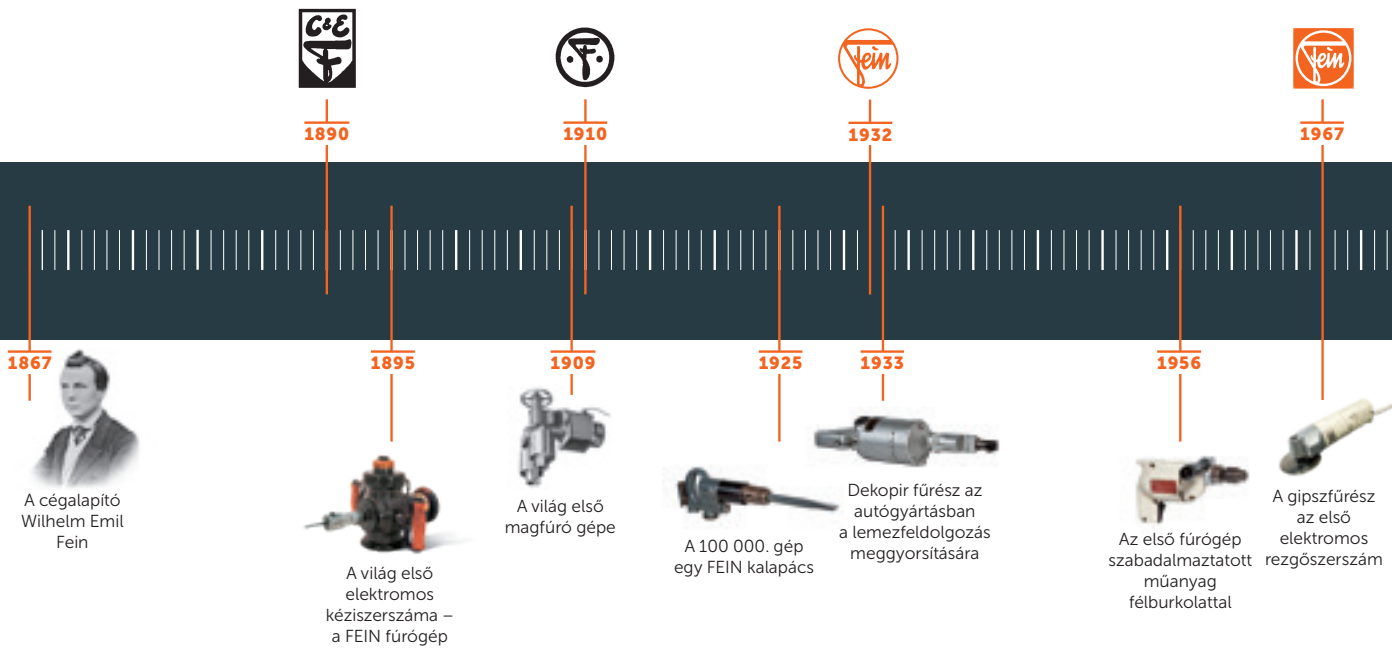

MADE FOR METAL

MADE BY



Made for Metal
kampányfilmje



2009



FEIN

2019

1985



A MULTIMASTER
feltalálása

1986



Az első
fékkel felszerelt
sarokcsiszoló

2013



Az első
négyfokozatú
fűrőcsavarozó

2016



A Starlock-
csatlakozás
az új standard

2017



Akkus, univerzális
mágnesállványos
fűrőgép

2018



Pornak ellenálló
akkus sarokcsiszoló

2022



KBC 36
MAGFORCE



MULTIMASTER 18 V
AMPShare akku-
rendszerben



FEIN VersaMAG
rendszer

2024



Új akkumulátoros fűrő
és ütvefűrő csavarozók

EISENaward
2024



A FEIN VersaMAG
rendszer elnyerte az
EISENaward-ot

2023



PROTAGO
Akkus sarokcsiszoló
a 18 V-os AMPShare
akkumulátoros
rendszerben



reddit winner 2022
best of the best

A VÍZIÓ.

Az elektromos szerszámok piaca a végfelhasználók növekvő igényei miatt egyre inkább differenciálódik és szegmentálódik. Ezért nem csak egy piacot, hanem számos vonzó részpiacot látunk.

A elektromos szerszámok teljes piacán belül a FEIN márkával kapcsolatos elképzelésünk az, hogy a fémfeldolgozás nemzetközi teljesítményvezetőjévé váljunk az acél-, fém- és konténerépítés, a speciális jármű- és gépgyártás, valamint az infrastruktúra-építés kiválasztott területein, például a csővezeték- és vasútépítés területén.

Arra összpontosítunk, hogy ezekben az iparágakban a végfelhasználók számára az elektromos szerszámok szakosodott szállítója legyünk - nemcsak maguknak a szerszámoknak, hanem a fogyóeszközöknek és tartozékoknak a tekintetében is. Továbbra is látunk potenciált a rezgőszerszám-technológiában is.

Minden vállalkozói intézkedésnek további lépést kell jelentenie e jövőkép megvalósítása felé.

A FEIN márka célja, hogy bebizonyítsa, hogy még az elektromos szerszámok erős konkurencia piacán is lehetséges hosszú távon az átlagot messze meghaladó árbevétel-arányos megtérülést (ROS) elérni egy meghatározott értékrend és egy ebből levezetett termék-piaci stratégia alapján, hogy családi vállalkozásként megőrizzük függetlenségünket.

Teljes mértékben elkötelezettek vagyunk a „Total Quality Management” gondolata mellett, felismerve az ok-okozati összefüggéseket. Ennek érdekében munkatársainknak és vezetőinknek maximális felelősséget és döntési jogkört adunk, ha személyiségükkel és saját teljesítményükkel bizonyították, hogy igazolják ezt a bizalmat.



AZ ELEKTROMOS KÉZISZERSZÁMOK TELJES PIACÁN AZ A VÍZIÓNK, HOGY A FEIN MÁRKA A FÉMMEGMUNKÁLÁS NEMZETKÖZI TELJESÍTMÉNYVEZETŐJÉVÉ VÁLJON.

ÉRTÉKRENDÜNKET 3 VEZÉRELVEN FOGALMAZZUK MEG:

1

CÉLUNK, HOGY A LEGJOBB MEGOLDÁST VALÓSÍTSUK MEG ÜGYFELEINK SZÁMÁRA.

2

KONSTRUKTÍVAN MEGKÉRDŐJELEZZÜK, HOGY MIT ÉRTÜNK EL.

3

GONDOSAN MÉRLEGELJÜK, MIT VÉGZÜNK. KÖVETKEZÉSESEN VÉGREHAJTJUK AZ INTÉZKEDÉSEKET.

A FEIN
SZOLGÁLTATÁSBAN
MEGBÍZHAT.



A FEIN vállalatnál Ön a vásárlás után is jó kezekben van. Elektromos szerszámainkat a maximális terhelhetőségre és túlterhelésre terveztük – tartós üzemeltetés esetén is. Ha azonban mégis a támogatásunkra lenne szüksége, akkor gyorsan, professzionálisan és elkötelezetten segítünk. Bízhat bennünk.

A MY.FEIN ALKALMAZÁS ÉS AZ ONLINE PORTÁL

Egy bejelentkezés, és a FEIN szolgáltatások világa nyitva áll Ön előtt. A my.FEIN révén mindent egyszerűvé teszünk az Ön számára, a szolgáltatásokat egy helyre összpontosítjuk és gondoskodunk arról, hogy azok mindig kéznél legyenek Önnél. Online elérés a **my.FEIN.com** alatt.

FEIN PÓTALKATRÉSZJEGYZÉK

Találja meg nagyon egyszerűen online a megfelelő FEIN pótalkatrészeket a FEIN elektromos szerszámához – a FEIN pótalkatrészjegyzékkel, amely intuitív keresési funkciókkal és a termékek robbantott ábráival rendelkezik.

3 ÉV FEIN PLUS GARANCIA

Gyors regisztráció – meghosszabbított garanciális időszak: Minden FEIN elektromos szerszámhoz 3 éves FEIN PLUS garanciát biztosítunk. Ehhez az új FEIN elektromos kéziszerszámot vásárlás után 3 hónapon belül regisztrálnia kell a **www.fein.com/warranty** weboldalon. Itt megtalálja a programban résztvevő országokat, valamint további országok is elérhetők.

TOVÁBBI ONLINE FEIN SZOLGÁLTATÁSOK

A weboldalon további információk és szervizajánlatok érhetők el:

- + letölthető üzemeltetési útmutatók és brosúrák
- + pótalkatrész jegyzék

FEIN SZERVIZ

Legyen szó javításról, karbantartásról vagy garanciaigényről – Megbízásait gyorsan és hatékonyan bonyolítjuk le a FEIN szerződéses műhelyen keresztül. Ezekben raktárról elérhetők a megfelelő eredeti FEIN pótalkatrészek, akár a régebbi gépekhez is. Így elektromos kéziszerszáma a lehető legrövidebb időn belül újra használható.



Ezen kívül a weboldalon megtalálja azokat a szolgáltatásokat is, amelyek kifejezetten az ön országában érhetők el.

KOMPATIBILITÁS ÉS RUGALMASSÁG A MAXIMÁLIS AKKUMULÁTORTELJESÍTMÉNY ÉRDEKÉBEN.

Egy felület, sok lehetőség: Minden FEIN gép mostantól kompatibilis a 2008 óta BOSCH Professional 18 V-os akkumulátorokkal és az AMPShare akkumulátorokkal.

Ez rövidebb töltési időt, nagyobb teljesítményt és kevesebb különböző akkumulátort és töltőt jelent.

Akkumulátorok és töltők - a jobb áttekinthetőség és szervezethezesség érdekében a munkahelyen. Ismerje meg most az előnyöket és profitáljon belőlük.



FÚRÓ ÉS CSAVAROZÓ



SAROKCSISZOLÓ



EGYENES CSISZOLÓ ÉS ÉLLEMARÓ



MULTIMASTER



FŰRÉSZ



MAGFŰRŐGÉPEK



**LEMEZCSIPKEDŐ,
UNIVERZÁLIS LEMEZ-
VÁGÓ OLLÓ, LEMEZOLLÓ**



EGYÉB



CSAVAROZÁS



Csavaróválaszték
kampányfilmje

AKKUMULÁTOROS (ÜTVEFÚRÓ) FÚRÓGÉP 16

A mindenes a fémek fúrásához, menetfúrásához, süllyesztéséhez és csavarozásához. 11 alkalmazás, 13 QuickIN tartozék, 1 gép.



AKKUS ÜTVECSAVARÓZÓ 34

Verhetetlenül hatékony és mindig megbízható. A VARIO tartozékok a csavarozás mellett más alkalmazásokhoz is használhatók.



AKKUS (ÜTVEFÚRÓ) FÚRÓGÉP TARTOZÉKOK 28

A "FEIN QuickIN" gyorsan cserélhető, az adott alkalmazáshoz tökéletesen kifejlesztett tartozékok maximális alkalmazási sokoldalúságot biztosítanak a fémmegmunkálásban.



AKKUS ÜTVECSAVARÓZÓ TARTOZÉKOK 40

Innovatív VARIO tartozékok ütvecsavarozókhoz. Kiterjeszti az ütvecsavarozó alkalmazását fúrásra, süllyesztésre és menetfúrásra.



ACCUTEK CSAVARÓZÓGÉP KÖZÉP ELRENDEZÉSŰ MARKOLATTAL 43

Hosszú élettartamú, precíziós, akkumulátoros csavarozók puha és kemény csavarkötésekhez az ipari sorozatgyártásban.



ACCUTEK RÚD ALAKÚ SAROKCSAVARÓZÓ 45

Hosszú élettartamú, precíziós, akkumulátoros csavarozók puha és kemény csavarkötésekhez az ipari sorozatgyártásban.



ISMERŐS EZ ÖNNEK?



A helytelen vágási sebességek
A SZERSZÁMOK
FOKOZOTT KOPÁSÁHOZ
vezetnek?



A különböző alkalmazá-
sokhoz
KÜLÖNFÉLE SPECIÁLIS
GÉPEK SZÜKSÉGESEK?



A FÚRÓTOKMÁNYBAN
MEGSZORULT
GÉPSZERSZÁMOK
kézi cseréje időigényes és
bosszantó?



NAGY A SÉRÜLÉSVESZÉLY
a fúró használat közbeni
blokkolása miatt?



A betétszerszám szára
MEGCSÚSZIK?

1 fúrócsavarozó. 11 alkalmazás.

A FEIN 4 FOKOZATÚ AKKUMULÁTOROS (ÜTVE) FÚRÓ- CSAVARÓZÓ.

ASCM 18-4 QM(P) AS.



TÖKÉLETES ELLENŐRZÉS.

Az akár 40 cm hosszú teleszkópos
kiegészítő fogantyú optimális ellenőrzést
tesz lehetővé még nagy nyomatékok
esetén is. Egyszerű, kulcs nélküli beállítás
25 mm-es lépésekben, 4 fokozatban.



A MINDENTUDÓ!

Az ASCM 18-4 QM(P) AS az intelligens QuickIN tartozékokkal
8 speciális gépet egyesít magában:



11 ALKALMAZÁS EGYETLEN GÉPEL.

Gyors és kulcs nélküli váltás: Az összesen 13 QuickIN tartozék
maximális számú alkalmazási lehetőséget tesz lehetővé,
a magfúrást, a lyukfúrészélést és a menetfúrást is beleértve.



A többfunkciós használatra alkalmas FEIN QuickIN rendszernek köszönhető maximálisan sokoldalú alkalmazásról – fúrásról, menetfúrásról és csavarozásról – a(z) 28. oldaltól található átfogó információ.



DUPLA SEBESSÉG A 4 FOKOZATÚ HAJTÓMŰNEK KÖSZÖNHETŐEN

Akár 2-szer gyorsabb fúrás kiváló fúrési eredményekkel. A 4 fokozatú teljesen fém hajtóműnek és az akár 4 000 min⁻¹ fordulatszámnak köszönhetően.

2 FOKOZATÚ VETÉLYTÁRS

2 000 MIN⁻¹

FEIN ASCM 18-4 QM(P) 4 fokozat

4 000 MIN⁻¹



KÉTSZER OLYAN GYORS!

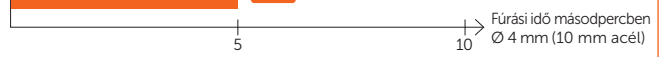

ERGONOMIKUS ÉS BIZTONSÁGOS MUNKAVÉGZÉS

A középső fogantyú és az optimálisan kiegyensúlyozott súlypont fáradtságmentes munkavégzést tesz lehetővé. Az intuitívan kezelhető érintőképernyő és a szabályozható fényerejű LED-világítás kényelmes munkavégzést biztosít, a KickBack funkció pedig megállítja a gépet a betétszerszám megszorulásakor, ezzel növelve a biztonságot.

KOMPROMISSZUMMENTES AKKUMULÁTORTELJESÍTMÉNY

Kompatibilis a 2008 után gyártott Bosch Professional 18 V-os akkumulátorokkal és az AMPShare akkumulátorokkal.



Powered by **BOSCH**



1 AKKUMULÁTOROS (ÜTVEFÚRÓ) FÚRÓGÉP



ASB 18 Q AS

Kefe nélküli motorral és QuickIN szerszámcsatlakozóval. Tökéletesen használható legfeljebb 13 mm-es furatok fémbe, kőzetben és téglafalban történő fúrásához.

ABS 18 Q AS

Kefe nélküli motorral és QuickIN szerszámcsatlakozóval. Tökéletesen használható legfeljebb 13 mm-es furatok fúrásához és legfeljebb M10-es méretű menetek menetfúrásához.

ASCM 18 QSW AS

Kis méretű és könnyű, 4 fokozatú akkus fúró-csavarozó kefe nélküli motorral és QuickIN szerszámcsatlakozóval. Tökéletesen használható univerzális fúráshoz és csavarozáshoz.

		ASB 18 Q AS	ABS 18 Q AS	ASCM 18 QSW AS
OLDAL		18	19	20
Levehető fúrótokmány		•	•	•
Elektronikus forgatónyomaték-lekapcsolás				
Négyfokozatú hajtómű				•
QuickIN kiegészítő interfész		•	•	•
Dimmelhető LED				
Fúrási és visszaállítási funkció				
Akkufeszültség	V	18	18	18
Akkumulátorkompatibilitás		Li-ion / ProCORE Li-ion	Li-ion / ProCORE Li-ion	Li-ion / ProCORE Li-ion
Akkumulátorcsatlakozó		18 V AMPShare	18 V AMPShare	18 V AMPShare
Motor		Kefe nélküli	Kefe nélküli	Kefe nélküli
Hajtómű		Kétfokozatú	Kétfokozatú	4 fokozatú
Tartozékcsatlakozó		QuickIN	QuickIN	QuickIN
Üresjárat fordulatszám	1/perc	450 / 2 000	450 / 2 000	400 / 700 / 1 400 / 2 500
Max. nyomaték (kemény/puha)	Nm	60 / 38	60 / 38	40 / 30
Nyomatékfokozatok		22 + 1	22 + 1	20 + 1
Fúrótokmány befogása	mm	1,5 - 13	1,5 - 13	1,5 - 13
Csavarozás	mm	8 x 300	8 x 300	8 x 200
Fúró Ø acél csavarfúró	mm	13	13	13
Furatátmérő acélban, koronafúrók	mm	N. m.	N. m.	N. m.
Furatátmérő acélban, lyukfűrész	mm	N. m.	N. m.	N. m.
Furatátmérő fában	mm	50	50	40
Furatátmérő kőben	mm	13		
Menetfúrás		M 10	M 10	M 8
Tömeg akkumulátor nélkül	kg	1,19	1,09	0,99

- tartalmaz



ASCM 18-4 QMP AS

Kefe nélküli motorral és QuickIN interfésszel. Kompromisszumok nélküli teljesítmény menetfúráshoz 14 mm-ig, valamint keményfém lyukfűrészekkel történő fúráshoz 80 mm-ig.

ASCM 18-4 QM AS

Kefe nélküli motorral és QuickIN interfésszel. Kompromisszumok nélküli teljesítmény menetfúráshoz 14 mm-ig, valamint keményfém lyukfűrészekkel történő fúráshoz 80 mm-ig.

	21	22
	•	•
	•	•
	•	•
	•	•
	•	•
	•	•
	•	•
	18	18
Li-ion / ProCORE Li-ion	Li-ion / ProCORE Li-ion	
18 V AMPShare	18 V AMPShare	
Kefe nélküli	Kefe nélküli	
4 fokozatú	4 fokozatú	
QuickIN	QuickIN	
430 / 850 / 2 000 / 4 000	430 / 850 / 2 000 / 4 000	
130 (70 / 50)	130 (70 / 50)	
15 + 1	15 + 1	
1,5 - 13	1,5 - 13	
10 x 400	10 x 400	
13	13	
30	30	
80	80	
60	60	
13		
M 14	M 14	
1,40	1,30	

1 AKKUMULÁTOROS (ÜTVEFÚRÓ) FÚRÓGÉP

ASB 18 Q AS



ASB 18 Q AS SET 5 AH



Kefe nélküli motorral és QuickIN szerszámcsatlakozóval. Tökéletesen használható legfeljebb 13 mm-es furatok fémbe, kőzetben és téglafalban történő fúrásához.

Akkufeszültség	V	18
Akkukapacitás	Ah	--
Akkumulátorkompatibilitás		5
Akkumulátorcsatlakozó		Li-ion / ProCORE Li-ion
Akkumulátorcsatlakozó		18 V AMPShare
Motor		Kefe nélküli
Hajtómű		Kétfokozatú
Tartozékcsatlakozó		QuickIN
Üresjárat fordulatszám	1/perc	450 / 2 000
Ütésszám	1/perc	7 360 / 32 000
Max. nyomaték (kemény/puha)	Nm	60 / 38
Nyomatékfokozatok		22 + 1
Fúrótokmány befogása	mm	1,5 - 13
Csavarozás	mm	8 x 300
Fúró Ø acél csavarfúró	mm	13
Furatátmérő fában	mm	50
Furatátmérő kőben	mm	13
Menetfűrés		M 10
Tömeg akkumulátor nélkül	kg	1,19

FEIN ELŐNYÖK

- + Kétfokozatú tömörfém hajtómű hozzákapcsolható ütőművel fémbe, kőbe és téglafalban történő optimális fúrásához.
- + Maximálisan sokoldalú alkalmazás a FEIN QuickIN rendszer segítségével. Gyorsabb munkavégzés fémbe és fába csupán egyetlen géppel.
- + QuickIN tömör fém fúrótokmánnyal (120 Nm), keménybetétes befogópofákkal és nagy szorítóerővel.
- + Kefe nélküli FEIN PowerDrive motor 30 %-kal megnövelt hatásokkal és hosszabb élettartammal.
- + Mechanikus forgatónyomaték-beállítás.
- + Kompakt kivitel.
- + Az AMPShare csatlakozó akkumulátortöltésenként közel 50 %-kal több csavarozást (kb. 1600 db Ø 5 x 40 mm-es csavar fában) tesz lehetővé ugyanolyan FEIN minőség mellett. (GBA 18 V 5 Ah).
- + Ergonomikus és rugalmas kezelés az oldalt elhelyezett bit- és szijtartónak köszönhetően.
- + Az összes 18 V-os AMPShare ProCORE akkumulátorral és töltővel kompatibilis a még nagyobb teljesítmény és rugalmasság érdekében. Használható a 18 V-os Bosch Professional akkumulátoros szerszámokhoz is.
- + Kompatibilis a 2008 után gyártott Bosch Professional 18 V-os akkumulátorokkal és az AMPShare akkumulátorokkal.
- + Maximális munkatempó az AMPShare 18 V-os ProCORE akkumulátorokkal: A COOLPACK 2.0 technológiának köszönhetően az akkumulátor élettartama 135 %-kal hosszabb lesz. A legkorszerűbb cellatechnológia és az intelligens akkukezelés gondoskodik a hagyományos akkukhoz képest 87 %-kal nagyobb teljesítményről. Az „Electronic Cell Protection” (ECP, elektronikus cellavédelem) védi az akkumulátort a túlterheléstől, a túlhevüléstől és a mélykisüléstől.
- + Minden alkalmazáshoz a legjobb felszereltségű. Mobil munkavégzés az L-BOXX rendszerrel.

SZÁLLÍTÁSI TARTALOM

1 QuickIN fúrótokmány (120 Nm), 1 db szjkapocs, 1 db mágneses bittartó, 1 db műanyag szerszámkoffer (L-BOXX 136)

1 QuickIN fúrótokmány (120 Nm), 1 db szjkapocs, 1 db mágneses bittartó, 1 db műanyag szerszámkoffer (L-BOXX 136), 2 db GBA 18 V 5.0 Ah AS Li-ion akkumulátor, 1 db GAL 1880 CV AS típusú gyorsöltő

Rendelési szám	7 104 07 61 00 0	7 104 07 62 00 0
EAN	4014586898865	4014586900742

Tartozékokat ld. a 28

AMPShare tartozékok a 318. oldalon.

ABS 18 Q AS

ABS 18 Q AS SET 5 AH

Kefe nélküli motorral és QuickIN szerszámcsatlakozóval. Tökéletesen használható legfeljebb 13 mm-es furatok fúrásához és legfeljebb M10-es méretű menetek menetfúrásához.

Akkufeszültség	V	18
Akkukapacitás	Ah	--
Akkumulátorkompatibilitás		5
Akkumulátorcsatlakozó		Li-ion / ProCORE Li-ion
Akkumulátorcsatlakozó		18 V AMPShare
Motor		Kefe nélküli
Hajtómű		Kétfokozatú
Tartozékcsatlakozó		QuickIN
Üresjárat fordulatszám	1/perc	450 / 2 000
Max. nyomaték (kemény/puha)	Nm	60 / 38
Nyomatékfokozatok		22 + 1
Fúrótokmány befogása	mm	1,5 - 13
Csavarozás	mm	8 x 300
Fűrő Ø acél csavarfűrő	mm	13
Furatátmérő acélban	mm	--
Furatátmérő fában	mm	50
Menetfúrás		M 10
Tömeg akkumulátor nélkül	kg	1,09

FEIN ELŐNYÖK

- + Kétfokozatú tömörfém hajtómű, mely tökéletesen használható legfeljebb 13 mm-es furatok fúrásához és legfeljebb M10-es méretű menetek menetfúrásához fémekben.
- + Maximálisan sokoldalú alkalmazás a FEIN QuickIN rendszer segítségével. Gyorsabb munkavégzés fémekben és fában csupán egyetlen géppel.
- + QuickIN tömör fém fúrótokmánnal (120 Nm), keménybetétes befogópofákkal és nagy szorítóerővel.
- + Kefe nélküli FEIN PowerDrive motor 30 %-kal megnövelt hatásfokkal és hosszabb élettartammal.
- + Mechanikus forgatónyomaték-beállítás.
- + Kompakt kivitel.
- + Az AMPShare csatlakozó akkumulátortöltésenként közel 50 %-kal több csavarozást (kb. 1600 db Ø 5 x 40 mm-es csavar fában) tesz lehetővé ugyanolyan FEIN minőség mellett. (GBA 18 V 5 Ah).
- + Ergonomikus és rugalmas kezelés az oldalt elhelyezett bit- és szíjtartónak köszönhetően.
- + Kompatibilis a 2008 után gyártott Bosch Professional 18 V-os akkumulátorokkal és az AMPShare akkumulátorokkal.
- + Maximális munkatempó az AMPShare 18 V-os ProCORE akkumulátorokkal: A COOLPACK 2.0 technológiának köszönhetően az akkumulátor élettartama 135 %-kal hosszabb lesz. A legkorszerűbb cellatechnológia és az intelligens akkukezelés gondoskodik a hagyományos akkukhoz képest 87 %-kal nagyobb teljesítményről. Az „Electronic Cell Protection” (ECP, elektronikus cellavédelem) védi az akkumulátort a túlterheléstől, a túlhevüléstől és a mélykísüléstől.
- + Minden alkalmazáshoz a legjobb felszereltségű. Mobil munkavégzés az L-BOXX rendszerrel.

SZÁLLÍTÁSI TARTALOM

1 QuickIN fúrótokmány (120 Nm), 1 db szíjkapocs, 1 db mágneses bittartó, 1 db műanyag szerszámkoffer (L-BOXX 136)

1 QuickIN fúrótokmány (120 Nm), 1 db szíjkapocs, 1 db mágneses bittartó, 1 db műanyag szerszámkoffer (L-BOXX 136), 2 db GBA 18 V 5.0 Ah AS Li-ion akkumulátor, 1 db GAL 1880 CV AS típusú gyorstöltő

Rendelési szám	7 113 24 61 00 0	7 113 24 62 00 0
EAN	4014586898872	4014586900759

Tartozékokat ld. a 28

AMPShare tartozékok a 318. oldalon.

1 AKKUMULÁTOROS (ÜTVEFÚRÓ) FÚRÓGÉP

ASCM 18 QSW AS



ASCM 18 QSW AS SET 5 AH



Kis méretű és könnyű, 4 fokozatú akkus fúró-csavarozó kefe nélküli motorral és QuickIN szerszámcsatlakozóval. Tökéletesen használható univerzális fúráshoz és csavarozáshoz.

Akkufeszültség	V	18
Akkukapacitás	Ah	--
Akkumulátorkompatibilitás		5
Akkumulátorcsatlakozó		Li-ion / ProCORE Li-ion
Akkumulátorcsatlakozó		18 V AMPShare
Motor		4 fokozatú
Hajtómű		Kefe nélküli
Tartozékcsatlakozó		QuickIN
Üresjárat fordulat/szám	1/perc	400 / 700 / 1 400 / 2 500
Max. nyomaték (kemény/puha)	Nm	40 / 30
Nyomatékfokozatok		20 + 1
Fúrótokmány befogása	mm	1,5 - 13
Csavarozás	mm	8 x 200
Fúró Ø acél csavarfúró	mm	13
Furatátmérő fában	mm	40
Menetfűrés		M 8
Tömeg akkumulátor nélkül	kg	0,99

FEIN ELŐNYÖK

- + Négyfokozatú tömörfém hajtómű az optimális vágási sebességhez fémekben történő fúrások és legfeljebb 6 mm-es önfúró csavarok esetén.
- + Maximálisan sokoldalú alkalmazás a FEIN QuickIN rendszer segítségével. Gyorsabb munkavégzés fémekben és fában csupán egyetlen géppel.
- + Kompakt és könnyű, 1,3 kg-os kialakításának köszönhetően az ASCM 18 QSW az iparág legkönnyebb 4 fokozatú csavarozója.
- + Kefe nélküli FEIN PowerDrive motor 30 %-kal megnövelt hatásfokkal és hosszabb élettartammal.
- + QuickIN tömör fém fúrótokmánnyal (120 Nm), keménybetétes befogópofákkal és nagy szorítóerővel.
- + Mechanikus forgatónyomaték-beállítás.
- + Az AMPShare csatlakozó akkumulátortöltésenként közel 100 %-kal több csavarozást (kb. 1300 db Ø 5 x 40 mm-es csavar fában) tesz lehetővé ugyanolyan FEIN minőség mellett. (GBA 18 V 5 Ah).
- + Sokoldalú védelem a az újraindítás-gátló, az elektronikus túlterhelés elleni védelem és a fék révén.
- + Ergonomikus és rugalmas kezelés az oldalt elhelyezett bit- és szijtartónak köszönhetően.
- + Kompatibilis a 2008 után gyártott Bosch Professional 18 V-os akkumulátorokkal és az AMPShare akkumulátorokkal.
- + Maximális munkatempó az AMPShare 18 V-os ProCORE akkumulátorokkal: A COOLPACK 2.0 technológiának köszönhetően az akkumulátor élettartama 135 %-kal hosszabb lesz. A legkorszerűbb cellatechnológia és az intelligens akkukezelés gondoskodik a hagyományos akkukhoz képest 87 %-kal nagyobb teljesítményről. Az „Electronic Cell Protection” (ECP, elektronikus cellavédelem) védi az akkumulátort a túlterheléstől, a túlhevüléstől és a mélykisüléstől.
- + Minden alkalmazáshoz a legjobb felszereltségű. Mobil munkavégzés az L-BOXX rendszerrel.

SZÁLLÍTÁSI TARTALOM

1 QuickIN fúrótokmány (120 Nm), 1 db szijkapocs, 1 db mágneses bittartó, 1 db műanyag szerszámkoffer (L-BOXX 136)

1 QuickIN fúrótokmány (120 Nm), 1 db szijkapocs, 1 db mágneses bittartó, 1 db műanyag szerszámkoffer (L-BOXX 136), 2 db GBA 18 V 5.0 Ah AS Li-ion akkumulátor, 1 db GAL 1880 CV AS típusú gyorsító

Rendelési szám	7 116 14 61 00 0	7 116 14 62 00 0
EAN	4014586898919	4014586900803

Tartozékokat ld. a 28

AMPShare tartozékok a 318. oldalon.

ASCM 18-4 QMP AS



ASCM 18-4 QMP AS SET 5 AH



Kefe nélküli motorral és QuickIN interfésszel. Kompromisszumok nélküli teljesítmény menetfúráshoz 14 mm-ig, valamint keményfém lyukfűrészekkel történő fúráshoz 80 mm-ig.

Akkufeszültség	V	18
Akkukapacitás	Ah	--
Akkumulátorkompatibilitás		5
Akkumulátorcsatlakozó		Li-ion / ProCORE Li-ion
Akkumulátorcsatlakozó		18 V AMPShare
Motor		Kefe nélküli
Hajtómű		4 fokozatú
Tartozékcsatlakozó		QuickIN
Üresjárat fordulatszám	1/perc	430 / 850 / 2 000 / 4 000
Ütésszám	1/perc	6 450 / 12 750 / 30 000 / 60 000
Max. nyomaték (kemény/puha)	Nm	130 (70 / 50)
Nyomatékfokozatok		15 + 1
Fúrótokmány befogása	mm	1,5 - 13
Csavarozás	mm	10 x 400
Fúró Ø acél csavarfúró	mm	13
Furatátmérő acélban, koronafúrók	mm	30
Furatátmérő acélban, lyukfűrész	mm	80
Furatátmérő fában	mm	60
Furatátmérő kőben	mm	13
Menetfúrás		M 14
Tömeg akkumulátor nélkül	kg	1,40

FEIN ELŐNYÖK

- + Négyfokozatú fém hajtómű. Akár 4000 ford./perc fordulatszámmal az optimális fémforgácsolási sebességhez bármilyen, 1,5 és 80 mm közötti furat esetében.
- + Maximálisan sokoldalú alkalmazás a FEIN QuickIN rendszer segítségével a többfunkciós használathoz, legyen szó akár fúrásról, magfúrásról, menetfúrásról, süllyesztésről vagy csavarozásról.
- + Nagyon biztonságos munkavégzés. A visszarúgás-felügyelet (kickback) leállítja a gépet.
- + A QuickIN adapterek másodpercek alatt, szerszám nélkül elvégezhető cseréje a fémekben és fában, egyetlen gép használatával történő alkalmazások között.
- + Bekapcsolható ütőmű kőben és téglafalban történő fúráshoz 13 mm-ig.
- + Nagyobb kontrol a kihúzható kiegészítő fogantyúnak köszönhetően.
- + Az akár 30 %-kal nagyobb hatékonyságú, kefe nélküli, nagy teljesítményű FEIN PowerDrive motor hosszabb élettartamot tesz lehetővé.
- + Nagy forgatónyomaték akár 130 Nm-ig.
- + QuickIN tömör fém fúrótokmánnyal (120 Nm), keménybetétes befogópofákkal és nagy szorítóerővel.
- + Elektronikus forgatónyomaték-beállítás (15+1).
- + Intuitív kezelőpanel szabályozható fényerejű LED-dal a munkaterület anyagától függő tökéletes megvilágításához.
- + Ergonomikus és rugalmas kezelés az oldalt elhelyezett bit- és szijtartónak köszönhetően.
- + 10 x 400 mm csavarok behajtása, előfúrás nélkül.
- + Az AMPShare interfész akkumulátortöltésenként (GBA 18 V 5 Ah) 1700 csavarbehajtást tesz lehetővé (5 db 40 mm-es csavar fában).
- + Sokoldalú védelem a az újraindítás-gátló, az elektronikus túlterhelés elleni védelem és a fék révén.
- + Az innovatív utánállítási funkcióknak köszönhetően csökkentett sebességgel végezhető a fában történő csavarozás a tökéletes munkaeredmények érdekében.
- + Kompatibilis a 2008 után gyártott Bosch Professional 18 V-os akkumulátorokkal és az AMPShare akkumulátorokkal.
- + Maximális munkatempó az AMPShare 18 V-os ProCORE akkumulátorokkal: A COOLPACK 2.0 technológiának köszönhetően az akkumulátor élettartama 135 %-kal hosszabb lesz. A legkorszerűbb cellatechnológia és az intelligens akkukezelés gondoskodik a hagyományos akkukhoz képest 87 %-kal nagyobb teljesítményről. Az „Electronic Cell Protection” (ECP, elektronikus cellavédelem) védi az akkumulátort a túlterheléstől, a túlhevüléstől és a mélykísüléstől.
- + Minden alkalmazáshoz a megfelelő felszerelés. Mobil munkavégzés az L-BOXX rendszerrel.

SZÁLLÍTÁSI TARTALOM

1 QuickIN fúrótokmány (120 Nm), 1 db szijkapocs, 1 db mágneses bittartó, 1 db teleszkópos fogantyú, 1 db műanyag szerszámkoffer (L-BOXX 136)	1 QuickIN fúrótokmány (120 Nm), 1 db szijkapocs, 1 db mágneses bittartó, 1 db teleszkópos fogantyú, 1 db műanyag szerszámkoffer (L-BOXX 136), 2 db GBA 18 V 5.0 Ah AS Li-ion akkumulátor, 1 db GAL 1880 CV AS típusú gyorsöltő
--	--

Rendelési szám	7 116 16 61 00 0	7 116 16 65 00 0
EAN	4014586900261	4014586900827

Tartozékokat ld. a 28

AMPShare tartozékok a 318. oldalon.

1 AKKUMULÁTOROS (ÜTVEFÚRÓ) FÚRÓGÉP

ASCM 18-4 QM AS



ASCM 18-4 QM AS SET 5 AH



Kefe nélküli motorral és QuickIN interfésszel. Kompromisszumok nélküli teljesítmény menetfúráshoz 14 mm-ig, valamint keményfém lyukfűrészekkel történő fúráshoz 80 mm-ig.

Akkufeszültség	V	18
Akkukapacitás	Ah	--
Akkumulátorkompatibilitás		5
Akkumulátorcsatlakozó		Li-ion / ProCORE Li-ion
Motor		18 V AMPShare
Hajtómű		Kefe nélküli
Tartozékcsatlakozó		4 fokozatú
Üresjárat fordulatszám	1/perc	QuickIN
Max. nyomaték (kemény/puha)	Nm	430 / 850 / 2 000 / 4 000
Nyomatékfokozatok		130 (70 / 50)
Fúrótokmány befogása	mm	15 + 1
Csavarozás	mm	1,5 - 13
Fúró Ø acél csavarfúró	mm	10 x 400
Furatátmérő acélban, koronafúrók	mm	13
Furatátmérő acélban, lyukfűrész	mm	30
Furatátmérő fában	mm	80
Menetfúrás		60
Tömeg akkumulátor nélkül	kg	M 14
		1,30

FEIN ELŐNYÖK

- + Négyfokozatú fém hajtómű. Akár 4000 ford./perc fordulatszámmal az optimális fémforgácsolási sebességhez bármilyen, 1,5 és 80 mm közötti furat esetében.
- + Maximálisan sokoldalú alkalmazás a FEIN QuickIN rendszer segítségével a többfunkciós használathoz, legyen szó akár fúrásról, magfúrásról, menetfúrásról, süllyesztésről vagy csavarozásról.
- + A QuickIN adapterek másodpercek alatt, szerszám nélkül elvégezhető cseréje a fémben és fában, egyetlen gép használatával történő alkalmazások között.
- + Nagyon biztonságos munkavégzés. A visszarúgás-felüyelet (kickback) leállítja a gépet.
- + Nagyobb kontrol a kihúzható kiegészítő fogantyúnak köszönhetően.
- + Az akár 30 %-kal nagyobb hatékonyságú, kefe nélküli, nagy teljesítményű FEIN PowerDrive motor hosszabb élettartamot tesz lehetővé.
- + Nagy forgatónyomaték akár 130 Nm-ig.
- + QuickIN tömör fém fúrótokmánnyal (120 Nm), keménybetétes befogópórákkal és nagy szorítóerővel.
- + Elektronikus forgatónyomaték-beállítás (15+1).
- + Intuitív kezelőpanel szabályozható fényerejű LED-del a munkaterület anyagától függő tökéletes megvilágításához.
- + Ergonomikus és rugalmas kezelés az oldalt elhelyezett bit- és szijtartónak köszönhetően.
- + 10 x 400 mm csavarok behajtása, előfúrás nélkül.
- + Az AMPShare interfész akkumulátortöltésként (GBA 18 V 5 Ah) 1700 csavarbehajtást tesz lehetővé (5 db 40 mm-es csavar fában).
- + Sokoldalú védelem a az újraindítás-gátló, az elektronikus túlterhelés elleni védelem és a fék révén.
- + Az innovatív utánállítási funkcióknak köszönhetően csökkentett sebességgel végezhető a fában történő csavarozás a tökéletes munkaeredmények érdekében.
- + Kompatibilis a 2008 után gyártott Bosch Professional 18 V-os akkumulátorokkal és az AMPShare akkumulátorokkal.
- + Maximális munkatempó az AMPShare 18 V-os ProCORE akkumulátorokkal: A COOLPACK 2.0 technológiának köszönhetően az akkumulátor élettartama 135 %-kal hosszabb lesz. A legkorszerűbb cellatechnológia és az intelligens akkuzkezelés gondoskodik a hagyományos akkukhoz képest 87 %-kal nagyobb teljesítményről. Az „Electronic Cell Protection” (ECP, elektronikus cellavédelem) védi az akkumulátort a túlterheléstől, a túlhevüléstől és a mélykisüléstől.
- + Minden alkalmazáshoz a megfelelő felszerelés. Mobil munkavégzés az L-BOXX rendszerrel.

SZÁLLÍTÁSI TARTALOM

1 QuickIN fúrótokmány (120 Nm), 1 db szijkapocs, 1 db mágneses bittartó, 1 db teleszkópos fogantyú, 1 db műanyag szerszámkoffer (L-BOXX 136)

1 QuickIN fúrótokmány (120 Nm), 1 db szijkapocs, 1 db mágneses bittartó, 1 db teleszkópos fogantyú, 1 db műanyag szerszámkoffer (L-BOXX 136), 2 db GBA 18 V 5.0 Ah AS Li-ion akkumulátor, 1 db GAL 1880 CV AS típusú gyorstöltő

Rendelési szám	7 116 15 61 00 0	7 116 15 67 00 0
EAN	4014586900100	4014586900810

Tartozékokat ld. a 28

AMPShare tartozékok a 318. oldalon.

ASCM18-4 QM AS QUICKIN TOP SET



SZÁLLÍTÁSI TARTALOM

1 ASCM 18-4 QM AS (120 Nm-es fúrótokmány, teleszkópos fogantyúval, övcsipesz, fúrótartó)
1 Bateria pack GBA 18 V 5.0 Ah AS,
1 db GAL 1880 CV AS típusú gyors-töltő, 1 QuickIN Tartozék Készlet
7 darab, 1 db műanyag szerszám-koffer (L-BOXX 136), 1 i-BOXX 72,
1 i-BOXX Rack

Tartozékokat ld. a 28

AMPSHare tartozékok a 318. oldalon.

A minden ASCM 18-4 QM AS 7 QuickIN gyorscsere tartozékkal a maximális hatékonyság és alkalmazási sokoldalúság érdekében fúrás, menetfúrás és csavarozás közben. Minden rendezetten, tisztán és biztonságosan el van tárolva az i-BOXX-ban. Tartalmaz egy újratölthető akkumulátort (GBA 18 V 5.0 Ah AS) és egy gyorsöltőt (GAL 1880 CV AS).

Akkufeszültség	V	18
Akkumulátorkompatibilitás		Li-ion / ProCORE Li-ion
Akkumulátorcsatlakozó		18 V AMPShare
Motor		Kefe nélküli
Hajtómű		4 fokozatú
Tartozékcslakozó		QuickIN
Üresjárat fordulatszám	1/perc	430 / 850 / 2 000 / 4 000
Max. nyomaték (kemény/puha)	Nm	130 (70 / 50)
Nyomatékfokozatok		15 + 1
Fúrótokmány befogása	mm	1,5 - 13
Csavarozás	mm	10 x 400
Fúró Ø acél csavarfúró	mm	13
Furatátmérő acélban, koronafúrók	mm	30
Furatátmérő acélban, lyukfűrész	mm	80
Furatátmérő fában	mm	60
Menetfúrás		M 14
Tömeg akkumulátor nélkül	kg	1,30

Rendelési szám	7 116 15 65 00 0
EAN	4014586900728

FEIN ELŐNYÖK

- + Négyfokozatú fém hajtómű. Akár 4000 ford./perc fordulatszám az optimális fémgörgácsolási sebességhez bármilyen, 1,5 és 80 mm közötti furat esetében.
- + Maximálisan sokoldalú alkalmazás a FEIN QuickIN rendszer segítségével a többfunkciós használathoz, legyen szó akár fúrásról, magfúrásról, menetfúrásról, süllyesztésről vagy csavarozásról.
- + A QuickIN adapterek másodpercek alatt, szerszám nélkül elvégezhető cseréje a fémben és fában, egyetlen gép használatával történő alkalmazások között.
- + Nagyon biztonságos munkavégzés. A visszarúgás-felügyelet (kickback) leállítja a gépet.
- + Nagyobb kontrol a kihúzható kiegészítő fogantyúnak köszönhetően.
- + Az akár 30 %-kal nagyobb hatékonyságú, kefe nélküli, nagy teljesítményű FEIN PowerDrive motor hosszabb élettartamot tesz lehetővé.
- + Nagy forgatónyomaték akár 130 Nm-ig.
- + QuickIN tömör fém fúrótokmánnyal (120 Nm), keménybetétes befogópofákkal és nagy szorítóerővel.
- + Elektronikus forgatónyomaték-beállítás (15+1).
- + Intuitív kezelőpanel szabályozható fényerejű LED-del a munkaterület anyagától függő tökéletes megvilágításhoz.
- + Ergonomikus és rugalmas kezelés az oldalt elhelyezett bit- és szjartónak köszönhetően.
- + QuickIN tartozékkészlet az i-BOXX-ban, amely 7 QuickIN tartozékból áll: 1 db 1/4" bit tartó, 1 db 1/2" foglalatadapter, 1 db menetvágó tartozék, 1 x 4,5 mm-es menetvágó hüvely, 1 x 6 mm-es menetvágó hüvely, 1 db excentrikus tartozék, 1 db szögfej. Az i-BOXX tokbetétje további helyet kínál további QuickIN tartozékok számára.
- + 10 x 400 mm csavarok behajtása, előfúrás nélkül.
- + Az AMPShare csatlakozó akkumulátortöltésenként közel 50 %-kal több csavarozást (kb. 1600 db Ø 5 x 40 mm-es csavar fában) tesz lehetővé ugyanolyan FEIN minőség mellett. (GBA 18 V 5 Ah).
- + Sokoldalú védelem a az újraindítás-gátló, az elektronikus túlterhelés elleni védelem és a fék révén.
- + Az innovatív utánállítási funkcióknak köszönhetően csökkentett sebességgel végezhető a fában történő csavarozás a tökéletes munkaeredmények érdekében.
- + Kompatibilis a 2008 után gyártott Bosch Professional 18 V-os akkumulátorokkal és az AMPShare akkumulátorokkal.
- + Maximális munkatempó az AMPShare 18 V-os ProCORE akkumulátorokkal: A COOLPACK 2.0 technológiának köszönhetően az akkumulátor élettartama 135 %-kal hosszabb lesz. A legkorszerűbb cellatechnológia és az intelligens akkukezelés gondoskodik a hagyományos akkukhoz képest 87 %-kal nagyobb teljesítményről. Az „Electronic Cell Protection” (ECP, elektronikus cellavédelem) védi az akkumulátort a túlterheléstől, a túlhevüléstől és a mélykiszüléstől.
- + Minden alkalmazáshoz a megfelelő felszerelés. Mobil munkavégzés az L-BOXX rendszerrel.

1 AKKUMULÁTOROS (ÜTVEFÚRÓ) FÚRÓGÉP

ASCM18-4 QM AS QUICKIN SET



SZÁLLÍTÁSI TARTALOM

1 ASCM 18-4 QM AS (120 Nm-es fúrótokmány, teleszkópos fogantyúval, övcsipesz, fúrótartó)
1 QuickIN Tartozék Készlet 7 darab,
1 db műanyag szerszámkoffer (L-BOXX 136), 1 i-BOXX 72,
1 i-BOXX Rack

Tartozékokat ld. a 28

AMPShare tartozékok a 318. oldalon.

A minden ASCM 18-4 QM AS 7 QuickIN gyorscsere tartozékkal a maximális hatékonyság és alkalmazási sokoldalúság érdekében fúrás, menetfúrás és csavarozás közben. Minden rendezetten, tisztán és biztonságosan el van tárolva az i-BOXX-ban.

Akkufeszültség	V	18
Akkumulátorkompatibilitás		Li-ion / ProCORE Li-ion
Akkumulátorcsatlakozó		18 V AMPShare
Motor		Kefe nélküli
Hajtómű		4 fokozatú
Tartozékcslakozó		QuickIN
Üresjárat fordulat/szám	1/perc	430 / 850 / 2 000 / 4 000
Max. nyomaték (kemény/puha)	Nm	130 (70 / 50)
Nyomatékfokozatok		15 + 1
Fúrótokmány befogása	mm	1,5 - 13
Csavarozás	mm	10 x 400
Fúró Ø acél csavarfúró	mm	13
Furatátmérő acélban, koronafúrók	mm	30
Furatátmérő acélban, lyukfűrész	mm	80
Furatátmérő fában	mm	60
Menetfúrás		M 14
Tömeg akkumulátor nélkül	kg	1,30

Rendelési szám	7 116 15 66 00 0
EAN	4014586900735

FEIN ELŐNYÖK

- + Négyfokozatú fém hajtómű. Akár 4000 ford./perc fordulatszámmal az optimális fémforgácsolási sebességhez bármilyen, 1,5 és 80 mm közötti furat esetében.
- + Maximálisan sokoldalú alkalmazás a FEIN QuickIN rendszer segítségével a többfunkciós használathoz, legyen szó akár fúrásról, magfúrásról, menetfúrásról, süllyesztésről vagy csavarozásról.
- + A QuickIN adapterek másodpercek alatt, szerszám nélkül elvégezhető cseréje a fémben és fában, egyetlen gép használatával történő alkalmazások között.
- + Nagyon biztonságos munkavégzés. A visszarúgás-felügyelet (kickback) leállítja a gépet.
- + Nagyobb kontroll a kihúzható kiegészítő fogantyúnak köszönhetően.
- + Az akár 30 %-kal nagyobb hatékonyságú, kefe nélküli, nagy teljesítményű FEIN PowerDrive motor hosszabb élettartamot tesz lehetővé.
- + Nagy forgatónyomaték akár 130 Nm-ig.
- + QuickIN tömör fém fúrótokmánnyal (120 Nm), keménybetétes befogópofákkal és nagy szorítóerővel.
- + Elektronikus forgatónyomaték-beállítás (15+1).
- + Intuitív kezelőpanel szabályozható fényerejű LED-del a munkaterület anyagtól függő tökéletes megvilágításához.
- + Ergonomikus és rugalmas kezelés az oldalt elhelyezett bit- és szíjtartónak köszönhetően.
- + QuickIN tartozékkészlet az i-BOXX-ban, amely 7 QuickIN tartozékból áll: 1 db 1/4" bit tartó, 1 db 1/2" foglalatadapter, 1 db menetvágó tartozék, 1 x 4,5 mm-es menetvágó hüvely, 1 x 6 mm-es menetvágó hüvely, 1 db excentrikus tartozék, 1 db szögfej. Az i-BOXX tokbetétje további helyet kínál további QuickIN tartozékok számára.
- + 10 x 400 mm csavarok behajtása, előfúrás nélkül.
- + Az AMPShare interfész akkumulátortöltésként (ProCORE 4 Ah) 1400 csavarbehajtást tesz lehetővé (5 db 40 mm-es csavar fában).
- + Sokoldalú védelem a az újraindítás-gátló, az elektronikus túlterhelés elleni védelem és a fék révén.
- + Az innovatív utánállítási funkcióknak köszönhetően csökkentett sebességgel végezhető a fában történő csavarozás a tökéletes munkaeredmények érdekében.
- + Kompatibilis a 2008 után gyártott Bosch Professional 18 V-os akkumulátorokkal és az AMPShare akkumulátorokkal.
- + Maximális munkatempó az AMPShare 18 V-os ProCORE akkumulátorokkal: A COOLPACK 2.0 technológiának köszönhetően az akkumulátor élettartama 135 %-kal hosszabb lesz. A legkorszerűbb cellatechnológia és az intelligens akkukezelés gondoskodik a hagyományos akkukhoz képest 87 %-kal nagyobb teljesítményről. Az „Electronic Cell Protection” (ECP, elektronikus cellavédelem) védi az akkumulátort a túlterheléstől, a túlhevüléstől és a mélykiszüléstől.
- + Minden alkalmazáshoz a megfelelő felszerelés. Mobil munkavégzés az L-BOXX rendszerrel.

ASCM 18-4 QM AS METAL ADVANCED TOP SET



SZÁLLÍTÁSI TARTALOM

1 ASCM 18-4 QM AS (120 Nm-es fúrótokmány, teleszkópos fogantyúval, övcsipesz, fúrótartó)
1 Bateria pack GBA 18 V 5,0 Ah AS,
1 db GAL 1880 CV AS típusú gyorsöltő, 1 8 darabos bitkészlet,
1 QuickIN bittartó,
1 QuickIN 4,5 mm-es menetvágó hüvely, 1 QuickIN 6 mm-es menetvágó hüvely, 1 db 7 részes HSS csapaszegkészlet, 1 HSS kobalt 5 %-os csavaros fúrókészlet 6 darabos,
1 db műanyag szerszámkoffer (L-BOXX 136)

Tartozékokat ld. a 28

AMPSHARE tartozékok a 318. oldalon.

A minden ASCM 18-4 QM AS 8 darabos bitkészlettel, QuickIN bittartóval 1/4", QuickIN 4,5 mm-es és 6 mm-es menetvágó csipeszekkel, 6 darabos HSS kobalt 5 %-os csavarfúró készlettel, 7 darabos HSS csapoló készlettel, újratölthető akkumulátorral (GBA 18 V 5,0 Ah AS) és gyorsöltővel (GAL 1880 CV AS).

Akkufeszültség	V	18
Akkumulátorkompatibilitás		Li-ion / ProCORE Li-ion
Akkumulátorcsatlakozó		18 V AMPShare
Motor		Kefe nélküli
Hajtómű		4 fokozatú
Tartozékcsatlakozó		QuickIN
Üresjárat fordulatszám	1/perc	430 / 850 / 2 000 / 4 000
Max. nyomaték (kemény/puha)	Nm	130 (70 / 50)
Nyomatékfokozatok		15 + 1
Fúrótokmány befogása	mm	1,5 - 13
Csavarozás	mm	10 x 400
Fúró Ø acél csavarfúró	mm	13
Furatátmérő acélban, koronafúrók	mm	30
Furatátmérő acélban, lyukfűrész	mm	80
Furatátmérő fában	mm	60
Menetfűrés		M 14
Tömeg akkumulátor nélkül	kg	1,30

Rendelési szám	7 116 15 63 00 0
EAN	4068708004771

FEIN ELŐNYÖK

- + Négyfokozatú fém hajtómű. Akár 4000 ford./perc fordulatszámmal az optimális fémforgácsolási sebességhez bármilyen, 1,5 és 80 mm közötti furat esetében.
- + Maximálisan sokoldalú alkalmazás a FEIN QuickIN rendszer segítségével a többfunkciós használathoz, legyen szó akár fúrásról, magfúrásról, menetfúrásról, süllyesztésről vagy csavarozásról.
- + A QuickIN adapterek másodpercek alatt, szerszám nélkül elvégezhető cseréje a fém- és fában, egyetlen gép használatával történő alkalmazások között.
- + Nagyon biztonságos munkavégzés. A visszarúgás-felügyelet (kickback) leállítja a gépet.
- + Nagyobb kontrol a kihúzható kiegészítő fogantyúnak köszönhetően.
- + Az akár 30 %-kal nagyobb hatékonyságú, kefe nélküli, nagy teljesítményű FEIN PowerDrive motor hosszabb élettartamot tesz lehetővé.
- + Nagy forgatónyomaték akár 130 Nm-ig.
- + QuickIN tömör fém fúrótokmánnyal (120 Nm), keménybetétes befogópofákkal és nagy szorítóerővel.
- + Elektronikus forgatónyomaték-beállítás (15+1).
- + Intuitív kezelőpanel szabályozható fényerejű LED-del a munkaterület anyagától függő tökéletes megvilágításhoz.
- + Ergonomikus és rugalmas kezelés az oldalt elhelyezett bit- és szíjtartónak köszönhetően.
- + Sokoldalú védelem a az újraindítás-gátló, az elektronikus túlterhelés elleni védelem és a fék révén.
- + 8 darabos bitkészlet. Bit tartó és 7 bit (PZ2, PZ3, T15, T20, T25, T30, T40, 60-1/4).
- + HSS kobalt 5 %-os csigafúró készlet 6 darab (2 mm, 3 mm, 4 mm, 5 mm, 6 mm, 8 mm).
- + HSS 7 részes csapaszegkészlet (M3, M4, M5, M6, M8, M10, M12).
- + 10 x 400 mm csavarok behajtása, előfűrés nélkül.
- + Az AMPShare interfész akkumulátortöltésként (GBA 18 V 5 Ah) 1700 csavarbehajtást tesz lehetővé (5 db 40 mm-es csavar fában).
- + Az innovatív utánállítási funkcióknak köszönhetően csökkentett sebességgel végezhető a fában történő csavarozás a tökéletes munkaeredmények érdekében.
- + Kompatibilis a 2008 után gyártott Bosch Professional 18 V-os akkumulátorokkal és az AMPShare akkumulátorokkal.
- + Maximális munkatempó az AMPShare 18 V-os ProCORE akkumulátorokkal: A COOLPACK 2.0 technológiának köszönhetően az akkumulátor élettartama 135 %-kal hosszabb lesz. A legkorszerűbb cellatechnológia és az intelligens akkukézelés gondoskodik a hagyományos akkukhoz képest 87 %-kal nagyobb teljesítményről. Az „Electronic Cell Protection” (ECP, elektronikus cellavédelem) védi az akkumulátort a túlterheléstől, a túlhevüléstől és a mélykisüléstől.
- + Minden alkalmazáshoz a megfelelő felszerelés. Mobil munkavégzés az L-BOXX rendszerrel.

1 AKKUMULÁTOROS (ÜTVEFÚRÓ) FÚRÓGÉP

ASCM 18-4 QM AS METAL ADVANCED SET



SZÁLLÍTÁSI TARTALOM

1 ASCM 18-4 QM AS (120 Nm-es fúrótokmány, teleszkópos fogantyúval, övcspesz, fúrótartó)
1 8 darabos bitkészlet,
1 QuickIN bittartó,
1 QuickIN 4,5 mm-es menetvágó hüvely, 1 QuickIN 6 mm-es menetvágó hüvely, 1 HSS kobalt 5 %-os csavaros fúrókészlet 6 darabos,
1 db 7 részes HSS csapszegkészlet, 1 db műanyag szerszámkoffer (L-BOXX 136)

Tartozékokat ld. a 28

AMPShare tartozékok a 318. oldalon.

A minden ASCM 18-4 QM AS 8 darabos bitkészlettel, QuickIN bit tartó 1/4", QuickIN menetvágó csipeszek 4,5 mm és 6 mm, HSS kobalt 5 %-os csavarfúró készlet 6 darab és HSS menetvágó készlet 7 darab.

Akkufeszültség	V	18
Akkumulátorkompatibilitás		Li-ion / ProCORE Li-ion
Akkumulátorcsatlakozó		18 V AMPShare
Motor		Kefe nélküli
Hajtómű		4 fokozatú
Tartozékcsatlakozó		QuickIN
Üresjárat fordulat/szám	1/perc	430 / 850 / 2 000 / 4 000
Max. nyomaték (kemény/puha)	Nm	130 (70 / 50)
Nyomatékfokozatok		15 + 1
Fúrótokmány befogása	mm	1,5 - 13
Csavarozás	mm	10 x 400
Fúró Ø acél csavarfúró	mm	13
Furatátmérő acélban, koronafúrók	mm	30
Furatátmérő acélban, lyukfűrész	mm	80
Furatátmérő fában	mm	60
Menetfűrés		M 14
Tömeg akkumulátor nélkül	kg	1,30

Rendelési szám	7 116 15 64 00 0
EAN	4014586900711

FEIN ELŐNYÖK

- + Négyfokozatú fém hajtómű. Akár 4000 ford./perc fordulatszámmal az optimális fémforgácsolási sebességhez bármilyen, 1,5 és 80 mm közötti furat esetében.
- + Maximálisan sokoldalú alkalmazás a FEIN QuickIN rendszer segítségével a többfunkciós használathoz, legyen szó akár fűrésről, magfűrésről, menetfűrésről, süllyesztésről vagy csavarozásról.
- + A QuickIN adapterek másodpercek alatt, szerszám nélkül elvégezhető cseréje a fémben és fában, egyetlen gép használatával történő alkalmazások között.
- + Nagyon biztonságos munkavégzés. A visszarúgás-felügyelet (kickback) leállítja a gépet.
- + Nagyobb kontrol a kihúzható kiegészítő fogantyúnak köszönhetően.
- + Az akár 30 %-kal nagyobb hatékonyságú, kefe nélküli, nagy teljesítményű FEIN PowerDrive motor hosszabb élettartamot tesz lehetővé.
- + Nagy forgatónyomaték akár 130 Nm-ig.
- + QuickIN tömör fém fúrótokmánnyal (120 Nm), keménybetétes befogópofákkal és nagy szorítóerővel.
- + Elektronikus forgatónyomaték-beállítás (15+1).
- + Intuitív kezelőpanel szabályozható fényerejű LED-del a munkaterület anyagtól függő tökéletes megvilágításához.
- + Ergonomikus és rugalmas kezelés az oldalt elhelyezett bit- és szíjtartónak köszönhetően.
- + 8 darabos bitkészlet. Bit tartó és 7 bit (PZ2, PZ3, T15, T20, T25, T30, T40, 60-1/4).
- + HSS kobalt 5 %-os csigafúró készlet 6 darab (2 mm, 3 mm, 4 mm, 5 mm, 6 mm, 8 mm).
- + HSS 7 részes csapszegkészlet (M3, M4, M5, M6, M8, M10, M12).
- + QuickIN bittartó, QuickIN 4,5 mm-es és 6 mm-es menetvágó csipeszek.
- + 10 x 400 mm csavarok behajtása, előfűrés nélkül.
- + Az AMPShare interfész akkumulátortöltésenként (ProCORE 4 Ah) 1400 csavarbehajtást tesz lehetővé (5 db 40 mm-es csavar fában).
- + Sokoldalú védelem a az újraindítás-gátló, az elektronikus túlterhelés elleni védelem és a fék révén.
- + Az innovatív utánállítási funkcióknak köszönhetően csökkentett sebességgel végezhető a fában történő csavarozás a tökéletes munkaeredmények érdekében.
- + Kompatibilis a 2008 után gyártott Bosch Professional 18 V-os akkumulátorokkal és az AMPShare akkumulátorokkal.
- + Maximális munkatempó az AMPShare 18 V-os ProCORE akkumulátorokkal: A COOLPACK 2.0 technológiának köszönhetően az akkumulátor élettartama 135 %-kal hosszabb lesz. A legkorszerűbb cellatechnológia és az intelligens akkukezelés gondoskodik a hagyományos akkukhoz képest 87 %-kal nagyobb teljesítményről. Az „Electronic Cell Protection” (ECP, elektronikus cellavédelem) védi az akkumulátort a túlterheléstől, a túlhevüléstől és a mélykisüléstől.
- + Minden alkalmazáshoz a megfelelő felszerelés. Mobil munkavégzés az L-BOXX rendszerrel.

ASCM 18-4 QM AS UNIVERSAL- LEAN-TOP SET



SZÁLLÍTÁSI TARTALOM

1 ASCM 18-4 QM AS (120 Nm-es fúrótokmány, teleszkópos fogantyúval, övcsipesz, fúrótartó)
1 db GBA 18 V 5.0 Ah AS akkumulátoregység, 1 db GAL 1880 CV AS típusú gyorsító, 18 darabos bitkészlet, 1 db műanyag szerszámkoffer (L-BOXX 136)

Tartozékokat ld. a 28

AMPSHARE tartozékok a 318. oldalon.

A minden ASCM 18-4 QM AS 8 darabos fúrókészlettel, újratölthető akkumulátorral (GBA 18 V 5,0 Ah AS) és gyorsítóval (GAL 1880 CV AS).

Akkufeszültség	V	18
Akkumulátorkompatibilitás		Li-ion / ProCORE Li-ion
Akkumulátorcsatlakozó		18 V AMPShare
Motor		Kefe nélküli
Hajtómű		4 fokozatú
Tartozéksatlakozó		QuickIN
Üresjárat fordulatszám	1/perc	430 / 850 / 2 000 / 4 000
Max. nyomaték (kemény/puha)	Nm	130 (70 / 50)
Nyomatékfokozatok		15 + 1
Fúrótokmány befogása	mm	1,5 - 13
Csavarozás	mm	10 x 400
Fúró Ø acél csavarfúró	mm	13
Furatátmérő acélban, koronafúrók	mm	30
Furatátmérő acélban, lyukfűrész	mm	80
Furatátmérő fában	mm	60
Menetfűrés		M 14
Tömeg akkumulátor nélkül	kg	1,30

Rendelési szám	7 116 15 62 00 0
EAN	4014586900704

FEIN ELŐNYÖK

- + Négyfokozatú fém hajtómű. Akár 4000 ford./perc fordulatszámmal az optimális fémforgácsolási sebességhez bármilyen, 1,5 és 80 mm közötti furat esetében.
- + Maximálisan sokoldalú alkalmazás a FEIN QuickIN rendszer segítségével a többfunkciós használathoz, legyen szó akár fűrésről, magfűrésről, menetfűrésről, süllyesztésről vagy csavarozásról.
- + A QuickIN adapterek másodpercek alatt, szerszám nélkül elvégezhető cseréje a fémben és fában, egyetlen gép használatával történő alkalmazások között.
- + Nagyon biztonságos munkavégzés. A visszarúgás-felüveget (kickback) leállítja a gépet.
- + Nagyobb kontrol a kihúzható kiegészítő fogantyúnak köszönhetően.
- + Az akár 30 %-kal nagyobb hatékonyságú, kefe nélküli, nagy teljesítményű FEIN PowerDrive motor hosszabb élettartamot tesz lehetővé.
- + Nagy forgatónyomaték akár 130 Nm-ig.
- + QuickIN tömör fém fúrótokmánnyal (120 Nm), keménybetétes befogópórákkal és nagy szorítóerővel.
- + Elektronikus forgatónyomaték-beállítás (15+1).
- + Intuitív kezelőpanel szabályozható fényerejű LED-del a munkaterület anyagától függő tökéletes megvilágításához.
- + Ergonomikus és rugalmas kezelés az oldalt elhelyezett bit- és szíjtartónak köszönhetően.
- + 8 darabos bitkészlet bittartóval és 7 bit (PZ2, PZ3, T15, T20, T25, T30, T40, 60-1/4).
- + 10 x 400 mm csavarok behajtása, előfűrés nélkül.
- + Az innovatív utánállítási funkcióknak köszönhetően csökkentett sebességgel végezhető a fában történő csavarozás a tökéletes munkaeredmények érdekében.
- + Az AMPShare interfész akkumulátortöltésenként (GBA 18 V 5 Ah) 1700 csavarbehajtást tesz lehetővé (5 db 40 mm-es csavar fában).
- + Sokoldalú védelem a az újraindítás-gátló, az elektronikus túlterhelés elleni védelem és a fék révén.
- + Kompatibilis a 2008 után gyártott Bosch Professional 18 V-os akkumulátorokkal és az AMPShare akkumulátorokkal.
- + Maximális munkatempó az AMPShare 18 V-os ProCORE akkumulátorokkal: A COOLPACK 2.0 technológiának köszönhetően az akkumulátor élettartama 135 %-kal hosszabb lesz. A legkorszerűbb cellatechnológia és az intelligens akkukezelés gondoskodik a hagyományos akkukhoz képest 87 %-kal nagyobb teljesítményről. Az „Electronic Cell Protection” (ECP, elektronikus cellavédelem) védi az akkumulátort a túlterheléstől, a túlhevüléstől és a mélykiszűléstől.
- + Minden alkalmazáshoz a megfelelő felszerelés. Mobil munkavégzés az L-BOXX rendszerrel.

1 AKKUS (ÜTVEFÚRÓ) FÚRÓGÉP TARTOZÉKOK

Maximális alkalmazási sokoldalúság a csavarozókhoz.

QUICKIN TARTOZÉK.

CSIGAFÚRÁS / SÜLLYESZTÉS / CSAVAROZÁS

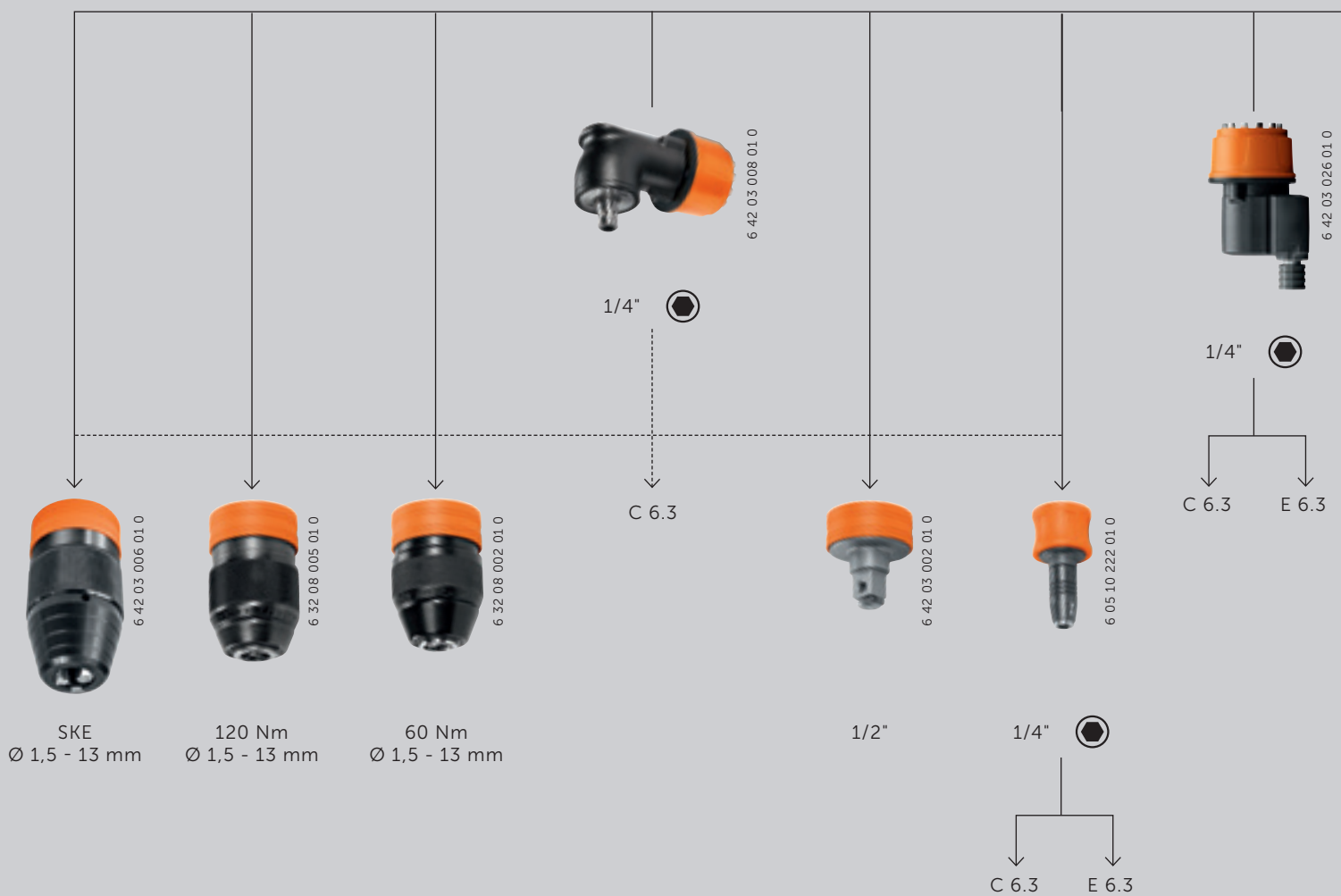



MENETFÚRÁS

MAGFÚRÁS

VARIO



QUICKIN PLUS

VARIO

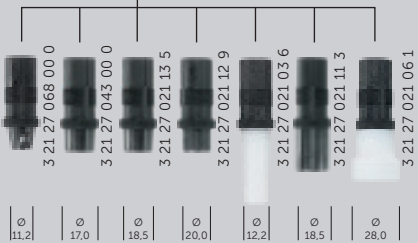

M8-M12

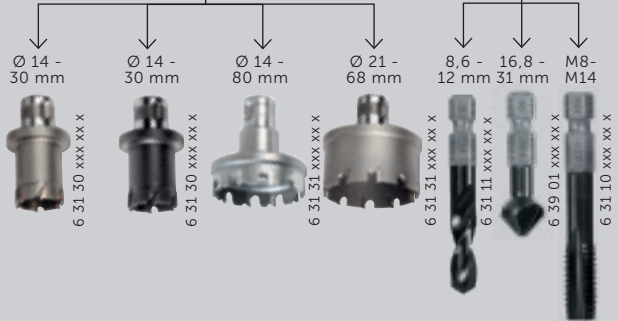
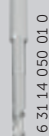
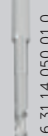
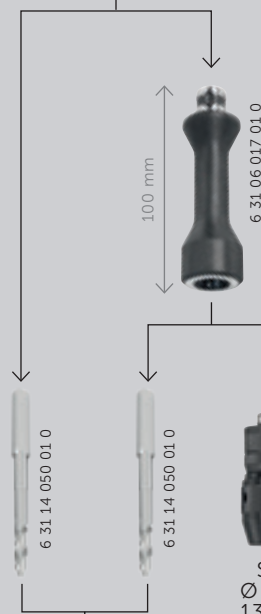
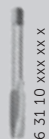

1 AKKUS (ÜTVEFÚRÓ) FÚRÓGÉP TARTOZÉKOK

CSIGAFÚRÁS, SÜLLYESZTÉS ÉS CSAVAROZÁS



FÚRÓTOKMÁNY

Röhmgépjármű, kis méretű, tömörfém fúrótokmány, maximális forgatónyomaték 60 Nm. Kompatibilis minden QuickIN/QuickIN MAX szerszámcsatlakozóval rendelkező FEIN akkus csavarozóval.

Tartozécsatlakozó	Rendelési szám
QuickIN	6 32 08 002 01 0



FÚRÓTOKMÁNY

Röhmgépjármű, tömörfém fúrótokmány keményfémbe-tetés befogópofával és nagy szorítóerővel. A csavarozóbit a hajtótengelyben maradhat, a fúrótokmány a biten áthúzódik. A maximális forgatónyomaték 120 Nm. Kompatibilis minden QuickIN/QuickIN MAX szerszámcsatlakozóval rendelkező FEIN akkus csavarozóval.

Tartozécsatlakozó	Rendelési szám
QuickIN	6 32 08 005 01 0



FÚRÓTOKMÁNY SKE

Automata utánhúzással rendelkező Röhmgépjármű, tömörfém lapospofás fúrótokmány. Megakadályozza a csiga-fúró és a menetfúró túlforgását. Befogás: 1,5 - 13 mm. Precíz munkavégzés az akár 0,35 mm-es fúrási pontosság révén. Kompatibilis minden QuickIN/QuickIN MAX szerszámcsatlakozóval rendelkező FEIN akkus csavarozóval.

Tartozécsatlakozó	Rendelési szám
QuickIN	6 42 03 006 01 0



BITTARTÓ

1/4"-os belső hatlapú bittartó praktikus egykezes kezeléshez, erős neodým mágnessel. A bittartó használatával a csavarozó könnyebb és rövidebb lesz. Kompatibilis minden QuickIN/QuickIN MAX szerszámcsatlakozóval rendelkező FEIN akkus csavarozóval.

Tartozécsatlakozó	Rendelési szám
QuickIN	6 05 10 222 01 0



DUGÓKULCSADAPTER

Dugókulcsadapter ütvecsavarozó kulcshoz 1/2"-os négylapú befogóval. Kompatibilis minden QuickIN/QuickIN MAX szerszámcsatlakozóval rendelkező FEIN akkus csavarozóval.

Tartozécsatlakozó	Rendelési szám
QuickIN	6 42 03 002 01 0



SAROKFEJ

Fém sarokfej szűkös helyen végzett fúráshoz, menetfúráshoz és csavarozáshoz. A sarokfejre minden FEIN QuickIN tartozék, például fúrótokmány, bittartó vagy dugókulcsadapter felerősíthető. Kompatibilis minden QuickIN/QuickIN MAX szerszámcsatlakozóval rendelkező FEIN akkus csavarozóval.

Tartozécsatlakozó	Rendelési szám
QuickIN	6 42 03 008 01 0



VARIO ADAPTER QUICKIN

A QuickIN VARIO adapterrel könnyedén válthat a QuickIN szerszámcsatlakozóról a VARIO szerszámcsatlakozóra, és még több tartozékot használhat. Használható minden QuickIN szerszámcsatlakozóval felszerelt FEIN akkus csavarozóval. VARIO tartozékok, például csigafúrók, kúpos süllyesztők és menetfúrók.

Tartozécsatlakozó	Fúró Ø acél csavarfúró mm	Menetfúrás	Rendelési szám
QuickIN	12	M 14	6 42 03 030 01 0



QUICKIN MÉLYSÉGHATÁROLÓ Ø 17 MM-ES BEHAJTÓ HÜVELLYEL

Mélységátároló a kompromisszumok nélküli csavarozáshoz. Süllyeszten minden csavart pontosan ugyanolyan mélyre. Maximális állítási út 12 mm, reteszenként 0,25 mm a pontos kezelhetőség érdekében. Világszerzte egyedülálló: További becsavaró hüvelyek legfeljebb 28 mm átmérőjű tömítő alátétekkel ellátott csavarokhoz. Kompatibilis minden QuickIN szerszámcsatlakozóval felszerelt FEIN akkus csavarozóval.

Tartozécsatlakozó	L mm	Rendelési szám
QuickIN	134	6 42 03 025 01 0



ÜTKÖZŐHÜVELY

A behajtási mélység pontos beállításának lehetősége, nagyfokú egységesség sorozatban végzett csavarozás esetén, biztonság a csavar túlhúzása és lecsavarása ellen, kisebb mértékű szerzőkopás.

Ø mm	Rendelési szám
11,2	3 21 27 068 00 0
17	3 21 27 043 00 0
18,5	3 21 27 021 13 5
20	3 21 27 021 12 9
12,2	3 21 27 021 03 6
18,5	3 21 27 021 11 3
28	3 21 27 021 06 1



BITTARTÓ, HATLAPÚ

hajtott rész 1/4" - hatlapú belső kulcsnyílású rugós rögzítéssel, mágneses

Ø mm	L mm	Rendelési szám
10,6	45	6 05 10 215 00 3



QUICKIN EXCENTER ADAPTER

Excenter adapter a peremhez közeli fúráshoz és csavarozáshoz az optimális munkaeredmény érdekében.

A FEIN QuickIN interfész 12 biztonságos pozíciót kínál. Kompatibilis az összes QuickIN interfésszel rendelkező FEIN akkumulátoros csavarhúzóval. Szerszámbefogás: Bit (DIN ISO 1173 - C 6.3 és E 6.3).

Tartozécsatlakozó	L mm	Sarokméret mm	Rendelési szám
QuickIN	99,5	10,7	6 42 03 026 01 0

MENETFÚRÁS



QUICKIN MENETFÚRÓ ADAPTER

Világszerte az egyetlen fúró-csavarozóhoz való menetfúró-adapter. Gyors menetfúrás az automatikus forgásirányváltást biztosító beépített irányváltónak köszönhetően. Az óramutató járásával ellentétes irányú gyors üresjárat rövidebb ciklusidőt tesz lehetővé. A menetfúrót a szorítópatron alakzáróan a négy-lapú rúdhoz rögzíti, ami megakadályozza a használat közben való megcsúszást. Kompatibilis minden QuickIN szerszámcsatlakozóval felszerelt FEIN akkus csavarozóval.
Hosszúság feszítőcsapszeggel: 146,3 mm
Hosszúság fogócső nélkül: 111,6 mm
Súly tokkal: 0,52 kg
Új tokmány nélkül: 0,39 kg

Tartozéksatlakozó	Szerszámbefogó	Menetfúrás	Rendelési szám
QuickIN	QuickIN	max. M 14	6 42 03 027 01 0



MENETFÚRÓ-SZORÍTÓPATRON

Hatékony menetfúrás a menetfúró négylapú rúdon való megbízható megtartása révén, így megelőzhető az átcsúszás. A menetfúró cseréje kényelmesen és szerszám nélkül elvégezhető. Menetfúró nélkül szállítva. Kompatibilis minden QuickIN/QuickIN MAX szerszámcsatlakozóval rendelkező FEIN akkus csavarozóval.

Tartozéksatlakozó	Ø mm	Négyszög befogás mm	Rendelési szám
QuickIN	3,5	2,7	6 42 03 009 01 0
QuickIN	4,5	3,4	6 42 03 010 01 0
QuickIN	6	4,9	6 42 03 011 01 0
QuickIN	7	5,5	6 42 03 012 01 0
QuickIN	8	6,2	6 42 03 013 01 0
QuickIN	9	7	6 42 03 014 01 0
QuickIN	10	8	6 42 03 015 01 0
QuickIN	11	9	6 42 03 016 01 0



MENETFÚRÓ ADAPTER

Menetfúró adapter 2 szorítópatronnal 4,5 és 6 mm-es szártá-mérőhöz M4 / M5 / M6 / M8 menet vágásához. A menetfúró megbízható tartása a négylapú befogással, az átcsúszás megelőzésére.
Kompatibilis minden QuickIN/QuickIN MAX szerszámcsatlakozóval rendelkező FEIN akkus csavarozóval.

Tartozéksatlakozó	Rendelési szám
QuickIN	6 42 03 003 01 0



MENETFÚRÓ ADAPTER

A menetfúró megbízható megtartása a négylapú rúdon, az átcsúszás megelőzéséhez. Kompatibilis minden QuickIN/QuickIN MAX szerszámcsatlakozóval rendelkező FEIN szorítópatronnal és FEIN akkus csavarozóval.

Tartozéksatlakozó	Rendelési szám
QuickIN	6 42 03 003 02 0



FESZÍTŐPATRONOK

szorító- és lengőtokmányhoz, illetve menetfúró adapterhez. M2 (DIN 352, DIN 371), M4 (DIN 357, DIN 376)

Ø mm	Négyszög befogás mm	Rendelési szám
2,8	2,1	6 32 06 077 00 1



FESZÍTŐPATRONOK

szorító- és lengőtokmányhoz, illetve menetfúró adapterhez. M3 (DIN 352, DIN 371), M5 (DIN 357, DIN 376)

Ø mm	Négyszög befogás mm	Rendelési szám
3,5	2,7	6 32 06 064 00 1



FESZÍTŐPATRONOK

szorító- és lengőtokmányhoz, illetve menetfúró adapterhez. M4 (DIN 352, DIN 371), M6 (DIN 357, DIN 376)

Ø mm	Négyszög befogás mm	Rendelési szám
4,5	3,4	6 32 06 065 00 5



FESZÍTŐPATRONOK

szorító- és lengőtokmányhoz, illetve menetfúró adapterhez. M5 (DIN 352, DIN 371), M6 (DIN 352), M7 (DIN 352), M8 (DIN 352, DIN 376)

Ø mm	Négyszög befogás mm	Rendelési szám
6	4,9	6 32 06 066 00 8



FESZÍTŐPATRONOK

szorító- és lengőtokmányhoz, illetve menetfúró adapterhez. M7 (DIN 371), M9 (DIN 352) M 10 (DIN 352, DIN 357, DIN 376)

Ø mm	Négyszög befogás mm	Rendelési szám
7	5,5	6 32 06 070 00 6



FESZÍTŐPATRONOK

szorító- és lengőtokmányhoz, illetve menetfúró adapterhez. M8 (DIN 371), M11 (DIN 352)

Ø mm	Négyszög befogás mm	Rendelési szám
8	6,2	6 32 06 078 00 9



FESZÍTŐPATRONOK

szorító- és lengőtokmányhoz, illetve menetfúró adapterhez. M12 (DIN 357, DIN 371, DIN 376)

Ø mm	Négyszög befogás mm	Rendelési szám
9	7	6 32 06 075 00 4



FESZÍTŐPATRONOK

szorító- és lengőtokmányhoz, illetve menetfúró adapterhez. M10 (DIN 371)

Ø mm	Négyszög befogás mm	Rendelési szám
10	8	6 32 06 079 00 3



MENETFÚRÓ ÁTMENŐ FURATOKHOZ

Menet	L mm	Ø mm	Négyszög befogás mm	Rendelési szám
M 8	90	8	6,2	6 31 10 023 01 0
M 10	100	10	8	6 31 10 024 01 0
M 12	110	9	7	6 31 10 025 01 0



MENETFÚRÓ ÁTMENŐ FURATOKHOZ

Rövid kivétel a DIN 352 / ISO 13 szabvány szerint.

Menet	L mm	Ø mm	Négyszög befogás mm	Rendelési szám
M 6	56	6	4,9	6 31 10 019 01 0
M 8	63	6	4,9	6 31 10 020 01 0
M 10	70	7	5,5	6 31 10 021 01 0
M 12	75	9	7	6 31 10 022 01 0

1 AKKUS (ÜTVEFÚRÓ) FÚRÓGÉP TARTOZÉKOK

LYUKFŰRÉSZEK ÉS MAGFÚRÁS



LYUKFŰRÉSZADAPTER

Nagy furatok fúrásához fémben. Megfelelő minden FEIN keményfém lyukfűrészhez és magfúróhoz QuickIN PLUS szerszámbe fogóval. Központfúróval, lyukfűrész nélkül szállítva. Kompatibilis minden QuickIN/QuickIN MAX szerszámcsatlakozóval rendelkező FEIN akkus csavarozóval.

Tartozécsatlakozó	Rendelési szám
QuickIN	6 42 03 007 01 0



TIAlN BEVONATÚ KEMÉNYFÉM KORONAFÚRÓ QUICKIN PLUS SZERSZÁMBEFOGÓVAL

Kiváló élettartam a keményfém tartozékoknak köszönhetően. Kiváló forgácsolóteljesítmény minden jellemzően használt fémben, 20 %-kal gyorsabb haladás, csökkentett vágó- és előtolóerő a TiAlN bevonatnak köszönhetően. Metrikus méretek, vágásmélység 20 mm, furatátmérő acélban max. 25 mm, furatátmérő alumíniumban max. 30 mm.

Vágásmélység mm	Furat Ø mm	Rendelési szám
20	14	6 31 30 114 01 0
20	15	6 31 30 115 01 0
20	15,5	6 31 30 115 51 0
20	16	6 31 30 116 01 0
20	17	6 31 30 117 01 0
20	17,5	6 31 30 117 51 0
20	18	6 31 30 118 01 0
20	19	6 31 30 119 01 0
20	19,5	6 31 30 119 51 0
20	20	6 31 30 120 01 0
20	21	6 31 30 121 01 0
20	22	6 31 30 122 01 0
20	23	6 31 30 123 01 0
20	24	6 31 30 124 01 0
20	25	6 31 30 125 01 0
20	26	6 31 30 126 01 0
20	27	6 31 30 127 01 0
20	28	6 31 30 128 01 0
20	29	6 31 30 129 01 0
20	30	6 31 30 130 01 0



KEMÉNYFÉM KORONAFÚRÓ QUICKIN PLUS SZERSZÁMBEFOGÓVAL

Kiváló élettartam a keményfém tartozékoknak köszönhetően. Kiváló forgácsolóteljesítmény minden jellemzően használt fémben. Metrikus méretek, vágásmélység 20 mm, furatátmérő acélban max. 25 mm, furatátmérő alumíniumban max. 30 mm.

Vágásmélység mm	Furat Ø mm	Rendelési szám
20	14	6 31 30 014 01 0
20	15	6 31 30 015 01 0
20	16	6 31 30 016 01 0
20	17	6 31 30 017 01 0
20	18	6 31 30 018 01 0
20	19	6 31 30 019 01 0
20	20	6 31 30 020 01 0
20	21	6 31 30 021 01 0
20	22	6 31 30 022 01 0
20	23	6 31 30 023 01 0
20	24	6 31 30 024 01 0
20	25	6 31 30 025 01 0
20	26	6 31 30 026 01 0
20	27	6 31 30 027 01 0
20	28	6 31 30 028 01 0
20	29	6 31 30 029 01 0
20	30	6 31 30 030 01 0



KEMÉNYFÉM LYUKFŰRÉSZ QUICKIN PLUS SZERSZÁMBEFOGÓVAL

Keményfém tartozékok, max. 4 mm vastag fémlemezben végzett hatékony fúráshoz optimalizált élettartam. Metrikus méretek, vágásmélység 4 mm.

Vágásmélység mm	Furat Ø mm	Rendelési szám
4	14	6 31 31 014 01 0
4	15	6 31 31 015 01 0
4	16	6 31 31 016 01 0
4	17	6 31 31 017 01 0
4	18	6 31 31 018 01 0
4	19	6 31 31 019 01 0
4	20	6 31 31 020 01 0
4	21	6 31 31 021 01 0
4	22	6 31 31 022 01 0
4	23	6 31 31 023 01 0
4	24	6 31 31 024 01 0
4	25	6 31 31 025 01 0
4	26	6 31 31 026 01 0
4	27	6 31 31 027 01 0
4	28	6 31 31 028 01 0
4	29	6 31 31 029 01 0
4	30	6 31 31 030 01 0
4	31	6 31 31 031 01 0
4	32	6 31 31 032 01 0
4	33	6 31 31 033 01 0
4	34	6 31 31 034 01 0
4	35	6 31 31 035 01 0
4	36	6 31 31 036 01 0
4	37	6 31 31 037 01 0
4	38	6 31 31 038 01 0
4	39	6 31 31 039 01 0
4	40	6 31 31 040 01 0
4	41	6 31 31 041 01 0
4	42	6 31 31 042 01 0
4	43	6 31 31 043 01 0
4	44	6 31 31 044 01 0
4	45	6 31 31 045 01 0
4	46	6 31 31 046 01 0
4	47	6 31 31 047 01 0
4	48	6 31 31 048 01 0
4	49	6 31 31 049 01 0
4	50	6 31 31 050 01 0
4	51	6 31 31 051 01 0
4	52	6 31 31 052 01 0
4	53	6 31 31 053 01 0
4	54	6 31 31 054 01 0
4	55	6 31 31 055 01 0
4	56	6 31 31 056 01 0
4	57	6 31 31 057 01 0
4	58	6 31 31 058 01 0
4	59	6 31 31 059 01 0
4	60	6 31 31 060 01 0
4	65	6 31 31 065 01 0
4	68	6 31 31 068 01 0
4	70	6 31 31 070 01 0
4	75	6 31 31 075 01 0
4	80	6 31 31 080 01 0

KEMÉNYFÉM LYUKFŰRÉS CSÖVEKHEZ QUICKIN PLUS GYORSBEFOGÓVAL

Keményfém tartozékok, max. 4 mm falvastagságú csövekhez és domború felületekhez optimalizált élettartam. Metrikus méretek, vágásmélység 4 mm.

Vágásmélység mm	Furat Ø mm	Rendelési szám
4	21	6 31 31 421 01 0
4	22	6 31 31 422 01 0
4	23	6 31 31 423 01 0
4	24	6 31 31 424 01 0
4	25	6 31 31 425 01 0
4	26	6 31 31 426 01 0
4	27	6 31 31 427 01 0
4	28	6 31 31 428 01 0
4	29	6 31 31 429 01 0
4	30	6 31 31 430 01 0
4	31	6 31 31 431 01 0
4	32	6 31 31 432 01 0
4	33	6 31 31 433 01 0
4	34	6 31 31 434 01 0
4	35	6 31 31 435 01 0
4	36	6 31 31 436 01 0
4	37	6 31 31 437 01 0
4	38	6 31 31 438 01 0
4	39	6 31 31 439 01 0
4	40	6 31 31 440 01 0
4	41	6 31 31 441 01 0
4	42	6 31 31 442 01 0
4	43	6 31 31 443 01 0
4	44	6 31 31 444 01 0
4	45	6 31 31 445 01 0
4	46	6 31 31 446 01 0
4	47	6 31 31 447 01 0
4	48	6 31 31 448 01 0
4	49	6 31 31 449 01 0
4	50	6 31 31 450 01 0
4	51	6 31 31 451 01 0
4	52	6 31 31 452 01 0
4	53	6 31 31 453 01 0
4	54	6 31 31 454 01 0
4	55	6 31 31 455 01 0
4	56	6 31 31 456 01 0
4	57	6 31 31 457 01 0
4	58	6 31 31 458 01 0
4	59	6 31 31 459 01 0
4	60	6 31 31 460 01 0
4	65	6 31 31 465 01 0
4	68	6 31 31 468 01 0

KÖZPONTFÚRÓ

A középűrők alkalmasak TCT lyukfűrészekkel való használatra 4 mm vastagságú fémlémezekben.

db/cs. db	Rendelési szám
1	6 31 14 038 01 0

KÖZPONTFÚRÓ

A hosszú spirálűrattal ellátott középűrők keményfém magfűrókkal való használatra szolgálnak általános szerkezeti acélban 20 mm anyagvastagságig.

db/cs. db	Rendelési szám
1	6 31 14 050 01 0
5	6 31 14 050 02 0

HOSSZABBÍTÓ

szűk, mély vagy lépcsős felületek megmunkálásához. 100 mm hosszú QuickIN PLUS gyorsbefogó, központűrő adapterrel együtt.

Rendelési szám
6 31 06 017 01 0

GYORSTOKMÁNY

Fémából készült egyhüvelyes SUPRA SKE gyorsbefogó tokmány szorítóerő biztosítással és QuickIN Plus szerszámbe fogóval

Rendelési szám
6 39 01 054 01 0

EGYÉB TARTOZÉKOK

QUICKIN TARTOZÉKKÉSZLET

7 db QuickIN tartozékból álló készlet: 1 db 1/4"-os bittartó, 1 db 1/2"-os dugókulcsadapter, 1 db menetűrőráját, 1 db 4,5 mm-es és 1 db 6 mm-es menetűrő-szorítópatron, 1 db excenteradapter, 1 db sarokfej. Az i-BOX 72 kofferba csomagolva a szerelési helyszínen és az építkezésen történő helytakarékos tárolás érdekében. A kofferbetét további QuickIN tartozékok számára is helyet kínál.

Rendelési szám
6 42 03 031 01 0

QUICKIN TARTOZÉKKÉSZLET, FÉM

QuickIN tartozékkészlet akkumulátoros fűró-csavarozóhoz a hatékony fémmegmunkálás érdekében. Részei: bittartó (1/4"), dugókulcsadapter (1/2") és menetűrő adapter 2 szorítópatronnal: 4,5 és 6 mm-es szárhoz. Kompatibilis minden QuickIN/QuickIN MAX szerszámcsatlakozóval rendelkező FEIN akkuszavarozóval.

Tartozékcslakozó	Rendelési szám
QuickIN	6 42 03 017 02 0

1 AKKUS ÜTVECSAVARÓZÓ

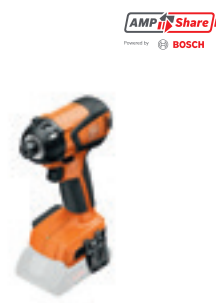

ASCD 18-1000 W34 AS

Max. 1050 Nm forgatónyomaték, kefe nélküli motorral és 6 fokozatú forgatónyomaték-beállítással. Metrikus csavarkötésekhez M27 méretig.

ASCD 18-300 W2 AS

Max. 290 Nm forgatónyomaték, kefe nélküli motorral és 6 fokozatú forgatónyomaték-beállítással. Metrikus csavarkötésekhez M18-ig.

ASCD 18-200 W4 AS

Legfeljebb 210 Nm forgatónyomaték, kefe nélküli motorral és 6 fokozatú forgatónyomaték-beállítással. Univerzális csavarkötésekhez, az önfűró csavarokat is beleértve.

OLDAL		35	36	39
Akkufeszültség	V	18	18	18
Akkumulátorkompatibilitás		Li-ion / ProCORE Li-ion	Li-ion / ProCORE Li-ion	Li-ion / ProCORE Li-ion
Akkumulátorcsatlakozó		18 V AMPShare	18 V AMPShare	18 V AMPShare
Motor		Kefe nélküli	Kefe nélküli	Kefe nélküli
Üresjárat fordulatszám	1/perc	0 - 1 800	0 - 1700	0 - 1 500
Ütésszám	1/perc	0 - 2 200	0 - 3400	0 - 3 000
max. forgatónyomaték	Nm	1 050	290	210
Nyomatékfokozatok		6	6	6
Szerszámbefogó		3/4" Kívül négylapú	1/2" Kívül négylapú	1/4" belső hattlap
Facsavar-átmérő	mm	12 x 600	8 x 300	8 x 200
Metrikus csavarok max.		M27 (8.8)	M18 (8.8)	
Tömeg akkumulátor nélkül	kg	3,10	1,20	1,20

ASCD 18-1000 W34 AS



**ASCD 18-1000 W34 AS SET
8 AH ProCORE**



Max. 1050 Nm forgatónyomaték, kefe nélküli motorral és 6 fokozatú forgatónyomaték-beállítással. Metrikus csavarkötésekhez M27 méretig.

Akkufeszültség	V	18
Akkukapacitás	Ah	--
Akkumulátorkompatibilitás		Li-ion / ProCORE Li-ion
Akkumulátorcsatlakozó		18 V AMPShare
Motor		Kefe nélküli
Üresjárat fordulatszám	1/perc	0 - 1 800
Ütésszám	1/perc	0 - 2 200
max. forgatónyomaték	Nm	1 050
Nyomatékfokozatok		6
Szerszámbefogó		3/4" Kívül négylapú
Facsavar-átmérő	mm	12 x 600
Metrikus csavarok max.		M27 (8.8)
Tömeg akkumulátor nélkül	kg	3,10

FEIN ELŐNYÖK

- + A rendkívül precíz munkavégzéshez: Az elektronikus, 6 fokozatú forgatónyomaték-beállítással felszerelt ASCD 18-1000 W34 AS megakadályozza a csavarfejek leszakadását.
- + A külön megvásárolható 3/4"-os VARIO ADAPTER a FEIN fejlesztése. Az összes VARIO tartozékhoz használható a legfejlebb M30-as átmenő menetek egyszerű és gépi fúrásához, súllyesztéséhez, menetfúrásához, utánvágásához, valamint tisztításához. Az ütvecsavarozó egyúttal menetfúróként is használható általa, ami egy teljes további géppel bővíti a munkavégzés során történő alkalmazást.
- + Kefe nélküli FEIN PowerDrive motor 30 %-kal megnövelt hatásfokkal és hosszabb élettartammal.
- + 3/4"-os külső négyszög kivitelű szerszámcsatlakozás ütvecsavarozó dugókulcsok befogásához.
- + Nagy, akár 1050 Nm-es forgatónyomaték csavarok meghúzásához és lazításához M27-es méretig.
- + Maximális lazítási nyomaték 1500 Nm balmenetben.
- + Robusztus tömörfém ütőmű.
- + Akár 600 csavarbehajtás (M27) egyetlen akkumulátorfeltöltéssel (ProCORE 8.0 Ah).
- + Kompatibilis a 2008 után gyártott Bosch Professional 18 V-os akkumulátorokkal és az AMPShare akkumulátorokkal.
- + Maximális munkatempó az AMPShare 18 V-os ProCORE akkumulátorokkal: A COOLPACK 2.0 technológiának köszönhetően az akkumulátor élettartama 135 %-kal hosszabb lesz. A legkorszerűbb cellatechnológia és az intelligens akkukezelés gondoskodik a hagyományos akkukhoz képest 87 %-kal nagyobb teljesítményről. Az „Electronic Cell Protection” (ECP, elektronikus cellavédelem) védi az akkumulátort a túlterheléstől, a túlhevüléstől és a mélykisüléstől.
- + Minden alkalmazáshoz a megfelelő felszerelés. Mobil munkavégzés az L-BOXX rendszerrel.

SZÁLLÍTÁSI TARTALOM	1 db műanyag szerszámkoffer (L-BOXX 136)	2 ProCORE 18 V 8.0 Ah akkuegység, 1 GAL18 V-160 AS gyorstöltő készülék, 1 db műanyag szerszámkoffer (L-BOXX 136)
----------------------------	--	--

Rendelési szám	7 115 12 61 00 0	7 115 12 63 00 0
EAN	4014586898902	4014586900797

Tartozékokat ld. a 40

AMPShare tartozékok a 318. oldalon.

1 AKKUS ÜTVECSAVAROZÓ

ASCD 18-300 W2 AS



ASCD 18-300 W2 AS SET 5 AH



Max. 290 Nm forgatónyomaték, kefe nélküli motorral és 6 fokozatú forgatónyomaték-beállítással. Metrikus csavarkötésekhez M18-ig.

Akkufeszültség	V	18
Akkukapacitás	Ah	--
Akkumulátorkompatibilitás		Li-ion / ProCORE Li-ion
Akkumulátorcsatlakozó		18 V AMPShare
Motor		Kefe nélküli
Üresjárat fordulatszám	1/perc	0 - 1700
Ütésszám	1/perc	0 - 3400
max. forgatónyomaték	Nm	290
Nyomatékfokozatok		6
Szerszámbefogó		1/2" Kívül négylapú
Facsavar-átmérő	mm	8 x 300
Metrikus csavarok max.		M18 (8.8)
Tömeg akkumulátor nélkül	kg	1,20

FEIN ELŐNYÖK

- + A rendkívül precíz munkavégzéshez: Az elektronikus, 6 fokozatú forgatónyomaték-beállítással felszerelt ASCD 18-300 W2 AS megakadályozza a csavarfejek leszakadását.
- + FEIN által fejlesztett, külön megvásárolható 1/2"-os VARIO ADAPTER az összes VARIO tartozékhoz a legfeljebb M18-as átmenő menetek egyszerű és gépi fúrásához, süllyesztéséhez, menetfúrásához, utánvágásához, valamint tisztításához. Az ütvecsavarozó egyúttal menetfúróként is használható általa, ami egy teljes további géppel bővíti a munkavégzés során történő alkalmazást.
- + Kefe nélküli FEIN PowerDrive motor 30 %-kal megnövelt hatásfokkal és hosszabb élettartammal.
- + Négylapú 1/2"-os ütvecsavarozó dugókulcsok befogásához.
- + Metrikus csavarok M18-ig (8.8).
- + 10 %-kal nagyobb forgatónyomaték balra forgásnál a különösen beragadt csavarok oldásához.
- + Robusztus tömörfém ütőmű.
- + Érintésvédelem a hajtóműfejen.
- + Akár 750 csavarbehajtás (M18) egyetlen akkumulátorfeltöltéssel (GBA 18 V 5 Ah).
- + Kompakt kivitel.
- + Ergonomikus és rugalmas kezelés az oldalt elhelyezett bit- és szíjtartónak köszönhetően.
- + Kompatibilis a 2008 után gyártott Bosch Professional 18 V-os akkumulátorokkal és az AMPShare akkumulátorokkal.
- + Maximális munkatempó az AMPShare 18 V-os ProCORE akkumulátorokkal: A COOLPACK 2.0 technológiának köszönhetően az akkumulátor élettartama 135 %-kal hosszabb lesz. A legkorszerűbb cellatechnológia és az intelligens akkukezelés gondoskodik a hagyományos akkukhoz képest 87 %-kal nagyobb teljesítményről. Az „Electronic Cell Protection” (ECP, elektronikus cellavédelem) védi az akkumulátort a túlterheléstől, a túlhevüléstől és a mélykisüléstől.
- + Minden alkalmazáshoz a legjobb felszereltségű. Mobil munkavégzés az L-BOXX rendszerrel.

SZÁLLÍTÁSI TARTALOM

1 db szíjkapocs, 1 db mágneses bittartó, 1 db műanyag szerszámkoffer (L-BOXX 136)

1 db szíjkapocs, 1 db mágneses bittartó, 1 db műanyag szerszámkoffer (L-BOXX 136), 2 db GBA 18 V 5,0 Ah AS Li-ion akkumulátor, 1 db GAL 1880 CV AS típusú gyorstöltő

Rendelési szám	7 115 10 61 00 0	7 115 10 66 00 0
EAN	4014586898889	4014586900766

Tartozékokat ld. a 40

AMPShare tartozékok a 318. oldalon.

**ASCD 18-300 W2 AS
IMPACT-TAPPING-
TOP SET**



SZÁLLÍTÁSI TARTALOM

1 db ASCD 18-300 W2 AS (övcspitetővel és bittartóval),
1 db GBA 18 V 5.0 Ah AS akkumulátoregység,
1 db GAL 1880 CV AS típusú gyorsító, 1 db 1/2"-os VARIO adapter,
1 db 5 részes VARIO menetfűrőkészlet (M8, M10, M12, M14, M16),
1 db biztosítórugó, 1 db műanyag szerszámkoffer (L-BOXX 136)

Tartozékokat ld. a 40

AMPSHARE tartozékok a 318. oldalon.

Akkus ütvecsavarozó 1/2"-os külső négyszög kivitelű szerszámcsatlakozással, 1/2"-os VARIO adapterrel, 5 részes, átmenő furatokhoz való FEIN VARIO menetfűrőkészlettel és biztosítórugóval, valamint egyetlen akkumulátorral (GBA 18 V 5.0 Ah AS) és gyorsítóval (GAL 1880 CV AS) a felhasználói készletben.

Akkufeszültség	V	18
Akkumulátorkompatibilitás		Li-ion / ProCORE Li-ion
Akkumulátorcsatlakozó		18 V AMPSHARE
Motor		Kefe nélküli
Üresjárat fordulatszám	1/perc	0 - 1700
Ütésszám	1/perc	0 - 3400
max. forgatónyomaték	Nm	290
Nyomatékfokozatok		6
Szerszám befogó		1/2" Kívül négylapú
Facsavar-átmérő	mm	8 x 300
Metrikus csavarok max.		M18 (8.8)
Tömeg akkumulátor nélkül	kg	1,20

Rendelési szám	7 115 10 64 00 0
EAN	4014586900179

FEIN ELŐNYÖK

- + A rendkívül precíz munkavégzéshez: Az elektronikus, 6 fokozatú forgatónyomaték-beállítással felszerelt ASCD 18-300 W2 AS megakadályozza a csavarfejek leszakadását.
- + Az ütvecsavarozóval használható VARIO adapternek köszönhetően az ütvecsavarozó egyúttal menetfűrőként is használható, ami egy teljes további géppel bővíti a munkavégzés során történő alkalmazást.
- + Az 5 részes FEIN VARIO menetfűrőkészletben M8, M10, M12, M14 és M16 méretű menetfűrők találhatók.
- + VARIO menetfűrő átmenő furatokhoz. Hosszú élettartam a nagy anyagszilárdságnak (64 HRC), a speciális, ütvecsavarozóval használható vágóél-geometriáknak és a TiAIN (titán-alumínium-nitrid) bevonatnak köszönhetően. A gépszerszámok kopásállóak és alacsony súrlódásúak, valamint 800 °C-ig hőállóak, így magas fordulattal és ütésszámmal használhatók akár 900 N/mm² szilárdságú acélban.
- + Kefe nélküli FEIN PowerDrive motor 30 %-kal megnövelt hatásfokkal és hosszabb élettartammal.
- + Négylapú 1/2"-os ütvecsavarozó dugókulcsok befogásához.
- + Metrikus csavarok M18-ig (8.8).
- + Kompatibilis a 2008 után gyártott Bosch Professional 18 V-os akkumulátorokkal és az AMPSHARE akkumulátorokkal.
- + Maximális munkatempó AMPSHARE 18 V-os akkumulátorokkal: A COOLPACK 1.0 technológia gondoskodik az akkumulátor hosszabb élettartamáról a COOLPACK technológia nélküli akkumulátorokhoz képest, és ezáltal lehetővé teszi a hosszabb üzemidőket. Az ECP megvédi az akkumulátort a túlterheléstől, a túlhevüléstől és a mélykisüléstől.
- + Minden alkalmazáshoz a legjobb felszereltségű. Mobil munkavégzés az L-BOXX rendszerrel.

**ASCD 18-300 W2 AS
IMPACT-TAPPING SET**



SZÁLLÍTÁSI TARTALOM

1 db ASCD 18-300 W2 AS (övcspitetővel és bittartóval), 1 db 1/2"-os VARIO adapter, 1 db 5 részes VARIO menetfűrőkészlet (M8, M10, M12, M14, M16), 1 db biztosítórugó, 1 db műanyag szerszámkoffer (L-BOXX 136)

Tartozékokat ld. a 40

AMPSHARE tartozékok a 318. oldalon.

Akkus ütvecsavarozó 1/2"-os külső négyszög kivitelű szerszámcsatlakozással, 1/2"-os VARIO adapterrel, 5 részes, átmenő furatokhoz való FEIN VARIO menetfűrőkészlettel és biztosítórugóval a felhasználói készletben. Akkumulátor és töltőkészlet nélkül.

Akkufeszültség	V	18
Akkumulátorkompatibilitás		Li-ion / ProCORE Li-ion
Akkumulátorcsatlakozó		18 V AMPSHARE
Motor		Kefe nélküli
Üresjárat fordulatszám	1/perc	0 - 1700
Ütésszám	1/perc	0 - 3400
max. forgatónyomaték	Nm	290
Nyomatékfokozatok		6
Szerszám befogó		1/2" Kívül négylapú
Facsavar-átmérő	mm	8 x 300
Metrikus csavarok max.		M18 (8.8)
Tömeg akkumulátor nélkül	kg	1,20

Rendelési szám	7 115 10 65 00 0
EAN	4014586900186

FEIN ELŐNYÖK

- + A rendkívül precíz munkavégzéshez: Az elektronikus, 6 fokozatú forgatónyomaték-beállítással felszerelt ASCD 18-300 W2 AS megakadályozza a csavarfejek leszakadását.
- + Az ütvecsavarozóval használható VARIO adapternek köszönhetően az ütvecsavarozó egyúttal menetfűrőként is használható, ami egy teljes további géppel bővíti a munkavégzés során történő alkalmazást.
- + Az 5 részes FEIN VARIO menetfűrőkészletben M8, M10, M12, M14 és M16 méretű menetfűrők találhatók.
- + VARIO menetfűrő átmenő furatokhoz. Hosszú élettartam a nagy anyagszilárdságnak (64 HRC), a speciális, ütvecsavarozóval használható vágóél-geometriáknak és a TiAIN (titán-alumínium-nitrid) bevonatnak köszönhetően. A gépszerszámok kopásállóak és alacsony súrlódásúak, valamint 800 °C-ig hőállóak, így magas fordulattal és ütésszámmal használhatók akár 900 N/mm² szilárdságú acélban.
- + Kefe nélküli FEIN PowerDrive motor 30 %-kal megnövelt hatásfokkal és hosszabb élettartammal.
- + Négylapú 1/2"-os ütvecsavarozó dugókulcsok befogásához.
- + Metrikus csavarok M18-ig (8.8).
- + Kompatibilis a 2008 után gyártott Bosch Professional 18 V-os akkumulátorokkal és az AMPSHARE akkumulátorokkal.
- + Maximális munkatempó AMPSHARE 18 V-os akkumulátorokkal: A COOLPACK 1.0 technológia gondoskodik az akkumulátor hosszabb élettartamáról a COOLPACK technológia nélküli akkumulátorokhoz képest, és ezáltal lehetővé teszi a hosszabb üzemidőket. Az ECP megvédi az akkumulátort a túlterheléstől, a túlhevüléstől és a mélykisüléstől.
- + Minden alkalmazáshoz a legjobb felszereltségű. Mobil munkavégzés az L-BOXX rendszerrel.

1 AKKUS ÜTVECSAVAROZÓ

ASCD 18-300 W2 AS READY-TO-USE-TOP SET



SZÁLLÍTÁSI TARTALOM

1 db ASCD 18-300 W2 AS (övcspitetővel és bittartóval),
1 db GBA 18 V 5.0 Ah AS akkumulátoregység,
1 db GAL 1880 CV AS típusú gyors-töltő, 1 db dugókulcsfej-készlet,
1 db biztosítórugó, 1 db műanyag szerszámkoffer (L-BOXX 136)

Tartozékokat ld. a 40

AMPShare tartozékok a 318. oldalon.

Akkus ütvecsavarozó 1/2"-os, külső négyszög kivitelű szerszámcsatlakozással, 3 részes dugókulcsfej-készlettel (17/19/21 mm) és biztosítórugóval, egyetlen akkumulátorral (GBA 18 V 5.0 Ah AS) és gyorsító készlettel (GAL 1880 CV AS) a felhasználói készletben.

Akkufeszültség	V	18
Akkumulátorkompatibilitás		Li-ion / ProCORE Li-ion
Akkumulátorcsatlakozó		18 V AMPShare
Motor		Kefe nélküli
Üresjárat fordulatszám	1/perc	0 - 1700
Ütésszám	1/perc	0 - 3400
max. forgatónyomaték	Nm	290
Nyomatékfokozatok		6
Szerszámbefogó		1/2" Kívül négylapú
Facsavar-átmérő	mm	8 x 300
Metrikus csavarok max.		M18 (8.8)
Tömeg akkumulátor nélkül	kg	1,20

Rendelési szám	7 115 10 62 00 0
EAN	4014586900155

FEIN ELŐNYÖK

- + A rendkívül precíz munkavégzéshez: Az elektronikus, 6 fokozatú forgatónyomaték-beállítással felszerelt ASCD 18-300 W2 AS megakadályozza a csavarfejek leszakadását.
- + A géppel és a megfelelő tartozékokkal Ön azonnal startrakész lesz a metrikus csavarok csavarozására.
- + 3 részes dugókulcsfej-készlet megfelelő biztosítórugóval a 17 mm-es, a 19 mm-es és a 21 mm-es kulcsnyílásokhoz.
- + FEIN által fejlesztett, külön megvásárolható 1/2"-os VARIO ADAPTER az összes VARIO tartozékhoz a legfeljebb M18-as átmenő menetek egyszerű és gépi fúrásához, sülyesztéséhez, menetfúrásához, utánvágásához, valamint tisztításához. Az ütvecsavarozó egyúttal menetfűrőként is használható általa, ami egy teljes további géppel bővíti a munkavégzés során történő alkalmazást.
- + Kefe nélküli FEIN PowerDrive motor 30 %-kal megnövelt hatásfokkal és hosszabb élettartammal.
- + Négylapú 1/2"-os ütvecsavarozó dugókulcsok befogásához.
- + Metrikus csavarok M18-ig (8.8).
- + 10 %-kal nagyobb forgatónyomaték balra forgásnál a különösen beragadt csavarok oldásához.
- + Robusztus tömörfém ütőmű.
- + Érintésvédelem a hajtóműfejen.
- + Akár 600 csavarbehajtás (M18) egyetlen akkumulátor-feltöltéssel (ProCORE 4 Ah).
- + Kompakt kivitel.
- + Ergonomikus és rugalmas kezelés az oldalt elhelyezett bit- és szíjtartónak köszönhetően.
- + Kompatibilis a 2008 után gyártott Bosch Professional 18 V-os akkumulátorokkal és az AMPShare akkumulátorokkal.
- + Maximális munkatempó AMPShare 18 V-os akkumulátorokkal: A COOLPACK 1.0 technológia gondoskodik az akkumulátor hosszabb élettartamáról a COOLPACK technológia nélküli akkumulátorokhoz képest, és ezáltal lehetővé teszi a hosszabb üzemidőket. Az ECP megvédi az akkumulátort a túlterheléstől, a túlhevüléstől és a mélykiszűléstől.
- + Minden alkalmazáshoz a legjobb felszereltségű. Mobil munkavégzés az L-BOXX rendszerrel.

ASCD 18-300 W2 AS READY-TO-USE SET



SZÁLLÍTÁSI TARTALOM

1 db ASCD 18-300 W2 AS (övcspitetővel és bittartóval),
1 db dugókulcsfej-készlet,
1 db biztosítórugó, 1 db műanyag szerszámkoffer (L-BOXX 136)

Tartozékokat ld. a 40

AMPShare tartozékok a 318. oldalon.

Akkus ütvecsavarozó 1/2"-os külső négyszög kivitelű szerszámcsatlakozással, valamint 3 részes dugókulcsfej-készlettel (17/19/21 mm) és biztosítórugóval a felhasználói készletben. Akkumulátor és töltőkészlet nélkül.

Akkufeszültség	V	18
Akkumulátorkompatibilitás		Li-ion / ProCORE Li-ion
Akkumulátorcsatlakozó		18 V AMPShare
Motor		Kefe nélküli
Üresjárat fordulatszám	1/perc	0 - 1700
Ütésszám	1/perc	0 - 3400
max. forgatónyomaték	Nm	290
Nyomatékfokozatok		6
Szerszámbefogó		1/2" Kívül négylapú
Facsavar-átmérő	mm	8 x 300
Metrikus csavarok max.		M18 (8.8)
Tömeg akkumulátor nélkül	kg	1,20

Rendelési szám	7 115 10 63 00 0
EAN	4014586900162

FEIN ELŐNYÖK

- + A rendkívül precíz munkavégzéshez: Az elektronikus, 6 fokozatú forgatónyomaték-beállítással felszerelt ASCD 18-300 W2 AS megakadályozza a csavarfejek leszakadását.
- + A géppel és a megfelelő tartozékokkal Ön azonnal startrakész lesz a metrikus csavarok csavarozására.
- + 3 részes dugókulcsfej-készlet megfelelő biztosítórugóval a 17 mm-es, a 19 mm-es és a 21 mm-es kulcsnyílásokhoz.
- + FEIN által fejlesztett, külön megvásárolható 1/2"-os VARIO ADAPTER az összes VARIO tartozékhoz a legfeljebb M18-as átmenő menetek egyszerű és gépi fúrásához, sülyesztéséhez, menetfúrásához, utánvágásához, valamint tisztításához. Az ütvecsavarozó egyúttal menetfűrőként is használható általa, ami egy teljes további géppel bővíti a munkavégzés során történő alkalmazást.
- + Kefe nélküli FEIN PowerDrive motor 30 %-kal megnövelt hatásfokkal és hosszabb élettartammal.
- + Négylapú 1/2"-os ütvecsavarozó dugókulcsok befogásához.
- + Metrikus csavarok M18-ig (8.8).
- + 10 %-kal nagyobb forgatónyomaték balra forgásnál a különösen beragadt csavarok oldásához.
- + Robusztus tömörfém ütőmű.
- + Érintésvédelem a hajtóműfejen.
- + Akár 600 csavarbehajtás (M18) egyetlen akkumulátor-feltöltéssel (ProCORE 4 Ah).
- + Ergonomikus és rugalmas kezelés az oldalt elhelyezett bit- és szíjtartónak köszönhetően.
- + Kompatibilis a 2008 után gyártott Bosch Professional 18 V-os akkumulátorokkal és az AMPShare akkumulátorokkal.
- + Maximális munkatempó AMPShare 18 V-os akkumulátorokkal: A COOLPACK 1.0 technológia gondoskodik az akkumulátor hosszabb élettartamáról a COOLPACK technológia nélküli akkumulátorokhoz képest, és ezáltal lehetővé teszi a hosszabb üzemidőket. Az ECP megvédi az akkumulátort a túlterheléstől, a túlhevüléstől és a mélykiszűléstől.
- + Minden alkalmazáshoz a legjobb felszereltségű. Mobil munkavégzés az L-BOXX rendszerrel.

ASCD 18-200 W4 AS



ASCD 18-200 W4 AS SET 5 AH



Legfeljebb 210 Nm forgatónyomaték, kefe nélküli motorral és 6 fokozatú forgatónyomaték-beállítással. Univerzális csavarkötésekhez, az önfűrő csavarokat is beleértve.

Akkufeszültség	V	18
Akkukapacitás	Ah	-- 5
Akkumulátorkompatibilitás	Li-ion / ProCORE Li-ion	
Akkumulátorcsatlakozó	18 V AMPShare	
Motor	Kefe nélküli	
Üresjárat fordulatszám	1/perc	0 - 1 500
Ütésszám	1/perc	0 - 3 000
max. forgatónyomaték	Nm	210
Nyomatékfokozatok	6	
Szerszámbefogó	1/4" belső hatlap	
Facsavar-átmérő	mm	8 x 200
Tömeg akkumulátor nélkül	kg	1,20

FEIN ELŐNYÖK

- + A rendkívül precíz munkavégzéshez: Az elektronikus, 6 fokozatú forgatónyomaték-beállítással felszerelt ASCD 18-200 W4 AS megakadályozza a csavarfejek leszakadását.
- + Kefe nélküli motor 30 %-kal megnövelt hatásfokkal és hosszabb élettartammal.
- + 1/4"-os belső hatlapú szerszámbefogó, bitek és dugókulcsbetétek befogásához.
- + 10 %-kal nagyobb forgatónyomaték balra forgásnál a különösen beragadt csavarok oldásához.
- + Robusztus tömörfém ütőmű.
- + Érintésvédelem a hajtóműfejen.
- + Kompakt kivitel.
- + 850 csavarbehajtás (M18) egyetlen akkumulátorfeltöltéssel (GBA 18 V 5 Ah).
- + Ergonomikus és rugalmas kezelés az oldalt elhelyezett bit- és szíjtartónak köszönhetően.
- + Kompatibilis a 2008 után gyártott Bosch Professional 18 V-os akkumulátorokkal és az AMPShare akkumulátorokkal.
- + Maximális munkatempó az AMPShare 18 V-os ProCORE akkumulátorokkal: A COOLPACK 2.0 technológiának köszönhetően az akkumulátor élettartama 135 %-kal hosszabb lesz. A legkorszerűbb cellatechnológia és az intelligens akkukezelés gondoskodik a hagyományos akkukhoz képest 87 %-kal nagyobb teljesítményről. Az „Electronic Cell Protection” (ECP, elektronikus cellavédelem) védi az akkumulátort a túlterheléstől, a túlhevüléstől és a mélykísüléstől.
- + Minden alkalmazáshoz a legjobb felszereltségű. Mobil munkavégzés az L-BOXX rendszerrel.

SZÁLLÍTÁSI TARTALOM

1 db szíjkapocs, 1 db mágneses bittartó, 1 db műanyag szerszámkoffer (L-BOXX 136)	1 db szíjkapocs, 1 db mágneses bittartó, 1 db műanyag szerszámkoffer (L-BOXX 136), 2 db GBA 18 V 5.0 Ah AS Li-ion akkumulátor, 1 db GAL 1880 CV AS típusú gyorstöltő
---	--

Rendelési szám	7 115 11 61 00 0	7 115 11 62 00 0
EAN	4014586898896	4014586900773

Tartozékokat ld. a 40

AMPShare tartozékok a 318. oldalon.

1 AKKUS ÜTVECSAVARÓZÓ TARTOZÉKOK

VARIO TARTOZÉKOK



VARIO ADAPTER 1/2"

Az ütvecsavarozóval használható VARIO adapternek köszönhetően az ütvecsavarozó egyúttal menetfűrőként is használható, ami egy teljes további géppel bővíti a munkavégzés során történő alkalmazást. Minden 1/2"-os külső négyszög kivitelű szerszámcsatlakozással felszerelt ütvecsavarozóhoz. Tartozékcsatlakozó: 1/2" Kívül négylapú ISO 1174-2 E/F 12.5 Szerszámbefogó: VARIO Bit Tengely Anyagok: Teljes fém

Fűrő Ø acél csavarfűrő		Menetfűrás	Rendelési szám
L mm	mm		
53,2	12	M 30	6 42 03 028 01 0



VARIO ADAPTER 3/4"

Az ütvecsavarozóval használható VARIO adapternek köszönhetően az ütvecsavarozó egyúttal menetfűrőként is használható, ami egy teljes további géppel bővíti a munkavégzés során történő alkalmazást. Minden 3/4"-os külső négyszög kivitelű szerszámcsatlakozással felszerelt ütvecsavarozóhoz. Tartozékcsatlakozó: 3/4" Kívül négylapú ISO 1174-2 F 20 Szerszámbefogó: VARIO Bit Tengely Anyagok: Teljes fém

Fűrő Ø acél csavarfűrő		Menetfűrás	Rendelési szám
L mm	mm		
64,2	12	M 30	6 42 03 029 01 0



6,8 MM-ES VARIO CSIGAFÚRÓ (M8-AS MENET)

Hosszú élettartam a nagy anyagszilárdságnak (64 HRC), a speciális, ütvecsavarozóval használható vágóél-geometriáknak és a TiAlN (titán-alumínium-nitrid) bevonatnak köszönhetően. A gépszerszámok kopásállóak és alacsony súrlódásúak, valamint 800 °C-ig hőállóak, így magas fordulatszámmal és ütésszámmal használhatók akár 900 N/mm² szilárdságú acélban. Spirál hossza: 50 mm Szerszámbefogó: VARIO Bit Tengely Anyagok: HSS

L mm	Furat Ø mm	Rendelési szám
90	6,8	6 31 11 042 01 0



VARIO CSIGAFÚRÓ 8,5 MM (M10 MENET)

Hosszú élettartam a nagy anyagszilárdságnak (64 HRC), a speciális, ütvecsavarozóval használható vágóél-geometriáknak és a TiAlN (titán-alumínium-nitrid) bevonatnak köszönhetően. A gépszerszámok kopásállóak és alacsony súrlódásúak, valamint 800 °C-ig hőállóak, így magas fordulatszámmal és ütésszámmal használhatók akár 900 N/mm² szilárdságú acélban. Spirál hossza: 50 mm Szerszámbefogó: VARIO Bit Tengely Anyagok: HSS

L mm	Furat Ø mm	Rendelési szám
90	8,5	6 31 11 043 01 0



VARIO CSIGAFÚRÓ 10,2 MM (M12 MENET)

Hosszú élettartam a nagy anyagszilárdságnak (64 HRC), a speciális, ütvecsavarozóval használható vágóél-geometriáknak és a TiAlN (titán-alumínium-nitrid) bevonatnak köszönhetően. A gépszerszámok kopásállóak és alacsony súrlódásúak, valamint 800 °C-ig hőállóak, így magas fordulatszámmal és ütésszámmal használhatók akár 900 N/mm² szilárdságú acélban. Spirál hossza: 50 mm Szerszámbefogó: VARIO Bit Tengely Anyagok: HSS

L mm	Furat Ø mm	Rendelési szám
90	10,2	6 31 11 044 01 0



VARIO CSIGAFÚRÓ 12 MM (M14 MENET)

Hosszú élettartam a nagy anyagszilárdságnak (64 HRC), a speciális, ütvecsavarozóval használható vágóél-geometriáknak és a TiAlN (titán-alumínium-nitrid) bevonatnak köszönhetően. A gépszerszámok kopásállóak és alacsony súrlódásúak, valamint 800 °C-ig hőállóak, így magas fordulatszámmal és ütésszámmal használhatók akár 900 N/mm² szilárdságú acélban. Spirál hossza: 50 mm Szerszámbefogó: VARIO Bit Tengely Anyagok: HSS

L mm	Furat Ø mm	Rendelési szám
90	12	6 31 11 045 01 0



VARIO CSIGAFÚRÓ KÉSZLET

4 részes VARIO csigafűrőkészlet 6,8 mm, 8,5 mm, 10,2 mm és 12 mm mérettel. Hosszú élettartam a nagy anyagszilárdságnak (64 HRC), a speciális, ütvecsavarozóval használható vágóél-geometriáknak és a TiAlN (titán-alumínium-nitrid) bevonatnak köszönhetően. A gépszerszámok kopásállóak és alacsony súrlódásúak, valamint 800 °C-ig hőállóak, így magas fordulatszámmal és ütésszámmal használhatók akár 900 N/mm² szilárdságú acélban. Szerszámbefogó: VARIO Bit Tengely Anyagok: HSS

Rendelési szám
6 31 11 050 01 0



M8-AS VARIO MENETFÚRÓ ÁTMENŐ FURATOKHOZ

Hosszú élettartam a nagy anyagszilárdságnak (64 HRC), a speciális, ütvecsavarozóval használható vágóél-geometriáknak és a TiAlN (titán-alumínium-nitrid) bevonatnak köszönhetően. A gépszerszámok kopásállóak és alacsony súrlódásúak, valamint 800 °C-ig hőállóak, így magas fordulatszámmal és ütésszámmal használhatók akár 900 N/mm² szilárdságú acélban. Spirál hossza: 22 mm Szerszámbefogó: VARIO Bit Tengely Anyagok: HSS

L mm	Menetfűrás	Ø mm	Max. Anyagvastagság mm	Rendelési szám
66	M 8	8	10	6 31 10 027 01 0



M10-ES VARIO MENETFÚRÓ ÁTMENŐ FURATOKHOZ

Hosszú élettartam a nagy anyagszilárdságnak (64 HRC), a speciális, ütvecsavarozóval használható vágóél-geometriáknak és a TiAlN (titán-alumínium-nitrid) bevonatnak köszönhetően. A gépszerszámok kopásállóak és alacsony súrlódásúak, valamint 800 °C-ig hőállóak, így magas fordulatszámmal és ütésszámmal használhatók akár 900 N/mm² szilárdságú acélban. Spirál hossza: 24 mm Szerszámbefogó: VARIO Bit Tengely Anyagok: HSS

L mm	Menetfűrás	Max. Anyagvastagság mm	Rendelési szám
75	M 10	20	6 31 10 045 01 0



M12-ES VARIO MENETFÚRÓ ÁTMENŐ FURATOKHOZ

Hosszú élettartam a nagy anyagszilárdságnak (64 HRC), a speciális, ütvecsavarozóval használható vágóél-geometriáknak és a TiAlN (titán-alumínium-nitrid) bevonatnak köszönhetően. A gépszerszámok kopásállóak és alacsony súrlódásúak, valamint 800 °C-ig hőállóak, így magas fordulatszámmal és ütésszámmal használhatók akár 900 N/mm² szilárdságú acélban. Spirál hossza: 29 mm Szerszámbefogó: VARIO Bit Tengely Anyagok: HSS

L mm	Menetfűrás	Max. Anyagvastagság mm	Rendelési szám
85	M 12	24	6 31 10 028 01 0



M14-ES VARIO MENETFÚRÓ ÁTMENŐ FURATOKHOZ

Hosszú élettartam a nagy anyagszilárdságnak (64 HRC), a speciális, ütvecsavarozóval használható vágóél-geometriáknak és a TiAlN (titán-alumínium-nitrid) bevonatnak köszönhetően. A gépszerszámok kopásállóak és alacsony súrlódásúak, valamint 800 °C-ig hőállóak, így magas fordulatszámmal használhatók akár 900 N/mm² szilárdságú acélban. Spirál hossza: 32 mm
Szerszámbefogó: VARIO Bit Tengely
Anyagok: HSS

L mm	Menetfűrés	Max. Anyagvastagság mm	Rendelési szám
95	M 14	28	6 31 10 029 01 0



M16-OS VARIO MENETFÚRÓ ÁTMENŐ FURATOKHOZ

Hosszú élettartam a nagy anyagszilárdságnak (64 HRC), a speciális, ütvecsavarozóval használható vágóél-geometriáknak és a TiAlN (titán-alumínium-nitrid) bevonatnak köszönhetően. A gépszerszámok kopásállóak és alacsony súrlódásúak, valamint 800 °C-ig hőállóak, így magas fordulatszámmal használhatók akár 900 N/mm² szilárdságú acélban. Spirál hossza: 32 mm
Szerszámbefogó: VARIO Bit Tengely
Anyagok: HSS

L mm	Menetfűrés	Max. Anyagvastagság mm	Rendelési szám
95	M 16	32	6 31 10 030 01 0



M18-AS VARIO MENETFÚRÓ ÁTMENŐ FURATOKHOZ

Hosszú élettartam a nagy anyagszilárdságnak (64 HRC), a speciális, ütvecsavarozóval használható vágóél-geometriáknak és a TiAlN (titán-alumínium-nitrid) bevonatnak köszönhetően. A gépszerszámok kopásállóak és alacsony súrlódásúak, valamint 800 °C-ig hőállóak, így magas fordulatszámmal használhatók akár 900 N/mm² szilárdságú acélban. Spirál hossza: 37 mm
Szerszámbefogó: VARIO Bit Tengely
Anyagok: HSS

L mm	Menetfűrés	Max. Anyagvastagság mm	Rendelési szám
100	M 18	36	6 31 10 031 01 0



M20-AS VARIO MENETFÚRÓ ÁTMENŐ FURATOKHOZ

Hosszú élettartam a nagy anyagszilárdságnak (64 HRC), a speciális, ütvecsavarozóval használható vágóél-geometriáknak és a TiAlN (titán-alumínium-nitrid) bevonatnak köszönhetően. A gépszerszámok kopásállóak és alacsony súrlódásúak, valamint 800 °C-ig hőállóak, így magas fordulatszámmal használhatók akár 900 N/mm² szilárdságú acélban. Spirál hossza: 37 mm
Szerszámbefogó: VARIO Bit Tengely
Anyagok: HSS

L mm	Menetfűrés	Max. Anyagvastagság mm	Rendelési szám
100	M 20	40	6 31 10 032 01 0



M22-ES VARIO MENETFÚRÓ ÁTMENŐ FURATOKHOZ

Hosszú élettartam a nagy anyagszilárdságnak (64 HRC), a speciális, ütvecsavarozóval használható vágóél-geometriáknak és a TiAlN (titán-alumínium-nitrid) bevonatnak köszönhetően. A gépszerszámok kopásállóak és alacsony súrlódásúak, valamint 800 °C-ig hőállóak, így magas fordulatszámmal használhatók akár 900 N/mm² szilárdságú acélban. Spirál hossza: 45 mm
Szerszámbefogó: VARIO Bit Tengely
Anyagok: HSS

L mm	Menetfűrés	Max. Anyagvastagság mm	Rendelési szám
110	M22	33	6 31 10 033 01 0



M24-ES VARIO MENETFÚRÓ ÁTMENŐ FURATOKHOZ

Hosszú élettartam a nagy anyagszilárdságnak (64 HRC), a speciális, ütvecsavarozóval használható vágóél-geometriáknak és a TiAlN (titán-alumínium-nitrid) bevonatnak köszönhetően. A gépszerszámok kopásállóak és alacsony súrlódásúak, valamint 800 °C-ig hőállóak, így magas fordulatszámmal használhatók akár 900 N/mm² szilárdságú acélban. Spirál hossza: 45 mm
Szerszámbefogó: VARIO Bit Tengely
Anyagok: HSS

L mm	Menetfűrés	Max. Anyagvastagság mm	Rendelési szám
110	M 24	36	6 31 10 034 01 0



M27-ES VARIO MENETFÚRÓ ÁTMENŐ FURATOKHOZ

Hosszú élettartam a nagy anyagszilárdságnak (64 HRC), a speciális, ütvecsavarozóval használható vágóél-geometriáknak és a TiAlN (titán-alumínium-nitrid) bevonatnak köszönhetően. A gépszerszámok kopásállóak és alacsony súrlódásúak, valamint 800 °C-ig hőállóak, így magas fordulatszámmal használhatók akár 900 N/mm² szilárdságú acélban. Spirál hossza: 48 mm
Szerszámbefogó: VARIO Bit Tengely
Anyagok: HSS

L mm	Menetfűrés	Max. Anyagvastagság mm	Rendelési szám
130	M 27	40	6 31 10 035 01 0



M30-AS VARIO MENETFÚRÓ ÁTMENŐ FURATOKHOZ

Hosszú élettartam a nagy anyagszilárdságnak (64 HRC), a speciális, ütvecsavarozóval használható vágóél-geometriáknak és a TiAlN (titán-alumínium-nitrid) bevonatnak köszönhetően. A gépszerszámok kopásállóak és alacsony súrlódásúak, valamint 800 °C-ig hőállóak, így magas fordulatszámmal használhatók akár 900 N/mm² szilárdságú acélban. Spirál hossza: 48 mm
Szerszámbefogó: VARIO Bit Tengely
Anyagok: HSS

L mm	Menetfűrés	Max. Anyagvastagság mm	Rendelési szám
130	M 30	45	6 31 10 036 01 0



VARIO MENETFÚRÓKÉSZLET ÁTMENŐ FURATOKHOZ

5 részes, 1-1 db M8 x 1,25 mm, M10 x 1,5 mm, M12 x 1,75 mm, M14 x 2,0 mm, M16 x 2,0 mm henger alakú csomagolásban. Hosszú élettartam a nagy anyagszilárdságnak (64 HRC), a speciális, ütvecsavarozóval használható vágóél-geometriáknak és a TiAlN (titán-alumínium-nitrid) bevonatnak köszönhetően. A gépszerszámok kopásállóak és alacsony súrlódásúak, valamint 800 °C-ig hőállóak, így magas fordulatszámmal használhatók akár 900 N/mm² szilárdságú acélban. Szerszámbefogó: VARIO Bit Tengely
Anyagok: HSS

Rendelési szám
6 31 10 046 01 0



VARIO 90°-OS KÚPOS SÜLLYESZTŐ, 16,5 MM (M8)

Hosszú élettartam a nagy anyagszilárdságnak (64 HRC), a speciális, ütvecsavarozóval használható vágóél-geometriáknak és a TiAlN (titán-alumínium-nitrid) bevonatnak köszönhetően. A gépszerszámok kopásállóak és alacsony súrlódásúak, valamint 800 °C-ig hőállóak, így magas fordulatszámmal használhatók akár 900 N/mm² szilárdságú acélban. Optimálisan használható a következő anyagokhoz: legfeljebb 900 N/mm² szilárdságú ötvözetlen és ötvözött acélok, alumínium, sárgaréz. Szerszámbefogó: VARIO Bit Tengely
Anyagok: HSS

L mm	Sülylesztési szög	Ø mm	Rendelési szám
60	90°	16,5	6 39 01 080 01 0

1 AKKUS ÜTVECSAVARÓZÓ TARTOZÉKOK



VARIO 90°-OS KÚPOS SÜLLYESZTŐ, 20,5 MM (M10)

Hosszú élettartam a nagy anyagszilárdságnak (64 HRC), a speciális, ütvecsavarozóval használható vágóél-geometriáknak és a TiAlN (titán-alumínium-nitrid) bevonatnak köszönhetően. A gépszerszámok kopásállóak és alacsony súrlódásúak, valamint 800 °C-ig hőállóak, így magas fordulat- és ütésszámmal használhatók akár 900 N/mm² szilárdságú acélban. Optimálisan használható a következő anyagokhoz: legfeljebb 900 N/mm² szilárdságú ötvözetlen és ötvözött acélok, alumínium, sárgaréz. Szerszámbefogó: VARIO Bit Tengely
Anyagok: HSS

L mm	Sülylesztési szög	Ø mm	Rendelési szám
63	90°	20,5	6 39 01 081 01 0



VARIO 90°-OS KÚPOS SÜLLYESZTŐ, 25,0 MM (M12)

Hosszú élettartam a nagy anyagszilárdságnak (64 HRC), a speciális, ütvecsavarozóval használható vágóél-geometriáknak és a TiAlN (titán-alumínium-nitrid) bevonatnak köszönhetően. A gépszerszámok kopásállóak és alacsony súrlódásúak, valamint 800 °C-ig hőállóak, így magas fordulat- és ütésszámmal használhatók akár 900 N/mm² szilárdságú acélban. Optimálisan használható a következő anyagokhoz: legfeljebb 900 N/mm² szilárdságú ötvözetlen és ötvözött acélok, alumínium, sárgaréz. Szerszámbefogó: VARIO Bit Tengely
Anyagok: HSS

L mm	Sülylesztési szög	Ø mm	Rendelési szám
67	90°	25	6 39 01 082 01 0



VARIO 90°-OS KÚPOS SÜLLYESZTŐ, 31,0 MM (M14)

Hosszú élettartam a nagy anyagszilárdságnak (64 HRC), a speciális, ütvecsavarozóval használható vágóél-geometriáknak és a TiAlN (titán-alumínium-nitrid) bevonatnak köszönhetően. A gépszerszámok kopásállóak és alacsony súrlódásúak, valamint 800 °C-ig hőállóak, így magas fordulat- és ütésszámmal használhatók akár 900 N/mm² szilárdságú acélban. Optimálisan használható a következő anyagokhoz: legfeljebb 900 N/mm² szilárdságú ötvözetlen és ötvözött acélok, alumínium, sárgaréz. Szerszámbefogó: VARIO Bit Tengely
Anyagok: HSS

L mm	Sülylesztési szög	Ø mm	Rendelési szám
71	90°	31	6 39 01 083 01 0

ÁLTALÁNOS TARTOZÉKOK



SZŰKÍTŐ ADAPTER

Adapter 3/4"-ról 1/2"-ra.

Rendelési szám

6 24 15 002 01 0



DUGÓKULCS

Hosszú, hatlapú, 3/4"-es befogó.

kulcsnyílás mm	Menet	Hossz mm	Rendelési szám
24	M16 (DIN/ISO)	95	6 24 05 323 01 0
27	M18 (DIN/ISO)	95	6 24 05 324 01 0
30	M20 (DIN/ISO)	95	6 24 05 325 01 0
32	M22 (DIN/ISO)	95	6 24 05 326 01 0
34	M24 (ISO)	95	6 24 05 327 01 0
36	M24 (DIN/ISO)	95	6 24 05 328 01 0
41	M27 (DIN/ISO)	95	6 24 05 329 01 0



DUGÓKULCSKÉSZLET

Hosszú, hatlapú, 3/4"-es befogó, Tartalom: 27, 30, 32, 36 és 41 kulcsnyílású betétek.

Hossz mm	Rendelési szám
95	6 24 05 323 02 0



BIZTOSÍTÓCSAP

3/4"-os dugókulcsához, Ø 4 mm, hossz: 36 mm.

Rendelési szám

3 02 40 395 00 0



ELLENGYŰRŰ

3/4"-os dugókulcsához, Ø 38 mm.

Rendelési szám

3 02 40 396 00 0



RÖGZÍTŐKÉSZLET

3/4"-os dugókulcsához, 3 rögzítőgyűrűvel (Ø 38 mm) és 3 rögzítőcsappal (Ø 4 mm, hossz: 36 mm).

Rendelési szám

3 02 40 396 01 0

ASM 18-3 PC



ASM 18-8 PC



ASM 18-12 PC



Paraméterezhető vezeték nélküli csavarhúzó mechanikus elzáró tengelykapcsolóval ipari használatra.

Akkufeszültség	V	18	18	18
Akkumulátorcsatlakozó		MultiVolt	MultiVolt	MultiVolt
Nyomaték tartomány	Nm	0,5 - 3	1 - 8	3 - 12
Üresjárat fordulatszám	1/perc	110 - 1 200	110 - 1 200	80 - 900
Szerszám befogó		1/4" belső hatlap	1/4" belső hatlap	1/4" belső hatlap
Tömeg akkumulátor nélkül	kg	0,80	0,80	0,80

FEIN ELŐNYÖK

- + Az ISO 5393, VDI/VDE 2647 szabvány követelményeinek megfelelő gép, melynek CMK értéke $> 1,67 \pm 10\%$ -nál (6 Sigma értékre vonatkoztatva).
- + Lágú és kemény csavarkötéshez.
- + Programozható paraméterek (max. 5 lépés): fordulatszám, forgásirány, forgásszög, nyomatékküszöb, idő.
- + A beállítható hibakritériumok megakadályozzák a csavarozási folyamat során fenyegető manipuláció lehetőségét.
- + Fokozatmentes fordulatszám-állítás.
- + Paraméterezhető jobb- és balmenetűhöz.
- + Kefe nélküli motor 30 %-kal megnövelt hatásfokkal és hosszabb élettartammal.
- + Magas fordulatszám-stabilitás az állandó munkatempóhoz.
- + Tartós üzem esetén a maximális leadási nyomatékig terhelhető.
- + Rendkívül rövid kivétel szűk helyeken végzett munkákhoz.
- + Fáradtságmentes munkavégzés a könnyen átfogható méretnek és a jó súlyelosztásnak köszönhetően.
- + Optimalizált levegővezetés: az arcot és a kezét nem éri a légáram.
- + Extra nagy és világos jelzőegység (OK / nem OK).
- + A csavarozás helyének optimális megvilágítása.
- + Kopásmentes szabályozókapcsoló.
- + A gép színes jelölése kódolójűrükkal.
- + Kengyel rögzíthetősége (balanszer).
- + Beállítható karbantartási időköz a beállítható csavarozásszámláló révén.
- + Beállítható töltöttségjelzés a gépen.
- + MultiVolt csatlakozófelület. Az akkumulátoros szerszám minden FEIN Li-ion akkumulátorral (12-18 V-os) üzemeltethető.

SZÁLLÍTÁSI TARTALOM

Szállítási terjedelem akkumulátor, töltőkészülék és beállító nyomatékkulcs nélkül.

Rendelési szám	7 112 77 60 00 0	7 112 78 60 00 0	7 112 79 60 00 0
EAN	4014586891422	4014586891446	4014586891460

Tartozékokat ld. a 46

1 ACCUTEK CSAVAROZÓ

ASW 18-6 PC



ASW 18-12 PC



ASW 18-18 PC



Paraméterezhető vezeték nélküli csavarhúzó mechanikus elzáró tengelykapcsolóval ipari használatra.

Akkufeszültség	V	18	18	18
Akkumulátorcsatlakozó		MultiVolt	MultiVolt	MultiVolt
Nyomaték tartomány	Nm	1,2 - 6	3 - 12	6 - 18
Üresjárat fordulatszám	1/perc	100 - 1 340	75 - 1 020	65 - 900
Tömeg akkumulátor nélkül	kg	1,00	1,00	1,20

FEIN ELŐNYÖK

- + Az ISO 5393, VDI/VDE 2647 szabvány követelményeinek megfelelő gép, melynek CMK értéke > 1,67 ± 10 %-nál (6 Sigma értékre vonatkoztatva).
- + Lágú és kemény csavarkötéshez.
- + Programozható paraméterek (max. 5 lépés): fordulatszám, forgásirány, forgásszög, nyomatékküszöb, idő.
- + A beállítható hibakritériumok megakadályozzák a csavarozási folyamat során fenyegető manipuláció lehetőségét.
- + Fokozatmentes fordulatszám-állítás.
- + Paraméterezhető jobb- és balmenetűhez.
- + Kefe nélküli FEIN PowerDrive motor 30 %-kal megnövelt hatásokkal és hosszabb élettartammal.
- + Magas fordulatszám-stabilitás az állandó munkatempóhoz.
- + Tartós üzem esetén a maximális leadási nyomatékig terhelhető.
- + Fáradtságmentes munkavégzés a könnyen átfogható méretnek és a jó súlyelosztásnak köszönhetően.
- + Optimalizált levegővezetés: az arcot és a kezét nem éri a légáram.
- + Extra nagy és világos jelzőegység (OK / nem OK).
- + A csavarozás helyének optimális megvilágítása.
- + Kopásmentes szabályozókapcsoló.
- + A gép színes jelölése kódológyűrűkkel.
- + Kengyel rögzíthetősége (balanszer).
- + Beállítható karbantartási időköz a beállítható csavarozásszámláló révén.
- + Beállítható töltöttségjelzés a gépen.
- + MultiVolt csatlakozófelület. Az akkumulátoros szerszám minden FEIN Li-ion akkumulátorral (12-18 V-os) üzemeltethető.
- + Fokozatmentesen állítható szögű fej beállítás.

+ A sarokfej 30°-os lépésekben beállítható.

SZÁLLÍTÁSI TARTALOM

Szállítási terjedelem akkumulátor, töltőkészülék, sarokfej és beállító nyomatékkulcs nélkül.

Rendelési szám	7 112 66 60 00 0	7 112 68 60 00 0	7 112 70 60 00 0
EAN	4014586887920	4014586887968	4014586888002

Tartozékokat ld. a 46

ASW 18-30 PC



ASW 18-45 PC



ASW 18-60 PC



Paraméterezhető vezeték nélküli csavarhúzó mechanikus elzáró tengelykapcsolóval ipari használatra.

Akkufeszültség	V	18	18	18
Akkumulátorcsatlakozó		MultiVolt	MultiVolt	MultiVolt
Nyomaték tartomány	Nm	12 - 30	20 - 45	25 - 60
Üresjárat fordulatszám	1/perc	30 - 420	25 - 310	20 - 230
Tömeg akkumulátor nélkül	kg	1,50	1,50	1,65

FEIN ELŐNYÖK

- + Az ISO 5393, VDI/VDE 2647 szabvány követelményeinek megfelelő gép, melynek CMK értéke > 1,67 ± 10 %-nál (6 Sigma értékre vonatkoztatva).
- + Lágy és kemény csavarkötéshez.
- + Programozható paraméterek (max. 5 lépés): fordulatszám, forgásirány, forgásszög, nyomatékküszöb, idő.
- + A beállítható hibakritériumok megakadályozzák a csavarozási folyamat során fenyegető manipuláció lehetőségét.
- + Fokozatmentes fordulatszám-állítás.
- + Paraméterezhető jobb- és balmenetűhöz.
- + Kefe nélküli FEIN PowerDrive motor 30 %-kal megnövelt hatásfokkal és hosszabb élettartammal.
- + Magas fordulatszám-stabilitás az állandó munkatempóhoz.
- + Tartós üzem esetén a maximális leadási nyomatékig terhelhető.
- + Fáradtságmentes munkavégzés a könnyen átfogható méretnek és a jó súlyelosztásnak köszönhetően.
- + Optimalizált levegővezetés: az arcot és a kezét nem éri a légáram.
- + Extra nagy és világos jelzőegység (OK / nem OK).
- + A csavarozás helyének optimális megvilágítása.
- + Kopásmentes szabályozókapcsoló.
- + A gép színes jelölése kódológyűrűvel.
- + Kengyel rögzíthetősége (balanszer).
- + Beállítható karbantartási időköz a beállítható csavarozásszámláló révén.
- + Beállítható töltöttségjelzés a gépen.
- + MultiVolt csatlakozófelület. Az akkumulátoros szerszám minden FEIN Li-ion akkumulátorral (14,4-18 V-os) üzemeltethető.
- + A sarokfej 30°-os lépésekben beállítható.

+ A sarokfej 60°-os lépésekben beállítható.

SZÁLLÍTÁSI TARTALOM

Szállítási terjedelem akkumulátor, töltőkészülék, sarokfej és beállító nyomatékkulcs nélkül.

Rendelési szám	7 112 62 60 00 0	7 112 63 60 00 0	7 112 64 60 00 0
EAN	4014586883830	4014586883847	4014586883854

Tartozékokat ld. a 46

1 ACCUTEK CSAVAROZÓ

ÁLTALÁNOS TARTOZÉKOK



FORGATÓNYOMATÉK BEÁLLÍTÓ KULCS

	Rendelési szám
	3 21 23 002 00 6



GÉPTARTÓ

Géptartó minden FEIN AccuTec modellhez.

	Rendelési szám
	3 21 26 012 01 0



KÓDOLÓ HÜVELYEK

a variánsok színnel jelöléséhez

Szín	db/cs. db	Rendelési szám
kevert szín	7	3 05 01 352 02 0
kék	10	3 05 01 355 01 0
piros	10	3 05 01 356 01 0
narancsszínű	10	3 05 01 357 01 0
sárga	10	3 05 01 358 01 0
szürke	10	3 05 01 353 01 0
zöld	10	3 05 01 354 01 0
fekete	10	3 05 01 352 01 0

ASM TARTOZÉKOK



ACCUTEK ASM VÉDŐBURKOLAT

műanyag munkadarabok felületének mechanikus sérülésektől való megóvásához

Kivitel	Rendelési szám
ASM 18	3 21 74 028 01 0

ASW TARTOZÉKOK



ACCUTEK ASW VÉDŐBURKOLAT

műanyag munkadarabok felületének mechanikus sérülésektől való megóvásához

Kivitel	Rendelési szám
ASW 18	3 21 74 024 01 0



SAROKFEJ MAX. 14 NM

Külső négylapú 3/8" sarokfej (DIN 3121-E10) 40 mm sarokmérettel és 0,15 kg súllyal. ASW 18-6 (PC), ASW 18-12 (PC), ASW 14-6 (PC), 14-10 (PC), 14-14 (PC), ASW 10-X és ASW 9-10 esetén.

Szerszámbefogó	Rendelési szám
3/8" Kívül négylapú	9 01 02 018 02 0



SAROKFEJ MAX. 14 NM

Külső négylapú 1/4" sarokfej (DIN 3121-E6,3) 36 mm sarokmérettel és 0,15 kg súllyal. ASW 18-6 (PC), ASW 18-12 (PC), ASW 14-6 (PC), 14-10 (PC), 14-14 (PC), ASW 10-X és ASW 9-10 esetén.

Szerszámbefogó	Rendelési szám
1/4" Kívül négylapú	9 01 02 019 02 0



SAROKFEJ MAX. 14 NM

Belső négylapú 1/4" sarokfej (DIN ISO 1173-D66,3) 30 mm sarokmérettel és 0,14 kg súllyal. ASW 18-6 (PC), ASW 18-12 (PC), ASW 14-6 (PC), 14-10 (PC), 14-14 (PC), ASW 10-X és ASW 9-10 esetén.

Szerszámbefogó	Rendelési szám
1/4" belső hatlap	9 01 02 020 02 0



SAROKFEJ MAX. 14 NM

Belső hatlapú QuickIN 1/4" sarokfej (DIN ISO 1173-F6,3) 47 mm sarokmérettel és 0,16 kg súllyal. ASW 18-6 (PC), ASW 18-12 (PC), ASW 14-6 (PC), 14-10 (PC), 14-14 (PC), ASW 10-X és ASW 9-10 esetén.

Szerszámbefogó	Rendelési szám
QuickIN 1/4"-es belső hatlap	9 01 02 021 02 0



SAROKFEJ MAX. 18 NM

ASW 18-18 PC

Szerszámbefogó	Rendelési szám
3/8" Kívül négylapú	9 01 02 017 02 0



SAROKFEJ MAX. 45 NM

ASW 18-30 PC, ASW 18-45 PC

Szerszámbefogó	Rendelési szám
3/8" Kívül négylapú	9 01 02 015 02 0



SAROKFEJ MAX. 60 NM

ASW 18-60 PC

Szerszámbefogó	Rendelési szám
1/2" Kívül négylapú	9 01 02 016 02 0



EGYENES MEGHAJTÁS

ASW 14-6 (PC), ASW 14-10 (PC), ASW 14-14 (PC), ASW 18-6 (PC), ASW 18-12 (PC)
Használható 1,1 és 9,9 Nm között.

Szerszámbefogó	Rendelési szám
QuickIN 1/4"-es belső hatlap	9 01 06 001 02 0
3/8" Kívül négylapú	9 01 06 002 02 0



MŰANYAG BEVONAT

műanyag munkadarabok felületének mechanikus sérülésektől való megóvásához

Kivitel	Rendelési szám
<14 Nm	3 21 74 023 01 0



MŰANYAG BEVONAT

műanyag munkadarabok felületének mechanikus sérülésektől való megóvásához

Kivitel	Rendelési szám
<45 Nm	3 21 74 022 01 0



MŰANYAG BEVONAT

műanyag munkadarabok felületének mechanikus sérülésektől való megóvásához

Kivitel	Rendelési szám
<60 Nm	3 21 74 021 01 0

**HOSSZABBÍTÓ**

A reakciós nyomaték csökkentése és a jobb hozzáférhetőség érdekében.
100 mm, ASW18-30 PC, ASW18-45 PC és ASW18-60 PC típushoz.

Rendelési szám

6 42 03 005 01 0

**FOGANTYÚ**

ASW14-30 PC, ASW18-30 PC, ASW18-45 PC és ASW18-60 PC típushoz.

Rendelési szám

3 21 19 150 01 0

**KÖRMÖSKULCS**

A sarokfej rögzítéséhez ASW 18-18 (PC), ASW 18-30 / 45 / 60 PC esetén.

Rendelési szám

6 29 08 014 00 0

**FÜGGESZTŐ SZERKEZET**

balanszerre történő rögzítéshez vízszintes és függőleges

Rendelési szám

3 21 25 050 00 7

TARTOZÉKOK PARAMETERCONTROL MODELLEKHEZ

**PROGRAMOZHATÓ ADAPTER**

Minden AccuTec ParameterControl modellhez. Szállítási terjedelem: A szoftver USB-kártyaként áll rendelkezésre, kezelési útmutatóval, adapterrel és csatlakozókábellel.

Rendelési szám

9 26 04 163 02 0

A FEIN AccuTec programmal kapcsolatos további információkért és a Parameter Control PC szoftver letöltéséhez látogasson el a következő weboldalra **www.fein.com**.

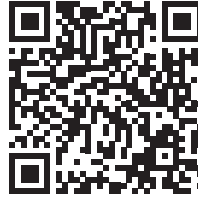

FÚRÁS



FÚRÓKALAPÁCS**50**

Verhetetlen a kő és a téglafal megmunkálásában. Általánosan alkalmazható a legkülönbözőbb területeken.

**FÚRÓGÉPEK****52**

Sokféle anyag tökéletes előmegmunkálásához.

**SAROKFÚRÓ****61**

Egyszerűen a sarkot is körülfúrja. Kompakt, fordulékony és erős a szűk, nehezen hozzáférhető helyeken végzett munkákhoz.

**MENETFÚRÓ****62**

Gazdaságos, precíz és megbízható. A kézzel végzett munka igazi alternatívája.

**MÁGNESES FÚRÓÁLLVÁNYOK****64**

Vízszintesen, függőlegesen és fej fölött: Kézhez álló és rugalmas, használható műhelyben és közvetlenül a helyszínen.



2 FÚRÓKALAPÁCS

ABH 18-26 AS



SZÁLLÍTÁSI TARTALOM

1 fogantyú, 1 db mélységhatároló,
1 db géptisztító kendő, 1 db műanyag
szerszámkoffer (L-BOXX 136)

Tartozékokat ld. a 63

AMPSHARE tartozékok
a 318. oldalon.

SDS plus szerszámbefogóval és 2,6 joule ütési energiával, 26 mm-ig terjedő betonfúráshoz.

Akkufeszültség	V	18
Akkumulátorkompatibilitás		Li-ion / ProCORE Li-ion
Akkumulátorcsatlakozó		18 V AMPShare
Motor		Kefe nélküli
Üresjárat fordulatszám	1/perc	0 - 980
Ütésszám	1/perc	0 - 4 350
Ütőenergia	J	2,6
Szerszámbefogó		SDS-plus
Furat-Ø betonban	mm	26
Furat-Ø téglafalban	mm	68
Furatátmérő acélban	mm	13
Furatátmérő fában	mm	30
Tömeg akkumulátor nélkül	kg	3,20

Rendelési szám	7 140 03 61 00 0
EAN	4014586897264

FEIN ELŐNYÖK

- + A nagy teljesítményű kefe nélküli motor 2,6 joule ütőenergiát ad le, ami a fúrásnál gyors előrehaladást a vésésnél pedig nagy lehordási sebességet tesz lehetővé.
- + Visszarúgás-felügyelet gyors kikapcsolással, a fúrókalapács hirtelen visszarúgása esetén a felhasználó optikailag védett.
- + Az elektronikus precíziós vezérlés (EPC) a munkavégzési fordulatszám lassú emelkedése révén tökéletes kezelést és teljes ellenőrzést tesz lehetővé érzékeny anyagok és kihívást jelentő alapfelületek esetén.
- + A fordulatszám egyszerű és precíz vezérlése a szabályozókapcsolóval.
- + Könnyed munkavégzés a kompakt kialakítás és a csekély rezgés révén.
- + A véső állásának megváltoztatása (VARIO-Lock) – a véső rögzítése 36 állásban, hogy minden esetben az optimális munkapozíciót lehessen felvenni.
- + Világos munkaterület a beépített LED-lámpák révén.
- + A gépszerszám szorulása vagy megakadása esetén a fúróorsó hajtása leáll.
- + Kompatibilis a 2008 után gyártott Bosch Professional 18 V-os akkumulátorokkal és az AMPShare akkumulátorokkal.
- + Maximális munkatempó az AMPShare 18 V-os ProCORE akkumulátorokkal: A COOLPACK 2.0 technológiának köszönhetően az akkumulátor élettartama 135 %-kal hosszabb lesz. A legkorszerűbb cellatechnológia és az intelligens akkukézelés gondoskodik a hagyományos akkukhoz képest 87 %-kal nagyobb teljesítményről. Az „Electronic Cell Protection” (ECP, elektronikus cellavédelem) védi az akkumulátort a túlterheléstől, a túlhevüléstől és a mélykiszüléstől.
- + ProCORE Li-ion akkumulátor HighPower cellákkal, töltésszelzővel és „Electronic Cell Protection” (ECP, elektronikus cellavédelem) rendszerrel. Az ECP megvédi az akkumulátort a túlterheléstől, a túlhevüléstől és a mélykiszüléstől.
- + Minden alkalmazáshoz a legjobb felszereltségű. Mobil munkavégzés az L-BOXX rendszerrel.

ABH 18-26 AS SET 5 AH

SDS plus szerszámbe fogóval és 2,6 joule ütési energiával, 26 mm-ig terjedő betonfúráshoz.



SZÁLLÍTÁSI TARTALOM

1 fogantyú, 1 db mélységhatároló, 1 db géptisztító kendő, 1 db műanyag szerszámkoffer (L-BOXX 136), 2 db GBA 18 V 5.0 Ah AS Li-ion akkumulátor, 1 db GAL 1880 CV AS típusú gyorstöltő

Tartozékokat ld. a 63

AMPSHARE tartozékok a 318. oldalon.

Akkufeszültség	V	18
Akkukapacitás	Ah	5
Akkumulátorkompatibilitás		Li-ion / ProCORE Li-ion
Akkumulátorcsatlakozó		18 V AMPShare
Motor		Kefe nélküli
Üresjárati fordulatszám	1/perc	0 - 980
Ütésszám	1/perc	0 - 4 350
Ütőenergia	J	2,6
Szerszámbe fogó		SDS-plus
Furat-Ø betonban	mm	26
Furat-Ø téglafalban	mm	68
Furatátmérő acélban	mm	13
Furatátmérő fában	mm	30
Tömeg akkumulátor nélkül	kg	3,20

Rendelési szám	7 140 03 62 00 0
EAN	4014586900858

FEIN ELŐNYÖK

- + A nagy teljesítményű kefe nélküli motor 2,6 joule ütőenergiát ad le, ami a fúrásnál gyors előrehaladást a vésésnél pedig nagy lehordási sebességet tesz lehetővé.
- + Visszarúgás-felügyelet gyors kikapcsolással, a fúrókalapács hirtelen visszarúgása esetén a felhasználó optimálisan védett.
- + Az elektronikus precíziós vezérlés (EPC) a munkavégzési fordulatszám lassú emelkedése révén tökéletes kezelést és teljes ellenőrzést tesz lehetővé érzékeny anyagok és kihívást jelentő alapfelületek esetén.
- + A fordulatszám egyszerű és precíz vezérlése a szabályozókapcsolóval.
- + Könnyed munkavégzés a kompakt kialakítás és a csekély rezgés révén.
- + A véső állásának megváltoztatása (VARIO-Lock) – a véső rögzítése 36 állásban, hogy minden esetben az optimális munkapozíciót lehessen felvenni.
- + Világos munkaterület a beépített LED-lámpák révén.
- + A gépszerszám szorulása vagy megakadása esetén a fúróorsó hajtása leáll.
- + Kompatibilis a 2008 után gyártott Bosch Professional 18 V-os akkumulátorokkal és az AMPShare akkumulátorokkal.
- + Maximális munkatempó az AMPShare 18 V-os ProCORE akkumulátorokkal: A COOLPACK 2.0 technológiának köszönhetően az akkumulátor élettartama 135 %-kal hosszabb lesz. A legkorszerűbb cellatechnológia és az intelligens akkukezelés gondoskodik a hagyományos akkukhoz képest 87 %-kal nagyobb teljesítményről. Az „Electronic Cell Protection” (ECP, elektronikus cellavédelem) védi az akkumulátort a túlterheléstől, a túlhevüléstől és a mélykisüléstől.
- + ProCORE Li-ion akkumulátor HighPower cellákkal, töltésjelzővel és „Electronic Cell Protection” (ECP, elektronikus cellavédelem) rendszerrel. Az ECP megvédi az akkumulátort a túlterheléstől, a túlhevüléstől és a mélykisüléstől.
- + Minden alkalmazáshoz a legjobb felszereltségű. Mobil munkavégzés az L-BOXX rendszerrel.



2 FÚRÓGÉPEK



	BOP 6	BOP 10	BOP 10-2
	Nagy fordulatszámú és fordulatszám stabil, egyfokozatú fúrógép acélban fúráshoz (max. 6 mm) fémmegmunkáláshoz.	Kompakt és fordulatszám stabil, egyfokozatú, helyszíni szereléshez használható fúrógép acélban fúráshoz, max. 10mm-ig.	Kétfokozatú, univerzális fúrógép acélban és rozsdamentes acélban fúráshoz (max. 10 mm) ideális fordulatszám-tartománnyal.
OLDAL	54	55	56
Csigafúrás	++	++	++
Menetfúrás		+	++
Lyukfúrészelés fémlemezben			
süllyesztés		+	++
dörzsárazás			
Irányváltó	•	•	•
Gázadó elektronika	•	•	•
Forgatónyomaték-határoló csúszókuplung			
Fordulatszám-előválasztás			
Névleges teljesítményfelvétel	W	500	500
Leadott teljesítmény	W	270	270
Fordulatszám terheléssel üzemeléskor	1/perc	0 - 2 700	0 - 900
Üresjárat fordulat	1/perc	0 - 4 000	0 - 1 500
Forgatónyomaték max. teljesítményleadásnál	Nm	3,5	9
Nyugalmi nyomaték	Nm	9	24
Fúrótokmány befogása	mm	0,5 - 10	1,5 - 13
Furatátmérő acélban	mm	6	10
Furat-Ø rozsdamentes acélban	mm	6	10
Furatátmérő könnyűfémekben	mm	10	15
Furatátmérő fában	mm	20	30
Furatátmérő acélban, lyukfűrész	mm		
Menetfúrás		M 6	M 10
Süllyesztés max. Ø	mm		
A fúrótengely menete		1/2"-20 UNF	1/2"-20 UNF
Befogónyak átmérője	mm	43	43
Sarokméret	mm	23	23
Kábel	m	5	5
EPTA szerinti súly	kg	1,70	1,80

+ alkalmas ++ kiválóan alkalmas • tartalmaz ** Forgatónyomaték-határoló csúszókuplung



BOP 13-2	BOS 16	BOS 16-2	BOZ 32-4 M
Kétfokozatú, univerzális fúrógép acélban és rozsdamentes acélban fúráshoz (max. 13 mm), ideális fordulatszám-tartománnyal.	Nagy teljesítményű, rugalmas fúrógép fordulatszám-szabályozással fémszerkezet-gyártáshoz.	Nagy teljesítményű, rugalmas, kétfokozatú fúrógép fordulatszám-szabályozással fémszerkezet-gyártáshoz.	Univerzális, négyfokozatú fúrógép jobb-/bal irányváltóval, fordulatszám-beállítással, MK3 szerszámcsatlakozás a nehéz fúrási munkákhoz.
	57	58	58
	++	++	++
	++	++	++
		+	+
	++	++	++
		+	+
	•	•	•
	•	•	•
		•	•
		•	•
	550	1 200	1 200
	300	680	680
	0 - 440 / 0 - 1 300	0 - 520	0 - 520 / 0 - 1 600
	0 - 680 / 0 - 2 200	0 - 520	0 - 520 / 0 - 1 600
	20 / 7	50	50 / 16
	50 / 16	50 **	50 / 16 **
	1,5 - 13	3 - 16	3 - 16
	13	16	16
	13	16	16
	16	20	20
	37	50	50
		80	80
	M 10	M 12	M 12
		31	31
	1/2"-20 UNF	1/2"-20 UNF	1/2"-20 UNF
	43		65
	23	27	27
	5	4	4
	2,00	3,50	3,70
			7,50

2 FÚRÓGÉPEK

BOP 6



BOP 6 KÉSZLET



Nagy fordulatszámú és fordulatszám stabil, egyfokozatú fűrőgép acélban fúráshoz (max. 6 mm) fémmegmunkáláshoz.

Névleges teljesítményfelvétel	W	500
Leadott teljesítmény	W	270
Fordulatszám terheléssel üzemeléskor	1/perc	0 - 2 700
Üresjáratú fordulatszám	1/perc	0 - 4 000
Forgatónyomaték max. teljesítményleadásnál	Nm	3,5
Nyugalmi nyomaték	Nm	9
Fúrótokmány befogása	mm	0,5 - 10
Furatátmérő acélban	mm	6
Furat-Ø rozsdamentes acélban	mm	6
Furatátmérő könnyűfémben	mm	10
Furatátmérő fában	mm	20
A fúrótengely menete		1/2"-20 UNF
Befogónyák átmérője	mm	43
Sarokméret	mm	23
Kábel	m	5
EPTA szerinti súly	kg	1,70

FEIN ELŐNYÖK

- + Ideális fordulatszám az alsó átmérő tartományhoz, és ezáltal gazdaságos munkavégzés a gép hatékony használata révén.
- + Nagyteljesítményű, magas fordulatszám-stabilitású FEIN motor folyamatos fúráshoz, szinte bármilyen felhasználási területen.
- + Fém hajtóműház és nagy merevségű, kompakt építésű motorház biztosítja a meggyőzően hosszú élettartamot.
- + Jobb/bal forgásirány.
- + Precíziós fém tokmány.
- + Nagyfokú fúrési pontosság.
- + Automatikusan utánhúzó tokmány szorítópozák.
- + FEIN kézreálló markolat.
- + Gázadó elektronika
- + 5 méteres kábel.
- + Ø 43 mm-es befogónyák fúróállványban történő használathoz.

SZÁLLÍTÁSI TARTALOM

1 db fémből készült, egyhüvelyes gyorsbefogó
SUPRA SKE tokmány, 1 db pót fogantyú

1 db fémből készült, egyhüvelyes gyorsbefogó
SUPRA SKE tokmány, 1 db pót fogantyú,
1 db műanyag szerszámkoffer

Rendelési szám	7 205 52 60 00 0	7 205 52 61 00 0
EAN	4014586882413	4014586881973

Tartozékokat ld. a 60

BOP 10



BOP 10 KÉSZLET



Kompakt és fordulatszám stabil, egyfokozatú, helyszíni szereléshez használható fúrógép acélban fúráshoz, max. 10mm-ig.

Névleges teljesítményfelvétel	W	500
Leadott teljesítmény	W	270
Fordulatszám terheléssel üzemeléskor	1/perc	0 - 900
Üresjárat fordulat/szám	1/perc	0 - 1 500
Forgatónyomaték max. teljesítményleadásnál	Nm	9
Nyugalmi nyomaték	Nm	24
Fúrótokmány befogása	mm	1,5 - 13
Furatátmérő acélban	mm	10
Furat-Ø rozsdamentes acélban	mm	10
Furatátmérő könnyűfémekben	mm	15
Furatátmérő fában	mm	30
Menetfúrás		M 6
A fúrótengely menete		1/2"-20 UNF
Befogónyák átmérője	mm	43
Sarokméret	mm	23
Kábel	m	5
EPTA szerinti súly	kg	1,80

FEIN ELŐNYÖK

- + Különösen lapos és karcsú felépítés kiváló sarokméterrel szűk helyeken és sarkokban végzett szerelési munkákhoz.
- + Nagyteljesítményű, magas fordulatszám-stabilitású FEIN motor folyamatos fúráshoz, szinte bármilyen felhasználási területen.
- + Fém hajtóműház és nagy merevségű, kompakt építésű motorház biztosítja a meggyőzően hosszú élettartamot.
- + Jobb/bal forgásirány.
- + Precíziós fém tokmány.
- + Nagyfokú fúrási pontosság.
- + Automatikusan utánhúzó tokmány szorítópofák.
- + FEIN kézreállító markolat.
- + Gázadó elektronika
- + 5 méteres kábel.
- + Ø 43 mm-es befogónyák fúróállványban történő használathoz.

SZÁLLÍTÁSI TARTALOM

1 db fémből készült, egyhüvelyes gyorsbefogó SUPRA SKE tokmány, 1 db pótfogantyú

1 db fémből készült, egyhüvelyes gyorsbefogó SUPRA SKE tokmány, 1 db pótfogantyú, 1 db műanyag szerszámkoffer

Rendelési szám	7 205 53 60 00 0	7 205 53 61 00 0
EAN	4014586882468	4014586881980

Tartozékokat ld. a 60

2 FÚRÓGÉPEK

BOP 10-2



BOP 10-2 KÉSZLET



Kétfokozatú, univerzális fúrógép acélban és rozsdamentes acélban fúráshoz (max. 10 mm) ideális fordulatszám-tartománnyal.

Névleges teljesítményfelvétel	W	500
Leadott teljesítmény	W	270
Fordulatszám terheléssel üzemeléskor	1/perc	0 - 460 / 0 - 1 350
Üresjáratú fordulatszám	1/perc	0 - 700 / 0 - 2 250
Forgatónyomaték max. teljesítményleadásnál	Nm	20 / 7
Nyugalmi nyomaték	Nm	50 / 16
Fúrótokmány befogása	mm	1,5 - 13
Furatátmérő acélban	mm	10
Furat-Ø rozsdamentes acélban	mm	10
Furatátmérő könnyűfémben	mm	16
Furatátmérő fában	mm	35
Menetfúrás		M 10
A fúrótengely menete		1/2" -20 UNF
Befogónyak átmérője	mm	43
Sarokméret	mm	23
Kábel	m	5
EPTA szerinti súly	kg	2,00

FEIN ELŐNYÖK

- + Mechanikus kétfokozatú hajtómű az ideális fordulatszám beállítására különböző használatokhoz.
- + Nagyteljesítményű, magas fordulatszám-stabilitású FEIN motor folyamatos fúráshoz, szinte bármilyen felhasználási területen.
- + Fém hajtóműház és nagy merevségű, kompakt építésű motorház biztosítja a meggyőzően hosszú élettartamot.
- + Jobb/bal forgásirány.
- + Precíziós fém tokmány.
- + Nagyfokú fúrési pontosság.
- + Automatikusan utánhúzó tokmány szorítópozák.
- + FEIN kézreálló markolat.
- + Gázadó elektronika
- + 5 méteres kábel.
- + Ø 43 mm-es befogónyak fúróállványban történő használathoz.

SZÁLLÍTÁSI TARTALOM

1 db fémből készült, egyhüvelyes gyorsbefogó
SUPRA SKE tokmány, 1 db pót fogantyú

1 db fémből készült, egyhüvelyes gyorsbefogó
SUPRA SKE tokmány, 1 db pót fogantyú,
1 db műanyag szerszámkoffer

Rendelési szám	7 205 54 60 00 0	7 205 54 61 00 0
EAN	4014586882512	4014586881997

Tartozékokat ld. a 60

BOP 13-2



BOP 13-2 KÉSZLET



Kétfokozatú, univerzális fúrógép acélban és rozsdamentes acélban fúráshoz (max. 13 mm), ideális fordulatszám-tartománnyal.

Névleges teljesítményfelvétel	W	550
Leadott teljesítmény	W	300
Fordulatszám terheléssel üzemeléskor	1/perc	0 - 440 / 0 - 1 300
Üresjárat fordulat/szám	1/perc	0 - 680 / 0 - 2 200
Forgatónyomaték max. teljesítményleadásnál	Nm	20 / 7
Nyugalmi nyomaték	Nm	50 / 16
Fúrótokmány befogása	mm	1,5 - 13
Furatátmérő acélban	mm	13
Furat-Ø rozsdamentes acélban	mm	13
Furatátmérő könnyűfémbe	mm	16
Furatátmérő fában	mm	37
Menetfúrás		M 10
A fúróengely menete		1/2"-20 UNF
Befogónyák átmérője	mm	43
Sarokméret	mm	23
Kábel	m	5
EPTA szerinti súly	kg	2,00

FEIN ELŐNYÖK

- + Mechanikus kétfokozatú hajtómű az ideális fordulatszám beállítására különböző használatokhoz.
- + Nagyteljesítményű, magas fordulatszám-stabilitású FEIN motor folyamatos fúráshoz, szinte bármilyen felhasználási területen.
- + Fém hajtóműház és nagy merevségű, kompakt építésű motorház biztosítja a meggyőzően hosszú élettartamot.
- + Jobb/bal forgásirány.
- + Precíziós fém tokmány.
- + Nagyfokú fúrási pontosság.
- + Automatikusan utánhúzó tokmány szorítófogók.
- + FEIN kézreállító markolat.
- + Gázadó elektronika
- + 5 méteres kábel.
- + Ø 43 mm-es befogónyák fúróállványban történő használathoz.

SZÁLLÍTÁSI TARTALOM

1 db fémből készült, egyhüvelyes gyorsbefogó SUPRA SKE tokmány, 1 db pót fogantyú

1 db fémből készült, egyhüvelyes gyorsbefogó SUPRA SKE tokmány, 1 db pót fogantyú, 1 db műanyag szerszámkoffer

Rendelési szám	7 205 55 60 00 0	7 205 55 61 00 0
EAN	4014586882567	4014586882017

Tartozékokat ld. a 60

2 FÚRÓGÉPEK

BOS 16



Nagy teljesítményű, rugalmas fűrőgép fordulatszám-szabályozással fémszerkezet-gyártáshoz.

BOS 16-2



Nagy teljesítményű, rugalmas, kétfokozatú fűrőgép fordulatszám-szabályozással fémszerkezet-gyártáshoz.

Névleges teljesítményfelvétel	W	1 200	1 200
Leadott teljesítmény	W	680	680
Fordulatszám terheléssel üzemeléskor	1/perc	0 - 520	0 - 520 / 0 - 1 600
Üresjárat fordulatszám	1/perc	0 - 520	0 - 520 / 0 - 1 600
Forgatónyomaték max. teljesítményleadásnál	Nm	50	50 / 16
Nyugalmi nyomaték	Nm	50 **	50 / 16 **
Fúrótokmány befogása	mm	3 - 16	3 - 16
Furatátmérő acélban	mm	16	16
Furat-Ø rozsdamentes acélban	mm	16	16
Furatátmérő könnyűfémekben	mm	20	20
Furatátmérő acélban, lyukfűrész	mm	80	80
Furatátmérő fában	mm	50	50
Menetfűrés		M 12	M 12
Süllyesztés max. Ø	mm	31	31
A fűrőtengely menete		1/2"-20 UNF	1/2"-20 UNF
Sarokméret	mm	27	27
Kábel	m	4	4
EPTA szerinti súly	kg	3,50	3,70

FEIN ELŐNYÖK

- + Optimális fordulatszám a felső átmérőtartományhoz, és ezáltal gazdaságos munkavégzés a gép hatékony használata révén.
- + Nagyteljesítményű, magas fordulatszám-stabilitású FEIN motor folyamatos fűréshez, szinte bármilyen felhasználási területen.
- + Fém hajtóműház és nagy merevségű, kompakt építésű motorház biztosítja a meggyőzően hosszú élettartamot.
- + Jobb-/balmenet és elektronikus fordulatszám-szabályozás.
- + Fordulatszám szabályozást biztosító tachó elektronika.
- + Precíziós fém tokmány.
- + Nagyfokú fűrés pontosság.
- + Automatikus utánhúzó tokmány szorítópofoák.
- + Ásómarkolat az optimális erőátvitel érdekében.
- + Gázadó elektronika
- ** Forgatónyomaték-határoló csúszókuplung

- + Mechanikus kétfokozatú hajtómű az ideális fordulatszám beállítására különböző használatokhoz.

SZÁLLÍTÁSI TARTALOM

1 db fémből készült, egyhüvelyes gyorsbefogó SUPRA SKE tokmány, 1 db pót fogantyú

Rendelési szám	7 205 47 60 00 0	7 205 49 60 00 0
EAN	4014586874463	4014586876443

Tartozékokat ld. a 60

BOZ 32-4 M



SZÁLLÍTÁSI TARTALOM

1 db pót fogantyú, 1 db kiűtőék

Tartozékokat ld. a 60

Univerzális, négyfokozatú fúrógép jobb-/bal irányváltóval, fordulatszám-beállítással, MK3 szerszámcsatlakozás a nehéz fúrési munkákhoz.

Névleges teljesítményfelvétel	W	1 800
Leadott teljesítmény	W	1 100
Fordulatszám terheléskor 1. fokozat	1/perc	60 - 140
Fordulatszám terheléskor 2. fokozat	1/perc	95 - 220
Fordulatszám terheléskor 3. fokozat	1/perc	135 - 310
Fordulatszám terheléskor 4. fokozat	1/perc	210 - 480
Forgatónyomaték max. teljesítményleadásnál	Nm	75 / 48 / 34 / 22
Üresjárat fordulat szám 1. fokozat	1/perc	60 - 140
Üresjárat fordulat szám 2. fokozat	1/perc	95 - 220
Üresjárat fordulat szám 3. fokozat	1/perc	135 - 310
Üresjárat fordulat szám 4. fokozat	1/perc	210 - 480
Nyugalmi nyomaték	Nm	75 / 48 / 34 / 22 **
Szerszám befogó		MK 3
Furatátmérő acélban	mm	32
Furat-Ø rozsdamentes acélban	mm	20
Furatátmérő könnyűfémekben	mm	60
Furatátmérő fában	mm	70
Menetfúrás		M 24
Süllyesztés max. Ø	mm	50
Dörzsárazás max. Ø	mm	30
Befogónyák átmérője	mm	65
Sarokméret	mm	38
Kábel	m	3,1
EPTA szerinti súly	kg	7,50

Rendelési szám	7 202 51 60 00 0
EAN	4014586889849

FEIN ELŐNYÖK

- + Nagy teljesítményű FEIN 1800 W-os motor és négyfokozatú mechanikus hajtómű a nehéz fúrési munkákhoz szükséges, nagy nyomaték érdekében.
- + Jobb/bal irányváltóval és elektronikus fordulatszám-csökkentéssel felszerelt gépek valamennyi fúrési munkához, például csiga-, menetfúráshoz, süllyesztéshez és dörzsárazáshoz.
- + Páratlanul terhelhető konstrukció nagy igénybevételhez a legjobb anyag- és megmunkálási minőség révén.
- + MK3-szerszámcsatlakozás.
- + Elektronikus forgatónyomaték-lekapcsolás.
- + Fordulatszám szabályozást biztosító biztosító tachó elektronika.
- + Rendkívüli teherbírás.
- + Fém hajtóműfej.
- + Két fogantyú.
- + Optimálisan alkalmazható FEIN mágnestálpas fúróállványokon.
- + Széleskörű tartozékprogram.
- ** Forgatónyomaték-határoló csúszókuplung



2 FÚRÓGÉPEK

BOP 6, BOP 10, BOP 10-2, BOP 13-2 TARTOZÉKOK



GYORSTOKMÁNY

Fémből készült, egyhüvelyes gyorsbefogó SUPRA SKE tokmány szorítóerő biztosítással, 1/2" - 20 UNF fúrótokmány-befogóval

Tokmány befogás mm	Rendelési szám
0.5 - 10	6 32 05 036 01 0



GYORSTOKMÁNY

Fémből készült, egyhüvelyes gyorsbefogó SUPRA SKE tokmány szorítóerő biztosítással, 1/2" - 20 UNF fúrótokmány-befogóval

Tokmány befogás mm	Rendelési szám
1.5-13	6 32 05 035 01 0

SW17 VILLÁSKULCS

Rendelési szám

6 29 03 002 00 9

FÜGGESZTŐ SZERKEZET

balanszerre történő rögzítéshez vízszintes

Rendelési szám

3 02 32 046 00 8



FÜGGESZTŐ SZERKEZET

balanszerre történő rögzítéshez vízszintes és függőleges

Rendelési szám

3 21 25 050 00 7



MÉLYSÉGHATÁROLÓ

Rendelési szám

3 21 27 005 00 6

BOS 16, BOS 16-2 TARTOZÉKOK



KEVERŐSZÁR

600 mm hossz, 110 mm-es átmérő

Rendelési szám

6 39 02 002 01 3



GYORSTOKMÁNY

Fémből készült, egyhüvelyes gyorsbefogó SUPRA SKE tokmány szorítóerő biztosítással, 1/2" - 20 UNF fúrótokmány-befogóval

Tokmány befogás mm	Tömeg kg	Rendelési szám
3-16	0,56	6 32 05 038 01 0

BOZ 32-4 M, DSKE 672, DDSK 672-1, DDSK 672 TARTOZÉKOK



GYORSTOKMÁNY

Fúrótokmány befogó, B 16 hegyes R alak, szorítóerő biztosítással

Tokmány befogás mm	Tömeg kg	Rendelési szám
1-13	0,56	6 32 04 032 00 6



FOGAZOTT TOKMÁNY

Fúrótokmány befogó, B 16

Tokmány befogás mm	Tömeg kg	Rendelési szám
1.5-13	0,41	6 32 02 030 01 5
3-16	0,64	6 32 02 037 01 0



KÚPSZŰKÍTŐ

Morzekúpos fúrógépekhez.

Csatlakozás	Rendelési szám
MK 3/B 16	6 33 01 012 00 5
MK 3/B 22	6 33 01 014 00 7



REDUKÁLÓHÜVELY

morzékúphoz

Rendelési szám

6 33 02 003 00 4



KIŰTŐÉK

Csatlakozás	Hossz mm	Rendelési szám
MK 1/MK 2	140	6 33 05 003 00 3
MK 3/MK 4	190	6 33 05 004 00 1

ASQ 672-1 TARTOZÉKOK



KÚPSZŰKÍTŐ

Morzekúppal ellátott gépekhez.

Csatlakozás	Rendelési szám
MK 4/B 22	6 33 01 016 00 4



SZŰKÍTŐ HÜVELY

morzékúphoz

Csatlakozás	Rendelési szám
MK 4/MK 3	6 33 02 004 00 2

WBP 10



SZÁLLÍTÁSI TARTALOM

1 db fogazott tokmány 10 mm átmérőig, 1 darab tokmánykulcs

Tartozékokat ld. a 63

Különösen kicsi sarokfűrógép nehezen hozzáférhető helyeken végzendő munkákhoz.

Névleges teljesítményfelvétel	W	500
Leadott teljesítmény	W	270
Fordulatszám terheléssel üzemeléskor	1/perc	0 - 1 030
Üresjárat fordulatszám	1/perc	0 - 1 830
Forgatónyomaték max. teljesítményleadásnál	Nm	8
Nyugalmi nyomaték	Nm	21
Fúrótokmány befogása	mm	0,8 - 10
Furatátmérő acélban	mm	10
Furat-Ø rozsdamentes acélban	mm	10
Furatátmérő könnyűfémekben	mm	15
Furatátmérő fában	mm	25
Menetfűrés		M 6
Kúp a fűró tengelyen		B 10
Sarokméret	mm	17
Hajtóműfej magassága		96
Kábel	m	5
EPTA szerinti súly	kg	1,50

Rendelési szám	7 205 51 60 00 0
EAN	4014586878843

FEIN ELŐNYÖK

- + Nagyteljesítményű, magas fordulatszám-stabilitású FEIN motor folyamatos fűréshez, szinte bármilyen felhasználási területen.
- + Különösen lapos és karcsú felépítés 17 mm-es sarokmérettel és 96 mm-es hajtóműfej-magassággal a szűk helyeken és sarkokban végzett munkákhoz.
- + Rugalmasan és univerzálisan használható jobb- és balmenetes menetfűrészekhez max. M6 méretig.
- + Fém hajtóműfej.
- + Kúpos befogójú fűró tengely.
- + Precíziós fém tokmány.
- + Nagyfokú fűrés pontosság.
- + Kompakt felépítésű, elhajlásmentes motorház.
- + FEIN kézreálló markolat.
- + 5 méteres kábel.

2 MENETFÚRÓ

GWP 10



SZÁLLÍTÁSI TARTALOM

1 db pót fogantyú, **Menetes tokmány nem tartozik hozzá**

Tartozékokat ld. a 63

Gyors és precíz menetfúrás hajtóműbe épített irányváltóval a rövidebb munkaidőért.

Névleges teljesítményfelvétel	W	450
Leadott teljesítmény	W	250
Üresjárat fordulatszám balmenetben	1/perc	0 - 1 000
Fordulatszám terheléskor, vágás során	1/perc	0 - 450
Fordulatszám terheléskor, balmenetben	1/perc	0 - 680
Forgatónyomaték max. teljesítményleadásnál	Nm	21
Nyugalmi nyomaték	Nm	53
Menet acélban Ø-ig	M	10
Menet rozsdamentes acélba	M	10
Kúp a fúrótengelyen	B	12
Befogónyak átmérője	mm	43
Sarokméret	mm	23
Kábel	m	5
EPTA szerinti súly	kg	1,60

Rendelési szám	7 209 38 60 00 0
EAN	4014586881256

FEIN ELŐNYÖK

- + Az egyedülálló sebességet biztosító, hajtóműbe épített irányváltó automatikusan megfordítja a forgási irányt, amikor a fúróorsót a menetfúratból visszafelé járátja. Gyors, 680 ford./perces üresjárat a rövidebb ütemidőkért.
- + Kiemelkedő precizitás a fúrótengely és a menetes tokmány közötti, holtjáték nélküli csatlakozás révén, amelyet a magas fúrási pontosságú B12 kúpos befogó biztosít. A menetes tokmányba helyezett menetfúró alakzáró befogása maximális munkaeredményt biztosít.
- + A FEIN szenzitív markolat az előtolási erő közvetlenül a fúrótengelyre történő átadásához a szerszámvezető kar kényelmes elhelyezésével.
- + Nagy teljesítményű, stabil fordulatszámú FEIN motor.
- + 23 mm-es csekély sarokméret.
- + Fém hajtóműfej.
- + Kompakt felépítésű, elhajlásmentes motorház.

ÁLTALÁNOS TARTOZÉKOK



FOGAZOTT TOKMÁNY
Csatlakozás: B 10

Tokmány befogás mm	Tömeg kg	Rendelési szám
0,8-10	0,22	6 32 02 044 01 8



PATRONOS TOKMÁNY
3,5/4,5/6 mm-es patronokkal

		Rendelési szám
		6 32 06 063 01 2



CSUKLÓS TOKMÁNY
3,5/4,5/6 mm-es patronokkal

		Rendelési szám
		6 32 06 076 02 2



FESZÍTŐPATRONOK
szorító- és lengőtokmányhoz, illetve menetfúró adapterhez.
M2 (DIN 352, DIN 371), M4 (DIN 357, DIN 376)

Ø mm	Négyszög befogás mm	Rendelési szám
2,8	2,1	6 32 06 077 00 1



FESZÍTŐPATRONOK
szorító- és lengőtokmányhoz, illetve menetfúró adapterhez.
M3 (DIN 352, DIN 371), M5 (DIN 357, DIN 376)

Ø mm	Négyszög befogás mm	Rendelési szám
3,5	2,7	6 32 06 064 00 1



FESZÍTŐPATRONOK
szorító- és lengőtokmányhoz, illetve menetfúró adapterhez.
M4 (DIN 352, DIN 371), M6 (DIN 357, DIN 376)

Ø mm	Négyszög befogás mm	Rendelési szám
4,5	3,4	6 32 06 065 00 5



FESZÍTŐPATRONOK
szorító- és lengőtokmányhoz, illetve menetfúró adapterhez.
M5 (DIN 352, DIN 371), M6 (DIN 352), M7 (DIN 352), M8 (DIN 352, DIN 357, DIN 376)

Ø mm	Négyszög befogás mm	Rendelési szám
6	4,9	6 32 06 066 00 8



FESZÍTŐPATRONOK
szorító- és lengőtokmányhoz, illetve menetfúró adapterhez.
M7 (DIN 371), M9 (DIN 352) M 10 (DIN 352, DIN 357, DIN 376)

Ø mm	Négyszög befogás mm	Rendelési szám
7	5,5	6 32 06 070 00 6



FESZÍTŐPATRONOK
szorító- és lengőtokmányhoz, illetve menetfúró adapterhez.
M8 (DIN 371), M11 (DIN 352)

Ø mm	Négyszög befogás mm	Rendelési szám
8	6,2	6 32 06 078 00 9



FESZÍTŐPATRONOK
szorító- és lengőtokmányhoz, illetve menetfúró adapterhez.
M10 (DIN 371)

Ø mm	Négyszög befogás mm	Rendelési szám
10	8	6 32 06 079 00 3



FESZÍTŐPATRONOK
szorító- és lengőtokmányhoz, illetve menetfúró adapterhez.
M12 (DIN 357, DIN 371, DIN 376)

Ø mm	Négyszög befogás mm	Rendelési szám
9	7	6 32 06 075 00 4



POFÁS TOKMÁNY (BF)
menetfúró közvetlen befogására 2,0 - 8,1 mm beszorítási tartományban, kulccsal

		Rendelési szám
		6 32 06 019 00 9



CSUKLÓS TOKMÁNY (PBF)
menetfúró közvetlen befogására 2,0 - 8,1 mm beszorítási tartományban, kulccsal

		Rendelési szám
		6 32 06 041 00 8



KIÜTŐÉK
tokmányhoz (2 db/csomag)

Csatlakozás	Hossz mm	Rendelési szám
B 12	125	6 33 05 009 01 3



MÉLYSÉGHATÁROLÓ

	Rendelési szám
	3 21 27 005 00 6

TARTOZÉKOK ABH 18-26



FURATPOR-SZÍVÓFEJ
Furatpor-szívófej nedves/száraz porszivóhoz.
Pormentes fúrás minden elterjedt fal- és mennyezetfelületbe.
35 mm-es elszívótömlőhöz.

	Rendelési szám
	9 26 02 101 01 0

GWP 10 TARTOZÉKOK



FÜGGESZTŐ SZERKEZET
balanszerre történő rögzítéshez
vízszintes és függőleges

	Rendelési szám
	3 21 25 050 00 7

2 MÁGNESES FÚRÓÁLLVÁNYOK



IBS 16

Ipari fúróállványok max. 16 mm fúróteljesítményű fűrőgépekhez.

MBS 16 X

Rugalmasan használható mágnes-alpas fúróállvány csigafúróhoz 16 mm fúróteljesítményig.

MBS 25 F

Rugalmasan használható mágnes-alpas fúróállvány csigafúróhoz 23 mm fúróteljesítményig, finombeállításal.

OLDAL		65	65	66
Névleges teljesítményfelvétel	W		100	100
Csatlakozóaljzat, max.	A		16	16
Befogónyakátmérő	mm	53	43	53
Csigafúró max. Ø	mm	16	16	25
Menetfúrás		M 12	M 12	M 20
Süllyesztés max. Ø	mm	50	50	50
Dörzsárazás max. Ø	mm	16	16	25
Lökét	mm	145	145	145
Fúróállvány szögállítási tartománya				7°
Össz lökettartomány	mm	295	325	290
Fúróállvány beállítási tartománya	mm			6
Mágneses tartóerő	N		12 500	14 000
Mágnesalpj-méretek	mm		195 x 90	205 x 95
Kábel	m		4	4
EPTA szerinti súly	kg	8,00	9,00	12,50

IBS 16

Ipari fúróállványok max. 16 mm fúróteljesítményű fúrógépekhez.

Befogónyakátmérő	mm	53
Csigafúró max. Ø	mm	16
Menetfűrés		M 12
Süllyesztés max. Ø	mm	50
Dörzsárazás max. Ø	mm	16
Löklet	mm	145
Össz lökettartomány	mm	295
EPTA szerinti súly	kg	8,00

Rendelési szám	9 03 20 223 00 0
EAN	4014586878515

FEIN ELŐNYÖK

- + Könnyű, kompakt ipari fúróállvány alumínium alappal univerzális használatra, például fúráshoz, menetfúráshoz, dörzsárazáshoz és süllyesztéshez.
- + A kettős fúrómotor-vezetésnek köszönhetően a legnagyobb fúrószerszámokkal való használatra is alkalmas.
- + Alaplap fúrásképpel 28-as rendszerű Demmeler és Siegmund hegesztőasztalokhoz.
- + Beépített hűtőközegtartály flexibilis csuklós tömlővel.
- + Változtatható oldalra felszerelhető előtoló kézikerék.
- + Szerszám nélkül állítható szármagasság.

SZÁLLÍTÁSI TARTALOM

1 hűtőfolyadék tartály, 1 db flexibilis csuklós tömlő, 1 db 43 mm átmérőjű szűkítőgyűrű

Tartozékokat ld. a 67

MBS 16 X

Rugalmasan használható mágnes talpas fúróállvány csigafúróhoz 16 mm fúróteljesítményig.

Névleges teljesítményfelvétel	W	100
Csatlakozóaljzat, max.	A	16
Befogónyakátmérő	mm	43
Csigafúró max. Ø	mm	16
Menetfűrés		M 12
Süllyesztés max. Ø	mm	50
Dörzsárazás max. Ø	mm	16
Löklet	mm	145
Össz lökettartomány	mm	325
Mágneses tartóerő	N	12 500
Mágnes talp-méret	mm	195 x 90
Kábel	m	4
EPTA szerinti súly	kg	9,00

FEIN ELŐNYÖK

- + Könnyű, kompakt mágneses fúróállvány univerzális használatra, például fúráshoz, menetfúráshoz, dörzsárazáshoz és süllyesztéshez.
- + A kettős fúrómotor-vezetésnek köszönhetően a legnagyobb fúrószerszámokkal való használatra is alkalmas.
- + Nagy mágneses tartóerő és biztonsági kapcsolat garantálja a biztonságos munkát minden helyzetben.
- + Beépített hűtőközegtartály flexibilis csuklós tömlővel.
- + Változtatható oldalra felszerelhető előtoló kézikerék.
- + Szerszám nélkül állítható szármagasság.

SZÁLLÍTÁSI TARTALOM

1 hűtőfolyadék tartály, 1 db rögzítő heveder, 1 db forgácsvédő

Tartozékokat ld. a 67

Rendelési szám	9 03 21 223 00 0
EAN	4014586895475

2 MÁGNESES FÚRÓÁLLVÁNYOK

MBS 25 F



SZÁLLÍTÁSI TARTALOM

1 hűtőfolyadék tartály, 1 db rögzítő heveder, 1 db forgácsvédő, 1 db 43 mm átmérőjű szúktitógyűrű

Tartozékokat ld. a 67

Rugalmasan használható mágnesalpas fúróállvány csigafúróhoz 23 mm fúróteljesítményig, finombeállítással.

Névleges teljesítményfelvétel	W	100
Csatlakozóaljzat, max.	A	16
Befogónyakátmérő	mm	53
Csigafúró max. Ø	mm	25
Menetfúrás		M 20
Süllyesztés max. Ø	mm	50
Dörzsárazás max. Ø	mm	25
Löklet	mm	145
Össz lökettartomány	mm	290
Fúróállvány beállítási tartománya	mm	6
Fúróállvány szögállítási tartománya		7°
Mágneses tartóerő	N	14 000
Mágnesalp-méret	mm	205 x 95
Kábel	m	4
EPTA szerinti súly	kg	12,50

Rendelési szám	9 03 22 223 00 0
EAN	4014586895482

FEIN ELŐNYÖK

- + Általánosan alkalmazható fúrásra, menetfúrásra, dörzsárazásra és süllyesztésre.
- + A fúróorsó a gép kényelmes beállítása érdekében finoman állítható.
- + A kettős fúrómotor-vezetésnek köszönhetően a legnagyobb fúrószerszámokkal való használatra is alkalmas.
- + Változtatható oldalra felszerelhető előtoló kézikerek.
- + Beépített hűtőközegetartály flexibilis csuklós tömlővel.
- + Nagy mágneses tartóerő.
- + Szerszám nélkül állítható szármagasság.

IBS 16 TARTOZÉKOK

**REDUKÁLÓ PERSELY**

gépek befogásához 43 mm-es átmérőjű befogónyakkal,
pl. DSeu 638, ASz(e)/DSe 648
FEIN BOS, KBH

Ø mm	Rendelési szám
53 / 43	3 26 23 014 01 0

MBS 16 X TARTOZÉKOK

**REDUKÁLÓ PERSELY**

gépek befogásához 33 mm-es átmérőjű befogónyakkal,
pl. ASye/ASke(u)/DSke(u)/ASge 636

Ø mm	Rendelési szám
43 / 33	3 26 23 012 01 9

MBS 25 F TARTOZÉKOK

**REDUKÁLÓ PERSELY**

38 mm Ø befogónyakkal rendelkező gépek befogására

Ø mm	Rendelési szám
53 / 38	3 26 23 010 00 8

**REDUKÁLÓ PERSELY**

gépek befogásához 43 mm-es átmérőjű befogónyakkal,
pl. DSeu 638, ASz(e)/DSe 648

Ø mm	Rendelési szám
53 / 43	3 26 23 009 00 6

**REDUKÁLÓ PERSELY**

gépek befogásához 43 mm-es átmérőjű befogónyakkal,
pl. DSeu 638, ASz(e)/DSe 648
FEIN BOS, KBH

Ø mm	Rendelési szám
53 / 43	3 26 23 014 01 0

MBS 16 X, MBS 25 F, MBS 32 F TARTOZÉKOK

**SZÍVÓTALP**

nem mágneses anyagokhoz, 250 x 330 x 110 mm

Rendelési szám
9 26 02 054 01 6

**VÁKUUM SZÍVÓTALP**

Nem mágnesezhető anyagokhoz és strukturált felületekhez
(hullámlemez, bordás lemez stb.). Ehhez vákuumszivattyú
szükséges. Maximális furatátmérő: 65 mm.
Vákuumlemez 396 x 200 x 95 mm

Rendelési szám
9 26 02 057 01 7

**TALP CSÖVEK FÚRÁSÁHOZ**

szorítóhevederrel ellátva, amelyek segítségével csöveket lehet
pontosan fúrni, Ø 60-tól 300 mm-ig, 220 x 130 mm.

Rendelési szám
9 26 02 055 01 0

**VÁKUUMSZIVATTYÚ**

Vákuumszivattyú 230 V 50 Hz, 92 W, beszívott levegő mennyi-
sége 0,015 m³/min, - 0,8bar, súly 2,5 kg, szívótömlővel,
IP 30 védettség, I. érintésvédelmi osztály, bekapcsolt állapot
időtartama: 15 perces üzemidő / 10 perc szünet (intervallum)

Rendelési szám
9 26 01 022 01 3

CSISZOLÁS & POLÍROZÁS



Csiszolóválaszték
kampányfilmje

SAROKCSISZOLÓ

Sarokcsiszoló Universal

Nagy teljesítmény, rendszeres használat a műhelyben és az építkezésen.



76

Sarokcsiszoló Premium

Kiemelkedő élettartam, gazdaságosság és biztonság. A nagy kihívásokhoz.





EGYENES CSISZOLÓ 94

A fémmegmunkálás specialistái csiszoláshoz, kefézéshez, sorjázás és polírozáshoz.



ROZSDAMENTES ACÉL 101

Kifejezetten rozsdamentes acél munkadarabok és felületek csiszolásához és polírozásához.



ISMERŐS EZ ÖNNEK?



Az akkumulátoros sarokcsiszoló TÚL NEHÉZ ÉS GYENGE TELJESÍTMÉNYŰ?



Az agresszív porok JELENTŐSEN KORLÁTOZZÁK AZ AKKUMULÁTOROS SAROKCSISZOLÓ ÉLETTARTAMÁT?



Nem KIELÉGÍTŐ AZ akkumulátoros sarokcsiszoló ÉLETTARTAMA?



A MUNKAVÉGZÉSI TELJESÍTMÉNY jelentősen csökken több vágás ELVÉGZÉSE UTÁN?



Az akkumulátoros sarokcsiszolóval végzett hosszabb munkák FÁRASZTÓAK?

Erős csiszolók. Most még erősebbek 1 200 watt¹ teljesítménnyel.

A CCG 18 VÁLTOZATAINAK ÚJDONSÁGAI.

45 %-KAL TÖBB VÁGÁS AKKUFELTÖLTÉSENKÉNT.²

Nagyobb termelékenység az AMPShare akkumulátorral, mint a CCG 18 gépet és FEIN HighPower akkumulátort alkalmazó korábbi rendszerrel.

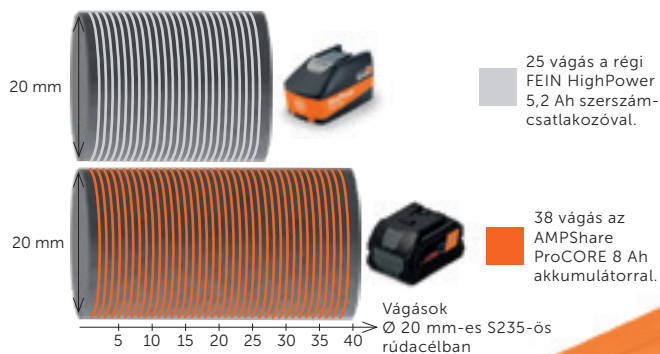

VÁGÁSONKÉNT 16 %-KAL GYORSABB MUNKA KÖSZÖN- HETŐEN AZ 1 200 WATTNAK.²

Az állandó vágási sebességnek és az AMPShare akkumulátorrendszernek köszönhetően a FEIN Power Drive motor átlagosan 16 %-kal gyorsabb munkavégzést tesz lehetővé, mint a konkurens gépek.



FENNTARTHATÓ HATÉKONYSÁG.

A teljesen zárt motorház védelmet nyújt az agresszív kerámia- és ásványi porokkal szemben: A maximális élettartam érdekében.



16 %-KAL NAGYOBB TAPADÓERŐ.²

Kényelmes, biztonságos és szinte rezgésmentes munkavégzés: az új rezgéselnyelő fogantyú a hagyományos kiegészítő fogantyúkhöz képest növeli a tapadóerőt.



Kompatibilis a 2008 után gyártott Bosch Professional 18 V-os akkumulátorokkal és az AMPShare akkumulátorokkal.



Powered by  **BOSCH**



Első a kategóriájában a kefe nélküli FEIN PowerDrive motorral és a teljesen zárt motorházzal.

SOKKAL TARTÓSABB, DE KEVESEBBE KERÜL!

AZ ERŐS ILYEN KÖNNYŰ LEHET.

A legjobb tömeg/teljesítmény arány 2,3 kg tömeggel és 1 050 watt leadott teljesítménnyel. Lényegesen jobb hatásfok, mint az 1 700 W névleges felvett teljesítményű sarokcsiszolóké.

60 %-KAL HOSSZABB
ÉLETTARTAM*

NAGYOBB BIZTONSÁG.

A hatékony fék (≤ 2 s), a lágyindítás, az újra-indítás-gátló, a visszarúgás elleni védelem és a blokkolásvédelem jelentősen növeli a munkabiztonságot. Opcionálisan AutoStop funkcióval és leesés elleni védelemmel is kapható.



A FEIN CG 15 elnyerte a
Red Dot díjat.



reddot winner 2023

JÓL KEZELI A NYOMÁST.

Szükség esetén beavatkozik az elektronikus túlterhelés elleni védelem. A túlterhelési tartományban való munkavégzést villogó LED jelzi. Ez megvédi a gépet, és kevesebb kiesést eredményez.

MINDENRE FELKÉSZÜLT.

Fokozatmentes elektronikus fordulatszám-beállítás – ideális a legkülönbözőbb csiszolóanyagokhoz és alkalmazásokhoz.



BRUSH
LESS



TÖKÉLETESEN VÉDETT.

A teljesen zárt, kefe nélküli FEIN PowerDrive motor és a porvédett, külön beszerelt motorelektronika a CG 15 sorozatot az univerzális motorokkal felszerelt termékekkel összehasonlítva igazi „hosszútávfutóvá” teszi. A koncepciót a hűtőlevegő optimalizált vezetése és a hőmérséklet-felügyelet teszi teljessé.

KÉRJEN MOST BEMUTATÓ IDŐPONTOT A FEIN.HU WEBOLDALON



A LEGJOBB HA KIPRÓBÁLJA.

A gazdaságosság és a hosszú élettartam mellett az EC-technológia természetesen hatalmas egyéb előnyöket is jelent, amelyek a munkavégzés során azonnal érezhetők. A motorok járása rendkívül zaj- és rezgésszegény. A nagy hatásfok minden fordulatszám-tartományban meggyőzően észlelhető. Az egész gép különösen ergonomikus házban van elhelyezve, optimális súly mellett.

A különbség Önt is megfogja győzni – megígérjük.

Csiszolási teljesítmény
wattban, mechanikus

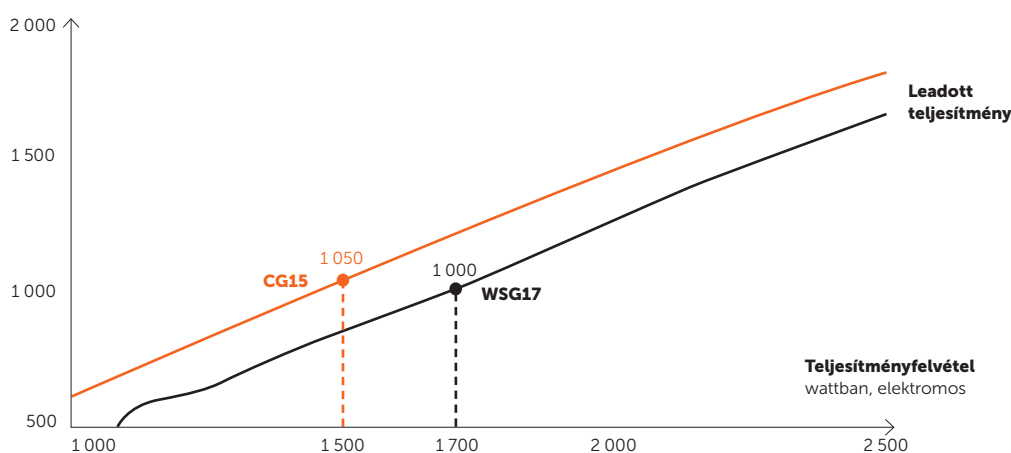

3

ELŐNYÖK AZ ÖN SZÁMÁRA



BIZTONSÁG MINDENK ELŐTT.

A kézi elektromos szerszámok kategóriájában az összes bejelentésköteles munkahelyi baleset majdnem egyharmadát a sarokcsiszolók okozták.** A FEIN CG 15 sorozatú sarokcsiszoló a sokoldalú felhasználóvédelem révén a minimumra csökkentik a felhasználó kockázatát. Így a munkatársak sértetlenek, a folyamatok jól tervezhetők maradnak. A költségek és ráfordítások kalkulálhatók.



HELYETTESÍT 1,5 UNIVERZÁLIS SAROKCSISZOLÓT.

A teljesen zárt, kefe nélküli FEIN PowerDrive motor optimálisan védelmet nyújt az agresszív kerámia- és ásványi porok ellen. Az univerzális motoroknál ezek előbb vagy utóbb tönkremenetelhez vezetnek. Az új, innovatív FEIN motorkonceptió megbízhatóan megakadályozza ezt, és ezáltal több mint 60 %-kal növeli a gép élettartamát.



HOSSZAS CSISZOLÁS KÖNNYEDÉN.

A csupán 2,3 kg-os tömeg és az 1 050 W-os leadott teljesítmény kiváló tömeg/teljesítmény arányt jelent. A karcsú méretnek, a kompakt felépítésnek és a jó egyensúlynak köszönhető a legkevesebb fárasztó munkavégzés a kemény munkás hétköznapokon.



MEGÉRI.

A FEIN PowerDrive motor technológiája lehetővé teszi a szénkefe nélküli működést. Ez kevesebb kopóalkatrészt, hosszabb szervizintervallumokat és kevesebb karbantartási költséget jelent. A rendkívül jó hatásfokú 1 500 W-os motor névleges teljesítményfelvétele 200 W-tal kisebb, hatásfoka mégis nagyobb, mint az 1 700 W-os univerzális motoré. Ez az energia-költségek megtakarítását eredményezi.

** A DGUV 2020. évi munkahelyi balesetekkel kapcsolatos statisztikája

TUDTA ÖN, HOGY ...



27%

az összes bejelentésköteles munkahelyi balesetből azon balesetek aránya, melyeket a kézi elektromos szerszámok kategóriájában sarokcsiszolók okoznak.*



16%

ezen munkabalesetek közül baleseti nyugdíjazáshoz vezet.*



86%

ezen kézi elektromos szerszámokkal elszenvedett munkabalesetek közül úgy következik be, hogy a kezelő elveszti az ellenőrzést a munkavégzés közben.*

* A DGUV (Deutsche Gesetzliche Unfallversicherung, német törvényes balesetbiztosítási egyesület) 2020. évi munkahelyi balesetekkel kapcsolatos statisztikája

MISSION
SAFETY

Az új FEIN akkumulátoros sarokcsiszoló AMPShare akkumulátor-technológiával.

PROTAGO. EGYEDÜLÁLLÓAN BIZTONSÁGOS.

Az új FEIN akkumulátoros sarokcsiszoló. Az egyedülálló kezelési koncepció révén a hibás kezelés által okozott kockázatok szinte teljesen ki vannak zárva. FEIN – egy gonddal kevesebb.

NEM ELTÁVOLÍTHATÓ VÉDŐBURKOLAT

SZERSZÁM NÉLKÜLI GYORSBEFOGÓ

FELHASZNÁLÓVÉDELEM

a következők révén: visszarúgás-felügyelet (kickback), lágyindítás, újraindítás-gátló, elektronikus túlterhelés elleni védelem és fékfunkció.



ELŐNYÖK AZ ÖN SZÁMÁRA



GONDOSKODJON A VÉDELEMRŐL ÉS A BIZTONSÁGRÓL!

Munkaadóként Ön is felelős a munkatársai egészségéért és biztonságáért. Védje meg a munkatársait a sérülésektől és az esetleges élethosszig tartó káros következményektől.



3

TELJESEN ZÁRT MOTORHÁZ

védi a motort az agresszív kerámia- és ásványi poroktól.

FÁRADTSÁGMENTES MUNKAVÉGZÉS

a karcsú méretnek, a kompakt felépítésnek és a jó elosztású, csekély súlynak köszönhetően.



Az új FEIN PROTAGO sarokcsiszoló, amelyet a BOUYGUES Construction vállalattal együtt fejlesztettünk ki, elnyerte a **Red Dot** díjat.



reddot winner 2022
best of the best



FOKOZATMENTES ELEKTRONIKUS FORDULATSZÁM-BEÁLLÍTÁS



BIZTONSÁGOS VEZETÉS

a 6 helyzetbe állítható, nem eltávolítható kiegészítő fogantyúval.

KÉTKEZES VEZÉRLÉS

a beépített éberségi kapcsoló („AutoStop”) és a fixen felszerelt kiegészítő fogantyú révén.



A KOCKÁZATOK MINIMALIZÁLÁSA!

A munkabalesetek súlyosságuktól függően óriási költségeket okozhatnak a vállalatnak. Ezt a kiszámíthatatlan kockázatot Ön most végre kézben tarthatja.



CSÖKKENNEK AZ ADMINISZTRATÍV KÖLTSÉGEK!

Ha nincsenek balesetek, az azt jelenti, hogy nincsenek adminisztratív költségek, nincsenek összeütközések a szakmai szervezetekkel és a betegbiztosító pénztárakkal, illetve nincsenek hosszadalmas jogviták.



A TERVEZÉS BIZTONSÁGÁNAK FOKOZÁSA!

Ön megbízhatóbban tervezheti a projektjeit. A balesetek miatti kiesési idők már a múlt részei. A szakképzett és rendelkezésre álló munkatársak a projektek határidőre történő befejezésének értékes tényezői.

3 SAROKCSISZOLÓ UNIVERSAL



CCG 18-125-7 AS

Kompakt és kézhez álló akkus sarokcsiszoló könnyű köszörülési és darabolási műveletekhez.

CCG 18-125-15 AS

Nagy teljesítményű akkumulátoros sarokcsiszoló, amely ugyanolyan teljesítményű, mint a megfelelő 1500 wattos vezetékes szerszám, hatékony darabolási, csiszolási és sorjátlanítási munkákhoz.

CG 7-115

Handy 760 W kompakt sarokcsiszoló könnyű csiszolási és vágási alkalmazásokhoz.

CG 7-125

Praktikus 750 W-os kompakt sarokcsiszoló könnyű csiszolási és vágási feladatokhoz.

OLDAL	78	78	79	79
Nagyolás		++	+	+
Sorjátlanítás	++	++	+	+
Darabolás	++	++	+	+
Kefezés	+	+		
Szállrahúzás				
Polírozás				
Lágy indítás	•	•		
Újraindítás elleni védelem	•	•	•	•
Blokkolásvédelem				
Elektronikus túlterhelés elleni védelem	•	•		
Elektronikus fordulatszám-előválasztás				•
Visszarúgás elleni védelem				
Fék				•
Akkufeszültség	V	18		18
Névleges teljesítményfelvétel	W		760	750
Üresjárat fordulat/szám	1/perc	11 000	3 400 - 9 800	12 500
Csiszoló tárcsa átmérője	mm	125	125	115
Rugalmas csiszolótányér átm.	mm	125	125	115
EPTA szerinti súly	kg		1,70	1,80
Tömeg akkumulátor nélkül	kg	1,60	2,30	

+ alkalmas ++ kiválóan alkalmas • tartalmaz

3 SAROKCSISZOLÓ UNIVERSAL

CCG 18-125-7 AS



SZÁLLÍTÁSI TARTALOM

1 db szerszám nélküli gyorsrögzítő anya, 1 Belső karima, 1 db védőburkolat, 1 antivibrációs fogantyú, 1 db védőburkolat vágási munkákhoz, 1 db műanyag szerszámkoffer (L-BOXX 136)

Tartozékokat ld. a 92

AMPShare tartozékok a 318. oldalon.

Kompakt és kézhez álló akkus sarokcsiszolók könnyű köszörülési és darabolási műveletekhez.

Akkufeszültség	V	18
Akkumulátorkompatibilitás		Li-ion / ProCORE Li-ion
Akkumulátorcsatlakozó		18 V AMPShare
Motor		Kefe nélküli
Üresjárat fordulat/szám	1/perc	11 000
Csiszolótárcsa átmérője	mm	125
Rugalmas csiszolótányér átm.	mm	125
Csatlakozás		M 14
Tömeg akkumulátor nélkül	kg	1,60

Rendelési szám	7 122 13 61 00 0
EAN	4014586901275

FEIN ELŐNYÖK

- + Acélos teljesítmény, mobil használat: A nagy teljesítményű kefe nélküli motor ugyanúgy teljesít a könnyű csiszolási és darabolási műveleteknél, mint egy hasonló, vezetékes 700 W-os szerszám.
- + Az újraindítás-gátló, a légnyitítás és az elektronikus túlterhelés elleni védelem optimálisan védik a felhasználót.
- + Tökéletes ergonómia karcsú fogantyúval és kiegyensúlyozott dizájnnal.
- + Biztonságos tartás minden alkalmazás során a csúszásmentes markolatnak hála.
- + Rövid szerelési idők a szerszám nélkül állítható védőburkolatnak és a gyorsrögzítő anyának köszönhetően.
- + Az összes 18 V-os AMPShare ProCORE akkumulátorral és töltővel kompatibilis a még nagyobb teljesítmény és rugalmasság érdekében. Használható a 18 V-os Bosch Professional akkumulátoros szerszámokhoz is.
- + A COOLPACK 2.0 technológia gondoskodik az akkumulátor 135 %-kal hosszabb élettartamáról, és ezáltal hosszabb üzemidőket tesz lehetővé.
- + A legkorszerűbb cellatechnológia és az intelligens akkukezelés gondoskodik a hagyományos akkukhoz képest 87 %-kal nagyobb teljesítményről.
- + ProCORE Li-ion akkumulátor HighPower cellákkal, töltésjelzővel és „Electronic Cell Protection” (ECP, elektronikus cellavédelem) rendszerrel. Az ECP megvédi az akkumulátort a túlterheléstől, a túlhevüléstől és a mélykiszüléstől.
- + Minden alkalmazáshoz a legjobb felszereltségű. Mobil munkavégzés az L-BOXX rendszerrel.

CCG 18-125-15 AS



SZÁLLÍTÁSI TARTALOM

1 db szerszám nélküli gyorsrögzítő anya, 1 Belső karima, 1 db védőburkolat, 1 antivibrációs fogantyú, 1 db védőburkolat vágási munkákhoz, 1 db műanyag szerszámkoffer (L-BOXX 238)

Tartozékokat ld. a 92

AMPShare tartozékok a 318. oldalon.

Nagy teljesítményű akkumulátoros sarokcsiszoló, amely ugyanolyan teljesítményű, mint a megfelelő 1500 wattos vezetékes szerszám, hatékony darabolási, csiszolási és sorjátlanítási munkákhoz.

Akkufeszültség	V	18
Akkumulátorkompatibilitás		Li-ion / ProCORE Li-ion
Akkumulátorcsatlakozó		18 V AMPShare
Motor		Kefe nélküli
Üresjárat fordulat/szám	1/perc	3 400 - 9 800
Csiszolótárcsa átmérője	mm	125
Rugalmas csiszolótányér átm.	mm	125
Csatlakozás		M 14
Tömeg akkumulátor nélkül	kg	2,30

Rendelési szám	7 122 09 61 00 0
EAN	4014586897226

FEIN ELŐNYÖK

- + Nagy teljesítményű akkumulátoros sarokcsiszoló kefe nélküli motorral, amely különösen a ProCORE 18 V akkumulátortechnológiával kombinálva megfelel a legmagasabb igényeknek és ipari alkalmazásoknak.
- + A felhasználó sokoldalú védelme a légnyitítás, az újraindítás-gátló, a visszarúgás-felügyelet, az elektronikus túlterhelés elleni védelem, a leesés elleni védelem és a fék által.
- + Tudja a módját: az intuitív kezelőpanelen történő kézi beállítással a fordulatszámok optimálisan hozzáigazíthatók a csiszolóanyagok és a megmunkálandó anyagok széles választékához.
- + Biztonságos tartás minden alkalmazás során a csúszásmentes markolatnak hála.
- + Rövid szerelési idők a szerszám nélkül állítható védőburkolatnak és a gyorsrögzítő anyának köszönhetően.
- + Az összes 18 V-os AMPShare ProCORE akkumulátorral és töltővel kompatibilis a még nagyobb teljesítmény és rugalmasság érdekében. Használható a 18 V-os Bosch Professional akkumulátoros szerszámokhoz is.
- + A COOLPACK 2.0 technológia gondoskodik az akkumulátor 135 %-kal hosszabb élettartamáról, és ezáltal hosszabb üzemidőket tesz lehetővé.
- + A legkorszerűbb cellatechnológia és az intelligens akkukezelés gondoskodik a hagyományos akkukhoz képest 87 %-kal nagyobb teljesítményről.
- + ProCORE Li-ion akkumulátor HighPower cellákkal, töltésjelzővel és „Electronic Cell Protection” (ECP, elektronikus cellavédelem) rendszerrel. Az ECP megvédi az akkumulátort a túlterheléstől, a túlhevüléstől és a mélykiszüléstől.
- + Minden alkalmazáshoz a legjobb felszereltségű. Mobil munkavégzés az L-BOXX rendszerrel.

CG 7-115



CG 7-125



Handy 760 W kompakt sarokcsiszoló könnyű csiszolási és vágási alkalmazásokhoz.

Praktikus 750 W-os kompakt sarokcsiszoló könnyű csiszolási és vágási feladatokhoz.

Névleges teljesítményfelvétel	W	760	750
Leadott teljesítmény	W	420	440
Üresjárat fordulatszám	1/perc	12 500	12 000
Csiszolótárcsa átmérője	mm	115	125
Rugalmas csiszolótányér átm.	mm	115	125
Csatlakozás		M 14	--
Kábel	m	2,5	4
EPTA szerinti súly	kg	1,70	1,80

FEIN ELŐNYÖK

- + Tökéletes ergonómia az oldalsó tolókapcsolóval és a könnyen átfogható mérettel.
- + Fáradtságmentes munkavégzés a csekély tömegnek köszönhetően.
- + 90°-os lépésekben elfordítható tömörfém hajtóműfej a kiváló robusztusságért és a szűk helyeken is igen jó hozzáféréseért.
- + Nagyobb biztonság a beépített újraindítás-gátló révén.

SZÁLLÍTÁSI TARTALOM

1 db kézvédő, 1 db védőburkolat vágási munkákhoz, 1 pár karima, 1 db pót fogantyú, 1 db kulcs

Rendelési szám	7 225 02 60 00 0	7 225 04 60 00 0
EAN	4068708005396	4068708005020

Tartozékokat ld. a 92

3 SAROKCSISZOLÓ UNIVERSAL

CG 10-125



SZÁLLÍTÁSI TARTALOM

1 db védőburkolat, 1 db védőburkolat vágási munkákhoz, 1 db szerszám nélküli gyorsrögítő anya, 1 fogantyú, 1 db kulcs

Tartozékokat ld. a 92

Kézhez álló 1 000 wattos kompakt sarokcsiszoló sorjátlanításhoz, csiszoláshoz és daraboláshoz.

Névleges teljesítményfelvétel	W	1 000
Leadott teljesítmény	W	630
Üresjárat fordulatszám	1/perc	11 000
Csiszolóárcsa átmérője	mm	125
Rugalmas csiszolótányér átm.	mm	125
Csatlakozás		M 14
Kábel	m	4
EPTA szerinti súly	kg	2,10

Renelési szám	7 222 93 60 00 0
EAN	4014586901503

FEIN ELŐNYÖK

- + Robusztus motor mindennapi használatra.
- + Kompakt és kézhez álló a keskeny motorháznak köszönhetően.
- + A hajtóműfej 90°-kal elforgatható a sokoldalú alkalmazási lehetőségek érdekében.
- + Nagy túlterhelhetőség a közvetlen motorhűtésnek köszönhetően.
- + Gyors, szerszám nélküli csiszolóanyag-csere: A gyorskioldó anya alapfelszereltség a szállítási terjedelemben.
- + Gyors munkatempó a nagy teljesítményű motor következtében.
- + Nagyobb biztonság a beépített újraindítás-gátló révén.

CG 14-125 V



SZÁLLÍTÁSI TARTALOM

1 antivibrációs fogantyú, 1 db befogókarima, 1 db szorítóanya, 1 db védőburkolat, 1 db kétsapos kulcs, 1 db védőburkolat vágási munkákhoz

Tartozékokat ld. a 92

Kézhez álló, változtatható fordulatszámú 1400 wattos kompakt sarokcsiszoló a hatékony csiszolási és darabolási műveletekhez.

Névleges teljesítményfelvétel	W	1 400
Leadott teljesítmény	W	830
Üresjárat fordulatszám	1/perc	2 800 - 11 500
Csiszolóárcsa átmérője	mm	125
Rugalmas csiszolótányér átm.	mm	125
Csatlakozás		M 14
Kábel	m	4
EPTA szerinti súly	kg	2,30

Renelési szám	7 222 89 60 23 0
EAN	4014586900339

FEIN ELŐNYÖK

- + A nagy teljesítményű, 1400 wattos motor és a lényegesen kisebb, 195 mm-es markolatátmérő gyorsabb, kényelmesebb munkavégzést tesz lehetővé az építkezésen és a fémmegmunkáló műhelyekben.
- + A szellőzőnyílásokat, valamint levehető porszűrőket tartalmazó új hűtési koncepció még szélsőséges körülmények között is hosszabb élettartamot biztosít a gépnek.
- + Változtatható fordulatszám-fokozatok segítik a munkát végző személyeket a különféle munkavégzési helyzetekben.
- + Robusztus motor mindennapi használatra.
- + Hosszú élettartam a túlterhelés elleni védelemnek és a hosszú élettartamú szénkeféknek köszönhetően.
- + Gyors munkatempó a nagy teljesítményű motor következtében.
- + A hajtóműfej 90°-kal elforgatható a sokoldalú alkalmazási lehetőségek érdekében.
- + Gyors, szerszám nélküli csiszolóanyag-csere: A gyorskioldó anya alapfelszereltség a szállítási terjedelemben.
- + Nagy túlterhelhetőség a közvetlen motorhűtésnek köszönhetően.
- + A kábel hossza 4 m.

CG 17-125



SZÁLLÍTÁSI TARTALOM

1 antivibrációs fogantyú, 1 db befogókarima, 1 db szorítóanya, 1 db védőburkolat, 1 db kétsapos kulcs, 1 db védőburkolat vágási munkákhoz

Tartozékokat ld. a 92

Nagy teljesítménytartalékkal rendelkező, kézhez álló 1700 wattos kompakt sarokcsiszoló a hatékony csiszoláshoz és daraboláshoz.

Névleges teljesítményfelvétel	W	1 700
Leadott teljesítmény	W	1 010
Üresjárat fordulatszám	1/perc	11 500
Csiszolóárcsa átmérője	mm	125
Rugalmas csiszolótányér átm.	mm	125
Csatlakozás		M 14
Kábel	m	4
EPTA szerinti súly	kg	2,40

Renelési szám	7 222 90 60 23 0
EAN	4014586900346

FEIN ELŐNYÖK

- + A nagy teljesítményű, 1700 wattos motor és a lényegesen kisebb, 195 mm-es markolatátmérő gyorsabb, kényelmesebb munkavégzést tesz lehetővé az építkezésen és a fémmegmunkáló műhelyekben.
- + A szellőzőnyílásokat, valamint levehető porszűrőket tartalmazó új hűtési koncepció még szélsőséges körülmények között is hosszabb élettartamot biztosít a gépnek.
- + Az olyan biztonsági funkciók, mint a visszarugás-felügyelet, a lágyindítás, az újraindítás-gátló, a túlterhelés elleni védelem és a rezgéselnyelő fogantyú, átfogó felhasználói védelmet biztosítanak.
- + Robusztus motor mindennapi használatra.
- + Hosszú élettartam a túlterhelés elleni védelemnek és a hosszú élettartamú szénkeféknek köszönhetően.
- + Gyors munkatempó a nagy teljesítményű motor következtében.
- + A hajtóműfej 90°-kal elforgatható a sokoldalú alkalmazási lehetőségek érdekében.
- + Gyors, szerszám nélküli csiszolóanyag-csere: A gyorskioldó anya alapfelszereltség a szállítási terjedelemben.
- + Nagy túlterhelhetőség a közvetlen motorhűtésnek köszönhetően.
- + A kábel hossza 4 m.

CG 17-125 INOX



SZÁLLÍTÁSI TARTALOM

1 antivibrációs fogantyú,
1 db befogókarima, 1 db szorítóanya,
1 db védőburkolat, 1 db kétsapos
kulcs, 1 db védőburkolat vágási
munkákhoz

Tartozékokat ld. a 92

Kézhez álló, változtatható fordulatszámú, nagy teljesítménytartalékkal rendelkező 1 700 W-os kompakt sarokcsiszoló rozsdamentes acél munkakálásához.

Névleges teljesítményfelvétel	W	1 700
Leadott teljesítmény	W	1 010
Üresjárat fordulat/szám	1/perc	1 900 - 7 800
Csiszolótárcsa átmérője	mm	125
Rugalmas csiszolótányér átm.	mm	125
Csatlakozás		M 14
Kábel	m	4
EPTA szerinti súly	kg	2,40

Rendelési szám	7 222 91 60 23 0
EAN	4014586900353

FEIN ELŐNYÖK

- + A nagy teljesítményű, 1700 wattos motor és a lényegesen kisebb, 195 mm-es markolatátmérő gyorsabb, kényelmesebb munkavégzést tesz lehetővé az építkezésen és a fémmegmunkáló műhelyekben.
- + A szellőzőnyílásokat, valamint levehető porszűrőket tartalmazó új hűtési koncepció még szélsőséges körülmények között is hosszabb élettartamot biztosít a gépnek.
- + Az olyan biztonsági funkciók, mint a visszarúgás-felügyelet, a lágyindítás, az újraindítás-gátló, a túlterhelés elleni védelem és a rezgéselnyelő fogantyú, átfogó felhasználói védelmet biztosítanak.
- + Robosztus motor mindennapi használatra.
- + Hosszú élettartam a túlterhelés elleni védelemnek és a hosszú élettartamú szénkeféknek köszönhetően.
- + Gyors munkatempó a nagy teljesítményű motor következtében.
- + A hajtóműfej 90°-kal elforgatható a sokoldalú alkalmazási lehetőségek érdekében.
- + Gyors, szerszám nélküli csiszolóanyag-csere: A gyorskioldó anya alapfelszereltség a szállítási terjedelemben.
- + Nagy túlterhelhetőség a közvetlen motorhűtésnek köszönhetően.
- + A kábel hossza 4 m.

CG 17-150 V



SZÁLLÍTÁSI TARTALOM

1 antivibrációs fogantyú,
1 db befogókarima, 1 db szorítóanya,
1 db védőburkolat, 1 db kétsapos
kulcs, 1 db védőburkolat vágási
munkákhoz

Tartozékokat ld. a 92

Nagy teljesítménytartalékkal rendelkező, kézhez álló 1700 wattos kompakt sarokcsiszolókat a hatékony csiszoláshoz és daraboláshoz.

Névleges teljesítményfelvétel	W	1 700
Leadott teljesítmény	W	1 010
Üresjárat fordulat/szám	1/perc	2 400 - 9 700
Csiszolótárcsa átmérője	mm	150
Rugalmas csiszolótányér átm.	mm	150
Csatlakozás		M 14
Kábel	m	4
EPTA szerinti súly	kg	2,50

Rendelési szám	7 222 92 60 23 0
EAN	4014586900360

FEIN ELŐNYÖK

- + A nagy teljesítményű, 1700 wattos motor és a lényegesen kisebb, 195 mm-es markolatátmérő gyorsabb, kényelmesebb munkavégzést tesz lehetővé az építkezésen és a fémmegmunkáló műhelyekben.
- + A szellőzőnyílásokat, valamint levehető porszűrőket tartalmazó új hűtési koncepció még szélsőséges körülmények között is hosszabb élettartamot biztosít a gépnek.
- + Az olyan biztonsági funkciók, mint a visszarúgás-felügyelet, a lágyindítás, az újraindítás-gátló, a túlterhelés elleni védelem és a rezgéselnyelő fogantyú, átfogó felhasználói védelmet biztosítanak.
- + Robosztus motor mindennapi használatra.
- + Hosszú élettartam a túlterhelés elleni védelemnek és a hosszú élettartamú szénkeféknek köszönhetően.
- + Gyors munkatempó a nagy teljesítményű motor következtében.
- + Átfogó felhasználói védelem a visszarúgás elleni védelem, az újraindítás-gátló, a lágyindítás és a rezgéselnyelő fogantyú révén.
- + A hajtóműfej 90°-kal elforgatható a sokoldalú alkalmazási lehetőségek érdekében.
- + Gyors, szerszám nélküli csiszolóanyag-csere: A gyorskioldó anya alapfelszereltség a szállítási terjedelemben.
- + Nagy túlterhelhetőség a közvetlen motorhűtésnek köszönhetően.
- + A kábel hossza 4 m.

3 SAROKCSISZOLÓ PREMIUM



CCG 18-115-12 PD-SEC AS	CCG 18-125-12 PD-SEC AS	CCG 18-115-12 PD AS	CCG 18-125-12 PD AS	CCG 18-115-12 AS	CCG-18-125-12 AS
-------------------------	-------------------------	---------------------	---------------------	------------------	------------------

Nagy teljesítményű, akkumulátoros sarokcsiszoló egyedülálló kezelési koncepcióval a rendkívül biztonságos munkavégzéshez.

Pornak ellenálló és nagy teljesítményű, akkus sarokcsiszoló éberségi kapcsolóval a hatékony darabolási, csiszolási, sorjátlanítási feladatokhoz a szerelési munkálatok során.

Pornak ellenálló és nagy teljesítményű, akkus sarokcsiszoló a hatékony darabolási, csiszolási, sorjátlanítási feladatokhoz a szerelési munkálatok során.

	84	85	86	87	88	89
OLDAL						
Nagyolás	+	+	+	+	+	+
Sorjátlanítás	+	++	++	++	++	++
Darabolás	+	++	++	++	++	++
Kefezés	+	+	+	+	+	+
Szállrahúzás	++	++	++	++	++	++
Lágy indítás	•	•	•	•	•	•
Újraindítás elleni védelem	•	•	•	•	•	•
Blokkolásvédelem	•	•	•	•	•	•
Elektronikus túlterhelés elleni védelem	•	•	•	•	•	•
Elektronikus fordulatszám-előválasztás	•	•	•	•	•	•
„AutoStop” éberségi kapcsoló	•	•	•	•	•	•
Visszarúgás elleni védelem						
Fék	•	•	•	•	•	•
Akkufeszültség	V	18	18	18	18	18
Névleges teljesítményfelvétel	W					
Üresjárat fordulatszám	1/perc	2 500 - 8 500	2 500 - 8 500	2 500 - 8 500	2 500 - 8 500	2 500 - 8 500
Csiszoló tárcsa átmérője	mm	115	125	115	125	125
Rugalmas csiszolótányér átm.	mm	115	125	115	125	125
EPTA szerinti súly	kg					
Tömeg akkumulátor nélkül	kg	2,40	2,40	2,20	2,20	2,20

+ alkalmas ++ kiválóan alkalmas • tartalmaz



CG 15-125 BL	CG 15-150 BLP	CG 15-125 BL INOX	CG 15-125 BLP INOX	CG 15-150 BL	CG 15-125 BLP
Porálló, nagy teljesítményű, kevés karbantartást igénylő és hosszú élettartamú kompakt sarokcsiszoló kefe nélküli FEIN PowerDrive motorral a hatékony csiszolási, darabolási és sorjátlanítási munkákhoz, mostoha munkakörülmények között is.	Porálló, nagy teljesítményű, kevés karbantartást igénylő és hosszú élettartamú kompakt sarokcsiszoló éberségi kapcsolóval és kefe nélküli FEIN PowerDrive motorral a hatékony csiszolási, darabolási és sorjátlanítási munkákhoz, mostoha munkakörülmények között is.	Porálló, nagy teljesítményű, kevés karbantartást igénylő és hosszú élettartamú kompakt sarokcsiszoló kefe nélküli FEIN PowerDrive motorral a rozsdamentes acél megmunkálásához szükséges hatékony csiszolási, darabolási és sorjátlanítási munkákhoz, mostoha munkakörülmények között is.	Porálló, nagy teljesítményű, kevés karbantartást igénylő és hosszú élettartamú kompakt sarokcsiszoló éberségi kapcsolóval és kefe nélküli FEIN PowerDrive motorral a rozsdamentes acél megmunkálásához szükséges hatékony csiszolási, darabolási és sorjátlanítási munkákhoz, mostoha munkakörülmények között is.	Porálló, nagy teljesítményű, kevés karbantartást igénylő és hosszú élettartamú kompakt sarokcsiszoló kefe nélküli FEIN PowerDrive motorral a hatékony csiszolási, darabolási és sorjátlanítási munkákhoz, mostoha munkakörülmények között is.	Porálló, nagy teljesítményű, kevés karbantartást igénylő és hosszú élettartamú kompakt sarokcsiszoló éberségi kapcsolóval és kefe nélküli FEIN PowerDrive motorral a hatékony csiszolási, darabolási és sorjátlanítási munkákhoz, mostoha munkakörülmények között is.
90	90	90	91	91	91
++	++	++	++	++	++
+	+	+	+	+	+
++	++	+	+	++	++
++	++	+	+	++	++
•	•	•	•	•	•
•	•	•	•	•	•
•	•	•	•	•	•
•	•	•	•	•	•
•	•	•	•	•	•
•	•	•	•	•	•
•	•	•	•	•	•
•	•	•	•	•	•
•	•	•	•	•	•
1 500	1 500	1 500	1 500	1 500	1 500
3 800 - 9 000	2 800 - 7 000	2 800 - 7 000	2 800 - 7 000	2 800 - 7 000	3 800 - 9 000
125	150	125	125	150	125
125	150	125	125	150	125
2,30	2,60	2,40	2,40	2,60	2,30

3 SAROKCSISZOLÓ PREMIUM

CCG 18-115-12 PD-SEC AS



CCG 18-115-12 PD-SEC AS SET ProCORE



Nagy teljesítményű, akkumulátoros sarokcsiszoló egyedülálló kezelési koncepcióval a rendkívül biztonságos munkavégzéshez.

Akkufeszültség	V	18
Akkumulátorkompatibilitás		Li-ion / ProCORE Li-ion
Akkumulátorcsatlakozó		18 V AMPShare
Motor		Kefe nélküli
Üresjárat fordulatszám	1/perc	2 500 - 8 500
Csiszolótarcsa átmérője	mm	115
Rugalmas csiszolótányér átm.	mm	115
Csatlakozás		M 14
Tömeg akkumulátorral együtt	kg	--
Tömeg akkumulátor nélkül	kg	2,40

FEIN ELŐNYÖK

- + A kezelő maximális védelme számos biztonsági funkció kombinálása révén.
- + Csökkenti azon balesetek számát, melyeket gyakran a hibás kezelés vagy a gondatlanság okoz.
- + Átfogó kezelővédelem a két kezes kezelés révén AutoStoppal (éberségi kapcsoló), valamint a tartósan felszerelt kiegészítő fogantyú, a nem levehető védőburkolat, a visszarúgás elleni védelem (Kickback), a lágyindítás, az újraindítás-gátló, az elektronikus túlterhelés elleni védelem és a fékfunkció révén.
- + Az alacsony karbantartási igényű FEIN Power Drive motor és az AMPShare akkumulátorrendszer ugyanazt a teljesítményt nyújtja, mint egy vezetékes 1 200 wattos szerszám a maximális teljesítmény és robusztusság érdekében. Számos különböző anyagnak megfelelő, optimális fordulatszám, köszönhetően a fokozatmentes, elektronikus fordulatszám-szabályozásnak.
- + Hosszú élettartamú és strapabíró a teljesen zárt motorháznak köszönhetően. Ez védi a motort az agresszív kerámia- és ásványi poroktól. Innovatív hűtőbordák gondoskodnak az optimális hűtésről és a hőmérséklet-felügyeletről.
- + Akár 45 %-kal több vágás, mint az előző rendszer (CCG 18 SEC + FEIN High Power akkumulátorok) esetében, köszönhetően a nagy teljesítményű gép és a nagy teljesítményű ProCORE akkumulátorrendszer tökéletes kombinációjának. Akár 16 %-kal gyorsabb darabolás, mint a versenytársak hasonló eszközeivel.
- + Ideális ergonómia a darabolási műveletek esetében, köszönhetően a karcsú megfogási méretnek, a kompakt felépítésnek és a jó elosztású, csekély súlynak.
- + Optimális teljesítmény, biztonságos kezelés, tökéletes ergonómia és egyszerű kezelhetőség minden munkahelyzetben.
- + Biztonságos vezetés minden munkahelyzetben a 6 pozícióban állítható kiegészítő fogantyú révén.
- + Az új rezgéselnyelő fogantyú akár 16 %-kal növeli a tapadóerőt a hagyományos fogantyúkhoz képest. Ezenkívül minimálisra csökkenti a kialakuló rezgéseket.
- + Rövid szerelési idő a szerszám nélküli szerelési- és beállítási lehetőségek miatt, mint például a védőburkolat beállítása, a fedél felszerelése darabolási műveletekhez, vagy a fogyóanyagok cseréje gyorsrögzítő anya segítségével.
- + Könnyed munkavégzés a könnyen átfogható méretnek, a kompakt felépítésnek és a jó elosztású, csekély súlynak köszönhetően.
- + A jól bevált, rendkívül megbízható, kefe nélküli FEIN PowerDrive motorok a legmagasabb élettartamot garantálják.
- + Teljesen zárt motorház védi a motort az agresszív kerámia- és ásványi poroktól. Porvédett, különálló motorelektronika a markolatrésben.
- + Az igazán nyugodt járás és közel rezgésmentes munkavégzés a saját csapágyazású, a háztól leválasztott motornak és a négy kiegészítő rezgécscillapítónak hála.
- + Az összes 18 V-os AMPShare ProCORE akkumulátorral és töltővel kompatibilis a még nagyobb teljesítmény és rugalmasság érdekében. Használható a 18 V-os Bosch Professional akkumulátoros szerszámokhoz is.
- + A COOLPACK 2.0 technológia gondoskodik az akkumulátor 135 %-kal hosszabb élettartamáról, és ezáltal hosszabb üzemidőket tesz lehetővé.
- + A legkorszerűbb cellatechnológia és az intelligens akkukezelés gondoskodik a hagyományos akkukhoz képest 87 %-kal nagyobb teljesítményről.
- + ProCORE Li-ion akkumulátor HighPower cellákkal, töltésszelzővel és „Electronic Cell Protection” (ECP, elektronikus cellavédelem) rendszerrel. Az ECP megvédi az akkumulátort a túlterheléstől, a túlhevüléstől és a mélykísüléstől.
- + Minden alkalmazáshoz a legjobb felszereltségű. Mobil munkavégzés az L-BOXX rendszerrel.

SZÁLLÍTÁSI TARTALOM

1 db szerszám nélküli gyorsrögzítő anya, 1 db kulcs,
1 db műanyag szerszámkoffer (L-BOXX 238),
1 db védőborítás darabolási műveletekhez

1 db védőborítás darabolási műveletekhez, 1 db szerszám nélküli gyorsrögzítő anya, 1 db kulcs, 2 ProCORE 18 V 8.0 Ah akkuegység, 1 GAL18 V-160 AS gyorsrögzítő készülék, 1 db műanyag szerszámkoffer (L-BOXX 238)

Rendelési szám	7 122 19 61 00 0	7 122 19 62 00 0
EAN	4068708004764	4068708005556

Tartozékokat ld. a 92

AMPShare tartozékok a 318. oldalon.

CCG 18-125-12 PD-SEC AS

CCG 18-125-12 PD-SEC SET
8 AH ProCORE AS

Nagy teljesítményű, akkumulátoros sarokcsiszoló egyedülálló kezelési koncepcióval a rendkívül biztonságos munkavégzéshez.

Akkufeszültség	V	18	
Akkumulátorkompatibilitás		Li-ion / ProCORE Li-ion	
Akkumulátorcsatlakozó		18 V AMPShare	
Motor		Kefe nélküli	
Üresjárat fordulat/szám	1/perc	2 500 - 8 500	
Csiszolótárcsa átmérője	mm	125	
Rugalmas csiszolótányér átm.	mm	125	
Csatlakozás		M 14	
Tömeg akkumulátorral együtt	kg	--	3,30
Tömeg akkumulátor nélkül	kg	2,40	

FEIN ELŐNYÖK

- + A kezelő maximális védelme számos biztonsági funkció kombinálása révén.
- + Csökkenti azon balesetek számát, melyeket gyakran a hibás kezelés vagy a gondatlanság okoz.
- + Átfogó kezelővédelem a két kezes kezelés révén AutoStoppal (éberségi kapcsoló), valamint a tartósan felszerelt kiegészítő fogantyú, a nem levehető védőburkolat, a visszarúgás elleni védelem (Kickback), a lágyindítás, az újraindítás-gátló, az elektronikus túlterhelés elleni védelem és a fékfunkció révén.
- + Az alacsony karbantartási igényű FEIN Power Drive motor és az AMPShare akkumulátorrendszer ugyanazt a teljesítményt nyújtja, mint egy vezetékes 1 200 wattos szerszám a maximális teljesítmény és robusztusság érdekében. Számos különböző anyagnak megfelelő, optimális fordulatszám, köszönhetően a fokozatmentes, elektronikus fordulatszám-szabályozásnak.
- + Hosszú élettartamú és strapabíró a teljesen zárt motorháznak köszönhetően. Ez védi a motort az agresszív kerámia- és ásványi poroktól. Innovatív hűtőbordák gondoskodnak az optimális hűtésről és a hőmérséklet-felügyeletéről.
- + Akár 45 %-kal több vágás, mint az előző rendszer (CCG 18 SEC + FEIN High Power akkumulátorok) esetében, köszönhetően a nagy teljesítményű gép és a nagy teljesítményű ProCORE akkumulátorrendszer tökéletes kombinációjának. Akár 16 %-kal gyorsabb darabolás, mint a versenytársak hasonló eszközeivel.
- + Ideális ergonómia a darabolási műveletek esetében, köszönhetően a karcsú megfogási méretnek, a kompakt felépítésnek és a jó elosztású, csekély súlynak.
- + Optimális teljesítmény, biztonságos kezelés, tökéletes ergonómia és egyszerű kezelhetőség minden munkahelyzetben.
- + Biztonságos vezetés minden munkahelyzetben a 6 pozícióban állítható kiegészítő fogantyú révén.
- + Az új rezgéselnyelő fogantyú akár 16 %-kal növeli a tapadóerőt a hagyományos fogantyúkhoz képest. Ezenkívül minimálisra csökkenti a kialakuló rezgéseket.
- + Rövid szerelési idők a szerszám nélküli szerelési- és beállítási lehetőségek miatt, mint például a védőburkolat beállítása, a fedél felszerelése darabolási műveletekhez, vagy a fogyóanyagok cseréje gyorsrögzítő anya segítségével.
- + Könnyed munkavégzés a könnyen átfogható méretnek, a kompakt felépítésnek és a jó elosztású, csekély súlynak köszönhetően.
- + A jól bevált, rendkívül megbízható, kefe nélküli FEIN PowerDrive motorok a legmagasabb élettartamot garantálják.
- + Teljesen zárt motorház védi a motort az agresszív kerámia- és ásványi poroktól. Porvédett, különálló motorelektronika a markolatrésben.
- + Karbantartást nem igénylő motor innovatív hűtőbordákkal és hőmérséklet-felügyelettel az optimális hűtés érdekében.
- + Az igazán nyugodt járás és közel rezgésmentes munkavégzés a saját csapágyazású, a háztól leválasztott motornak és a négy kiegészítő rezgéscsillapítónak hála.
- + Ugyanolyan teljesítményt nyújt, mint egy megfelelő 1080 wattos vezetékes sarokcsiszoló.
- + Az összes 18 V-os AMPShare ProCORE akkumulátorral és töltővel kompatibilis a még nagyobb teljesítmény és rugalmasság érdekében. Használható a 18 V-os Bosch Professional akkumulátoros szerszámokhoz is.
- + A COOLPACK 2.0 technológia gondoskodik az akkumulátor 135 %-kal hosszabb élettartamáról, és ezáltal hosszabb üzemidőket tesz lehetővé.
- + A legkorszerűbb cellatechnológia és az intelligens akkukezelés gondoskodik a hagyományos akkukhoz képest 87 %-kal nagyobb teljesítményről.
- + ProCORE Li-ion akkumulátor HighPower cellákkal, töltésjelzővel és „Electronic Cell Protection” (ECP, elektronikus cellavédelem) rendszerrel. Az ECP megvédi az akkumulátort a túlterheléstől, a túlhevüléstől és a mélykísüléstől.
- + Minden alkalmazáshoz a legjobb felszereltségű. Mobil munkavégzés az L-BOXX rendszerrel.

SZÁLLÍTÁSI TARTALOM

1 db szerszám nélküli gyorsrögzítő anya, 1 db kulcs, 1 db védőborítás darabolási műveletekhez, 1 db műanyag szerszámkoffer (L-BOXX 238)	1 db szerszám nélküli gyorsrögzítő anya, 1 db kulcs, 1 db védőborítás darabolási műveletekhez, 2 ProCORE 18 V 8.0 Ah akkuegység, 1 GAL18 V-160 AS gyors- töltő készülék, 1 db műanyag szerszámkoffer (L-BOXX 238)
---	--

Rendelési szám	7 122 20 61 00 0	7 122 20 62 00 0
EAN	4014586900698	4068708004795

Tartozékokat ld. a 92

AMPShare tartozékok a 318. oldalon.

3 SAROKCSISZOLÓ PREMIUM

CCG 18-115-12 PD AS

Pornak ellenálló és nagy teljesítményű, akkus sarokcsiszoló éberségi kapcsolóval a hatékony darabolási, csiszolási, sorjátlanítási feladatokhoz a szerelési munkálatok során.



Akkufeszültség	V	18
Akkumulátorkompatibilitás		Li-ion / ProCORE Li-ion
Akkumulátorcsatlakozó		18 V AMPShare
Motor		Kefe nélküli
Üresjárat fordulatszám	1/perc	2 500 - 8 500
Csiszolótarcsa átmérője	mm	115
Rugalmas csiszolótányér átm.	mm	115
Csatlakozás		M 14
Tömeg akkumulátor nélkül	kg	2,20

SZÁLLÍTÁSI TARTALOM

1 db védőburkolat vágási munkákhoz,
1 db szerszám nélküli gyorsrögítő
anya, 1 antivibrációs fogantyú, 1 db
kulcs, 1 db műanyag szerszámkoffer
(L-BOXX 238)

Tartozékokat ld. a 92

AMPShare tartozékok
a 318. oldalon.

Rendelési szám	7 122 17 61 00 0
EAN	4068708005082

FEIN ELŐNYÖK

- + Akár 45 %-kal több vágás, mint az előző rendszer (CCG 18 + FEIN High Power akkumulátorok) esetében, köszönhetően a nagy teljesítményű gép és a nagy teljesítményű ProCORE akkumulátorrendszer tökéletes kombinációjának. Akár 16 %-kal gyorsabb darabolás, mint a versenytársak hasonló eszközeivel.
- + Hosszú élettartamú és strapabíró a teljesen zárt motorháznak köszönhetően. Ez védi a motort az agresszív kerámia- és ásványi poroktól. Innovatív hűtőbordák gondoskodnak az optimális hűtésről és a hőmérséklet-felügyeletről.
- + Az alacsony karbantartási igényű FEIN Power Drive motor és az AMPShare akkumulátorrendszer ugyanazt a teljesítményt nyújtja, mint egy vezetékes 1 200 wattos szerszám a maximális teljesítmény és robusztusság érdekében. Számos különböző anyagnak megfelelő, optimális fordulatszám, köszönhetően a fokozatmentes, elektronikus fordulatszám-szabályozásnak.
- + Az igazán nyugodt járás és közel rezgésmentes munkavégzés a saját csapágyazású, a háztól leválasztott motornak és a négy kiegészítő rezgéscsillapítónak hála.
- + Ideális ergonómia a darabolási műveletek esetében, köszönhetően a karcsú megfogási méretnek, a kompakt felépítésnek és a jó elosztású, csekély súlynak.
- + Sokoldalú védelem a lágy indítás, az újraindítás-gátló, az elektronikus túlterhelés elleni védelem és a fék révén.
- + Az új rezgéselnyelő fogantyú akár 16 %-kal növeli a tapadóerőt a hagyományos fogantyúkhöz képest. Ezenkívül minimálisra csökkenti a kialakuló rezgéseket.
- + Rövid szerelési idők a szerszám nélküli állítható védőburkolatnak és a gyorsrögítő anyának köszönhetően.
- + Világos munkaterület a beépített LED-lámpák révén.
- + A COOLPACK 2.0 technológia gondoskodik az akkumulátor 135 %-kal hosszabb élettartamáról, és ezáltal hosszabb üzemidőket tesz lehetővé.
- + A legkorszerűbb cellatechnológia és az intelligens akkuezelés gondoskodik a hagyományos akkukhoz képest 87 %-kal nagyobb teljesítményről.
- + ProCORE Li-ion akkumulátor HighPower cellákkal, töltéjelzővel és „Electronic Cell Protection” (ECP, elektronikus cellavédelem) rendszerrel. Az ECP megvédi az akkumulátort a túlterheléstől, a túlhevüléstől és a mélykisüléstől.
- + Az összes 18 V-os AMPShare ProCORE akkumulátorral és töltővel kompatibilis a még nagyobb teljesítmény és rugalmasság érdekében. Használható a 18 V-os Bosch Professional akkumulátoros szerszámokhoz is.
- + Minden alkalmazáshoz a legjobb felszereltségű. Mobil munkavégzés az L-BOXX rendszerrel.

CCG 18-125-12 PD AS

CCG 18-125-12 PD AS SET
ProCORE

Pornak ellenálló és nagy teljesítményű, akkus sarokcsiszoló éberségi kapcsolóval a hatékony darabolási, csiszolási, sorjátlanítási feladatokhoz a szerelési munkálatok során.

Akkufeszültség	V	18
Akkukapacitás	Ah	--
Akkumulátorkompatibilitás		8
Akkumulátorcsatlakozó		Li-ion / ProCORE Li-ion
Akkumulátorcsatlakozó		18 V AMPShare
Motor		Kefe nélküli
Üresjárat fordulatszám	1/perc	2 500 - 8 500
Csiszoló tárcsa átmérője	mm	125
Rugalmas csiszolótányér átm.	mm	125
Csatlakozás		M 14
Tömeg akkumulátor nélkül	kg	2,20

FEIN ELŐNYÖK

- + Akár 45 %-kal több vágás, mint az előző rendszer (CCG 18 + FEIN High Power akkumulátorok) esetében, köszönhetően a nagy teljesítményű gép és a nagy teljesítményű ProCORE akkumulátorrendszer tökéletes kombinációjának. Akár 16 %-kal gyorsabb darabolás, mint a versenytársak hasonló eszközeivel.
- + Hosszú élettartamú és strapabíró a teljesen zárt motorháznak köszönhetően. Ez védi a motort az agresszív kerámia- és ásványi poroktól. Innovatív hűtőbordák gondoskodnak az optimális hűtésről és a hőmérséklet-felügyeletről.
- + Az alacsony karbantartási igényű FEIN Power Drive motor és az AMPShare akkumulátorrendszer ugyanazt a teljesítményt nyújtja, mint egy vezetékes 1 200 wattos szerszám a maximális teljesítmény és robusztusság érdekében. Számos különböző anyagnak megfelelő, optimális fordulatszám, köszönhetően a fokozatmentes, elektronikus fordulatszám-szabályozásnak.
- + Az igazán nyugodt járás és közel rezgésmentes munkavégzés a saját csapágyazású, a háztól leválasztott motornak és a négy kiegészítő rezgéscsillapítónak hála.
- + Ideális ergonómia a darabolási műveletek esetében, köszönhetően a karcsú megfogási méretnek, a kompakt felépítésnek és a jó elosztású, csekély súlynak.
- + Sokoldalú védelem a lágy indítás, az újraindítás-gátló, az elektronikus túlterhelés elleni védelem és a fék révén.
- + Az új rezgéselnyelő fogantyú akár 16 %-kal növeli a tapadóerőt a hagyományos fogantyúkhöz képest. Ezenkívül minimálisra csökkenti a kialakuló rezgéseket.
- + Rövid szerelési idők a szerszám nélkül állítható védőburkolatnak és a gyorsrögzítő anyának köszönhetően.
- + Világos munkaterület a beépített LED-lámpák révén.
- + A COOLPACK 2.0 technológia gondoskodik az akkumulátor 135 %-kal hosszabb élettartamáról, és ezáltal hosszabb üzemidőket tesz lehetővé.
- + A legkorszerűbb cellatechnológia és az intelligens akkuzkezelés gondoskodik a hagyományos akkukhoz képest 87 %-kal nagyobb teljesítményről.
- + ProCORE Li-ion akkumulátor HighPower cellákkal, töltésjelzővel és „Electronic Cell Protection” (ECP, elektronikus cellavédelem) rendszerrel. Az ECP megvédi az akkumulátort a túlterheléstől, a túlhevüléstől és a mélykísüléstől.
- + Az összes 18 V-os AMPShare ProCORE akkumulátorral és töltővel kompatibilis a még nagyobb teljesítmény és rugalmasság érdekében. Használható a 18 V-os Bosch Professional akkumulátoros szerszámokhoz is.
- + Minden alkalmazáshoz a legjobb felszereltségű. Mobil munkavégzés az L-BOXX rendszerrel.

SZÁLLÍTÁSI TARTALOM

1 db védőborítás darabolási műveletekhez, 1 db szerszám nélküli gyorsrögzítő anya, 1 antivibrációs fogantyú, 1 db kulcs, 1 db műanyag szerszámkoffer (L-BOXX 238)

1 db védőborítás darabolási műveletekhez, 1 db szerszám nélküli gyorsrögzítő anya, 1 antivibrációs fogantyú, 1 db kulcs, 2 ProCORE 18 V 8.0 Ah akkuegység, 1 GAL18 V-160 AS gyors-töltő készülék, 1 db műanyag szerszámkoffer (L-BOXX 238)

Rendelési szám	7 122 18 61 00 0	7 122 18 62 00 0
EAN	4068708005464	4014586901251

Tartozékokat ld. a 92

AMPShare tartozékok a 318. oldalon.

3 SAROKCSISZOLÓ PREMIUM

CCG 18-115-12 AS



Pornak ellenálló és nagy teljesítményű, akkus sarokcsiszoló a hatékony darabolási, csiszolási, sorjátlanítási feladatokhoz a szerelési munkálatok során.

Akkufeszültség	V	18
Akkumulátorkompatibilitás		Li-ion / ProCORE Li-ion
Akkumulátorcsatlakozó		18 V AMPShare
Motor		Kefe nélküli
Üresjárat fordulatszám	1/perc	2 500 - 8 500
Csiszolótarcsa átmérője	mm	115
Rugalmas csiszolótányér átm.	mm	115
Csatlakozás		M 14
Tömeg akkumulátor nélkül	kg	2,20

SZÁLLÍTÁSI TARTALOM

1 db védőburkolat vágási munkákhoz,
1 db szerszám nélküli gyorsrögítő
anya, 1 antivibrációs fogantyú, 1 db
kulcs, 1 db műanyag szerszámkoffer
(L-BOXX 238)

Tartozékokat ld. a 92

**AMPShare tartozékok
a 318. oldalon.**

Rendelési szám	7 122 15 61 00 0
EAN	4068708004719

FEIN ELŐNYÖK

- + Akár 45 %-kal több vágás, mint az előző rendszer (CCG 18 + FEIN High Power akkumulátorok) esetében, köszönhetően a nagy teljesítményű gép és a nagy teljesítményű ProCORE akkumulátorrendszer tökéletes kombinációjának. Akár 16 %-kal gyorsabb darabolás, mint a versenytársak hasonló eszközeivel.
- + Hosszú élettartamú és strapabíró a teljesen zárt motorháznak köszönhetően. Ez védi a motort az agresszív kerámia- és ásványi poroktól. Innovatív hűtőbordák gondoskodnak az optimális hűtésről és a hőmérséklet-felügyeletről.
- + Az alacsony karbantartási igényű FEIN Power Drive motor és az AMPShare akkumulátorrendszer ugyanazt a teljesítményt nyújtja, mint egy vezetékes 1 200 wattos szerszám a maximális teljesítmény és robusztusság érdekében. Számos különböző anyagnak megfelelő, optimális fordulatszám, köszönhetően a fokozatmentes, elektronikus fordulatszám-szabályozásnak.
- + Az igazán nyugodt járás és közel rezgésmentes munkavégzés a saját csapágyazású, a háztól leválasztott motornak és a négy kiegészítő rezgéscsillapítónak hála.
- + Ideális ergonómia a darabolási műveletek esetében, köszönhetően a karcsú megfogási méretnek, a kompakt felépítésnek és a jó elosztású, csekély súlynak.
- + Sokoldalú védelem a lágy indítás, az újraindítás-gátló, az elektronikus túlterhelés elleni védelem és a fék révén.
- + Az új rezgéselnyelő fogantyú akár 16 %-kal növeli a tapadóerőt a hagyományos fogantyúkhöz képest. Ezenkívül minimálisra csökkenti a kialakuló rezgéseket.
- + Rövid szerelési idők a szerszám nélküli állítható védőburkolatnak és a gyorsrögítő anyának köszönhetően.
- + Világos munkaterület a beépített LED-lámpák révén.
- + A COOLPACK 2.0 technológia gondoskodik az akkumulátor 135 %-kal hosszabb élettartamáról, és ezáltal hosszabb üzemidőket tesz lehetővé.
- + A legkorszerűbb cellatechnológia és az intelligens akkuekezelés gondoskodik a hagyományos akkukhoz képest 87 %-kal nagyobb teljesítményről.
- + ProCORE Li-ion akkumulátor HighPower cellákkal, töltéjelzővel és „Electronic Cell Protection” (ECP, elektronikus cellavédelem) rendszerrel. Az ECP megvédi az akkumulátort a túlterheléstől, a túlhevüléstől és a mélykisüléstől.
- + Az összes 18 V-os AMPShare ProCORE akkumulátorral és töltővel kompatibilis a még nagyobb teljesítmény és rugalmasság érdekében. Használható a 18 V-os Bosch Professional akkumulátoros szerszámokhoz is.
- + Minden alkalmazáshoz a legjobb felszereltségű. Mobil munkavégzés az L-BOXX rendszerrel.

CCG 18-125-12 AS



CCG 18-125-12 AS



Pornak ellenálló és nagy teljesítményű, akkus sarokcsiszoló a hatékony darabolási, csiszolási, sorjátlanítási feladatokhoz a szerelési munkálatok során.

Akkufeszültség	V	18
Akkumulátorkompatibilitás		Li-ion / ProCORE Li-ion
Akkumulátorcsatlakozó		18 V AMPShare
Motor		Kefe nélküli
Üresjárat fordulatszám	1/perc	2 500 - 8 500
Csiszolótárcsa átmérője	mm	125
Rugalmas csiszolótányér átm.	mm	125
Csatlakozás		M 14
Tömeg akkumulátor nélkül	kg	2,20

FEIN ELŐNYÖK

- + Akár 45 %-kal több vágás, mint az előző rendszer (CCG 18 + FEIN High Power akkumulátorok) esetében, köszönhetően a nagy teljesítményű gép és a nagy teljesítményű ProCORE akkumulátorrendszer tökéletes kombinációjának. Akár 16 %-kal gyorsabb darabolás, mint a versenytársak hasonló eszközeivel.
- + Hosszú élettartamú és strapabíró a teljesen zárt motorháznak köszönhetően. Ez védi a motort az agresszív kerámia- és ásványi poroktól. Innovatív hűtőbordák gondoskodnak az optimális hűtésről és a hőmérséklet-felügyeletről.
- + Az alacsony karbantartási igényű FEIN Power Drive motor és az AMPShare akkumulátorrendszer ugyanazt a teljesítményt nyújtja, mint egy vezetékes 1 200 wattos szerszám a maximális teljesítmény és robusztusság érdekében. Számos különböző anyagnak megfelelő, optimális fordulatszám, köszönhetően a fokozatmentes, elektronikus fordulatszám-szabályozásnak.
- + Az igazán nyugodt járás és közel rezgésmentes munkavégzés a saját csapágyszású, a háztól leválasztott motornak és a négy kiegészítő rezgéscsillapítónak hála.
- + Ideális ergonómia a darabolási műveletek esetében, köszönhetően a karcsú megfogási méretnek, a kompakt felépítésnek és a jó elosztású, csekély súlynak.
- + Sokoldalú védelem a lágy indítás, az újraindítás-gátló, az elektronikus túlterhelés elleni védelem és a fék révén.
- + Az új rezgéselnyelő fogantyú akár 16 %-kal növeli a tapadóerőt a hagyományos fogantyúkhoz képest. Ezenkívül minimálisra csökkenti a kialakuló rezgéseket.
- + Rövid szerelési idők a szerszám nélkül állítható védőburkolatnak és a gyorsrögzítő anyának köszönhetően.
- + Világos munkaterület a beépített LED-lámpák révén.
- + A COOLPACK 2.0 technológia gondoskodik az akkumulátor 135 %-kal hosszabb élettartamáról, és ezáltal hosszabb üzemi-dóket tesz lehetővé.
- + A legkorszerűbb cellatechnológia és az intelligens akkukezelés gondoskodik a hagyományos akkukhoz képest 87 %-kal nagyobb teljesítményről.
- + ProCORE Li-ion akkumulátor HighPower cellákkal, töltésszelzővel és „Electronic Cell Protection” (ECP, elektronikus cellavédelem) rendszerrel. Az ECP megvédi az akkumulátort a túlterheléstől, a túlhevüléstől és a mélykiszüléstől.
- + Az összes 18 V-os AMPShare ProCORE akkumulátorral és töltővel kompatibilis a még nagyobb teljesítmény és rugalmasság érdekében. Használható a 18 V-os Bosch Professional akkumulátoros szerszámokhoz is.
- + Minden alkalmazáshoz a legjobb felszereltségű. Mobil munkavégzés az L-BOXX rendszerrel.

SZÁLLÍTÁSI TARTALOM

1 db védőburkolat vágási munkákhoz, 1 db szerszám nélküli gyorsrögzítő anya, 1 antivibrációs fogantyú, 1 db kulcs, 1 db műanyag szerszámkoffer (L-BOXX 238)

1 db védőburkolat vágási munkákhoz, 1 db szerszám nélküli gyorsrögzítő anya, 1 antivibrációs fogantyú, 1 db kulcs, 2 ProCORE 18 V 8.0 Ah akkuegység, 1 GAL18 V-160 AS gyorsrögzítő készülék, 1 db műanyag szerszámkoffer (L-BOXX 238)

Rendelési szám	7 122 16 61 00 0	7 122 16 62 00 0
EAN	4068708005075	4014586901244

Tartozékokat ld. a 92

AMPShare tartozékok a 318. oldalon.

3 SAROKCSISZOLÓ PREMIUM

CG 15-125 BL



SZÁLLÍTÁSI TARTALOM

1 db védőburkolat, 1 db szerszám nélküli gyorsrögzítő anya, 1 antivibrációs fogantyú, 1 db kulcs, 1 db védőborítás darabolási műveletekhez

Tartozékokat ld. a 92

Porálló, nagy teljesítményű, kevés karbantartást igénylő és hosszú élettartamú kompakt sarokcsiszoló kefe nélküli FEIN PowerDrive motorral a hatékony csiszolási, darabolási és sorjátlanítási munkákhoz, mostoha munkakörülmények között is.

Névleges teljesítményfelvétel	W	1 500
Leadott teljesítmény	W	1 050
Üresjárat fordulat/szám	1/perc	3 800 - 9 000
Csiszolótárcsa átmérője	mm	125
Rugalmas csiszolótányér átm.	mm	125
Csatlakozás		M 14
Kábel	m	4
EPTA szerinti súly	kg	2,30

Rendelési szám	7 225 06 60 00 0
EAN	4068708005426

FEIN ELŐNYÖK

- + Maximális élettartam a kefe nélküli, teljesen zárt motorházú, elkülönítetten beszerelt motorelektronikával ellátott FEIN PowerDrive motorok köszönhetően.
- + A motor optimálisan védett az agresszív kerámia- és ásványi porok ellen, ezáltal a kiesési idők és a karbantartási költségek csökkennek.
- + A felhasználót védő számos funkció: lágy indítás, újraindítás-gátló, blokkolásvédelem, elektronikus túlterhelés elleni védelem, fordulatszám-előválasztás, visszavágás elleni védelem, rezgéselnyelő fogantyú és fék.
- + Optimális hűtés és hőmérséklet-felügyelet.
- + A tömeg csupán 2,3 kg, a leadott teljesítmény pedig 1 050 W – ez kiváló tömeg-teljesítmény arányt jelent.
- + A szállítási terjedelem részét képezi egy gyorsrögzítő anya is, amely lehetővé teszi a csiszolóanyagok szerzés nélküli cseréjét, másodpercek alatt.
- + Az új rezgéselnyelő fogantyú akár 16 %-kal növeli a tapadóerőt a hagyományos fogantyúkhoz képest. Ezenkívül minimálisra csökkenti a kialakuló rezgéseket.
- + Könnyed munkavégzés a könnyen átfogható méretnek, a kompakt felépítésnek és a jó elosztású, csekély súlynak köszönhetően.
- + H07 ipari kábel, 4 m hosszú.

CG 15-150 BLP



SZÁLLÍTÁSI TARTALOM

1 db védőburkolat, 1 db szerszám nélküli gyorsrögzítő anya, 1 antivibrációs fogantyú, 1 db kulcs, 1 db védőborítás darabolási műveletekhez

Tartozékokat ld. a 92

Porálló, nagy teljesítményű, kevés karbantartást igénylő és hosszú élettartamú kompakt sarokcsiszoló éberségi kapcsolóval és kefe nélküli FEIN PowerDrive motorral a hatékony csiszolási, darabolási és sorjátlanítási munkákhoz, mostoha munkakörülmények között is.

Névleges teljesítményfelvétel	W	1 500
Leadott teljesítmény	W	1 050
Üresjárat fordulat/szám	1/perc	2 800 - 7 000
Csiszolótárcsa átmérője	mm	150
Rugalmas csiszolótányér átm.	mm	150
Csatlakozás		M 14
Kábel	m	4
EPTA szerinti súly	kg	2,60

Rendelési szám	7 225 11 60 00 0
EAN	4014586900681

FEIN ELŐNYÖK

- + Maximális élettartam a kefe nélküli, teljesen zárt motorházú, elkülönítetten beszerelt motorelektronikával ellátott FEIN PowerDrive motorok köszönhetően.
- + A motor optimálisan védett az agresszív kerámia- és ásványi porok ellen, ezáltal a kiesési idők és a karbantartási költségek csökkennek.
- + A felhasználót védő számos funkció: lágy indítás, újraindítás-gátló, blokkolásvédelem, elektronikus túlterhelés elleni védelem, fordulatszám-előválasztás, visszavágás elleni védelem, rezgéselnyelő fogantyú és fék.
- + Optimális hűtés és hőmérséklet-felügyelet.
- + A tömeg csupán 2,6 kg, a leadott teljesítmény pedig 1 050 W – ez kiváló tömeg-teljesítmény arányt jelent.
- + A szállítási terjedelem részét képezi egy gyorsrögzítő anya is, amely lehetővé teszi a csiszolóanyagok szerzés nélküli cseréjét, másodpercek alatt.
- + Könnyed munkavégzés a könnyen átfogható méretnek, a kompakt felépítésnek és a jó elosztású, csekély súlynak köszönhetően.
- + Az új rezgéselnyelő fogantyú akár 16 %-kal növeli a tapadóerőt a hagyományos fogantyúkhoz képest. Ezenkívül minimálisra csökkenti a kialakuló rezgéseket.
- + H07 ipari kábel, 4 m hosszú.

CG 15-125 BL INOX



SZÁLLÍTÁSI TARTALOM

1 db védőburkolat, 1 db szerszám nélküli gyorsrögzítő anya, 1 antivibrációs fogantyú, 1 db kulcs, 1 db védőborítás darabolási műveletekhez

Tartozékokat ld. a 92

Porálló, nagy teljesítményű, kevés karbantartást igénylő és hosszú élettartamú kompakt sarokcsiszoló kefe nélküli FEIN PowerDrive motorral a rozsdamentes acél megmunkálásához szükséges hatékony csiszolási, darabolási és sorjátlanítási munkákhoz, mostoha munkakörülmények között is.

Névleges teljesítményfelvétel	W	1 500
Leadott teljesítmény	W	1 050
Üresjárat fordulat/szám	1/perc	2 800 - 7 000
Csiszolótárcsa átmérője	mm	125
Rugalmas csiszolótányér átm.	mm	125
Csatlakozás		M 14
Kábel	m	4
EPTA szerinti súly	kg	2,40

Rendelési szám	7 225 07 60 00 0
EAN	4014586900643

FEIN ELŐNYÖK

- + Maximális élettartam a kefe nélküli, teljesen zárt motorházú, elkülönítetten beszerelt motorelektronikával ellátott FEIN PowerDrive motorok köszönhetően.
- + A motor optimálisan védett az agresszív kerámia- és ásványi porok ellen, ezáltal a kiesési idők és a karbantartási költségek csökkennek.
- + A felhasználót védő számos funkció: lágy indítás, újraindítás-gátló, blokkolásvédelem, elektronikus túlterhelés elleni védelem, fordulatszám-előválasztás, visszavágás elleni védelem, rezgéselnyelő fogantyú és fék.
- + Optimális hűtés és hőmérséklet-felügyelet.
- + A tömeg csupán 2,4 kg, a leadott teljesítmény pedig 1 050 W – ez kiváló tömeg-teljesítmény arányt jelent.
- + A szállítási terjedelem részét képezi egy gyorsrögzítő anya is, amely lehetővé teszi a csiszolóanyagok szerzés nélküli cseréjét, másodpercek alatt.
- + Könnyed munkavégzés a könnyen átfogható méretnek, a kompakt felépítésnek és a jó elosztású, csekély súlynak köszönhetően.
- + Az új rezgéselnyelő fogantyú akár 16 %-kal növeli a tapadóerőt a hagyományos fogantyúkhoz képest. Ezenkívül minimálisra csökkenti a kialakuló rezgéseket.
- + H07 ipari kábel, 4 m hosszú.

CG 15-125 BLP INOX



SZÁLLÍTÁSI TARTALOM

1 db védőburkolat, 1 db szerszám nélküli gyorsrögzítő anya, 1 antivibrációs fogantyú, 1 db kulcs, 1 db védőborítás darabolási műveletekhez

Tartozékokat ld. a 92

Porálló, nagy teljesítményű, kevés karbantartást igénylő és hosszú élettartamú kompakt sarokcsiszoló éberségi kapcsolóval és kefe nélküli FEIN PowerDrive motorral a rozsdamentes acél megmunkálásához szükséges hatékony csiszolási, darabolási és sorjátlanítási munkákhoz, mostoha munkakörülmények között is.

Névleges teljesítményfelvétel	W	1 500
Leadott teljesítmény	W	1 050
Üresjárat fordulatszám	1/perc	2 800 - 7 000
Csiszolótárcsa átmérője	mm	125
Rugalmas csiszolótányér átm.	mm	125
Csatlakozás		M 14
Kábel	m	4
EPTA szerinti súly	kg	2,40

Rendelési szám	7 225 09 60 00 0
EAN	4014586900667

FEIN ELŐNYÖK

- + Maximális élettartam a kefe nélküli, teljesen zárt motorházú, elkülönítetten beszerelt motorelektronikával ellátott FEIN PowerDrive motornak köszönhetően.
- + A motor optimálisan védett az agresszív kerámia- és ásványi porok ellen, ezáltal a kiesési idők és a karbantartási költségek csökkennek.
- + A felhasználót védő számos funkció: lágy indítás, újraindítás-gátló, blokkolásvédelem, elektronikus túlterhelés elleni védelem, fordulatszám-előválasztás, visszavágás elleni védelem, rezgéselnyelő fogantyú és fék.
- + Optimális hűtés és hőmérséklet-felügyelet.
- + Szem karabinerhoroghoz a sarokcsiszoló leesés elleni biztosítására, nagy magasságban végzett munkákhoz.
- + A tömeg csupán 2,4 kg, a leadott teljesítmény pedig 1 050 W – ez kiváló tömeg-teljesítmény arányt jelent.
- + A szállítási terjedelem részét képezi egy gyorsrögzítő anya is, amely lehetővé teszi a csiszolóanyagok szerszám nélküli cseréjét, másodpercek alatt.
- + Könnyed munkavégzés a könnyen átfogható méretnek, a kompakt felépítésnek és a jó elosztású, csekély súlynak köszönhetően.
- + Az új rezgéselnyelő fogantyú akár 16 %-kal növeli a tapadóerőt a hagyományos fogantyúkhöz képest. Ezenkívül minimálisra csökkenti a kialakuló rezgéseket.
- + H07 ipari kábel, 4 m hosszú.

CG 15-150 BL



SZÁLLÍTÁSI TARTALOM

1 db védőburkolat, 1 db szerszám nélküli gyorsrögzítő anya, 1 antivibrációs fogantyú, 1 db kulcs, 1 db védőborítás darabolási műveletekhez

Tartozékokat ld. a 92

Porálló, nagy teljesítményű, kevés karbantartást igénylő és hosszú élettartamú kompakt sarokcsiszoló kefe nélküli FEIN PowerDrive motorral a hatékony csiszolási, darabolási és sorjátlanítási munkákhoz, mostoha munkakörülmények között is.

Névleges teljesítményfelvétel	W	1 500
Leadott teljesítmény	W	1 050
Üresjárat fordulatszám	1/perc	2 800 - 7 000
Csiszolótárcsa átmérője	mm	150
Rugalmas csiszolótányér átm.	mm	150
Csatlakozás		M 14
Kábel	m	4
EPTA szerinti súly	kg	2,60

Rendelési szám	7 225 10 60 00 0
EAN	4014586900674

FEIN ELŐNYÖK

- + Maximális élettartam a kefe nélküli, teljesen zárt motorházú, elkülönítetten beszerelt motorelektronikával ellátott FEIN PowerDrive motornak köszönhetően.
- + A motor optimálisan védett az agresszív kerámia- és ásványi porok ellen, ezáltal a kiesési idők és a karbantartási költségek csökkennek.
- + A felhasználót védő számos funkció: lágy indítás, újraindítás-gátló, blokkolásvédelem, elektronikus túlterhelés elleni védelem, fordulatszám-előválasztás, visszavágás elleni védelem, rezgéselnyelő fogantyú és fék.
- + Optimális hűtés és hőmérséklet-felügyelet.
- + A tömeg csupán 2,6 kg, a leadott teljesítmény pedig 1 050 W – ez kiváló tömeg-teljesítmény arányt jelent.
- + A szállítási terjedelem részét képezi egy gyorsrögzítő anya is, amely lehetővé teszi a csiszolóanyagok szerszám nélküli cseréjét, másodpercek alatt.
- + Könnyed munkavégzés a könnyen átfogható méretnek, a kompakt felépítésnek és a jó elosztású, csekély súlynak köszönhetően.
- + Az új rezgéselnyelő fogantyú akár 16 %-kal növeli a tapadóerőt a hagyományos fogantyúkhöz képest. Ezenkívül minimálisra csökkenti a kialakuló rezgéseket.
- + H07 ipari kábel, 4 m hosszú.

CG 15-125 BLP



SZÁLLÍTÁSI TARTALOM

1 db védőburkolat, 1 db szerszám nélküli gyorsrögzítő anya, 1 antivibrációs fogantyú, 1 db kulcs, 1 db védőborítás darabolási műveletekhez

Tartozékokat ld. a 92

Porálló, nagy teljesítményű, kevés karbantartást igénylő és hosszú élettartamú kompakt sarokcsiszoló éberségi kapcsolóval és kefe nélküli FEIN PowerDrive motorral a hatékony csiszolási, darabolási és sorjátlanítási munkákhoz, mostoha munkakörülmények között is.

Névleges teljesítményfelvétel	W	1 500
Leadott teljesítmény	W	1 050
Üresjárat fordulatszám	1/perc	3 800 - 9 000
Csiszolótárcsa átmérője	mm	125
Rugalmas csiszolótányér átm.	mm	125
Csatlakozás		M 14
Kábel	m	4
EPTA szerinti súly	kg	2,30

Rendelési szám	7 225 08 60 00 0
EAN	4014586900650

FEIN ELŐNYÖK

- + Maximális élettartam a kefe nélküli, teljesen zárt motorházú, elkülönítetten beszerelt motorelektronikával ellátott FEIN PowerDrive motornak köszönhetően.
- + A motor optimálisan védett az agresszív kerámia- és ásványi porok ellen, ezáltal a kiesési idők és a karbantartási költségek csökkennek.
- + A felhasználót védő számos funkció: lágy indítás, újraindítás-gátló, blokkolásvédelem, elektronikus túlterhelés elleni védelem, fordulatszám-előválasztás, visszavágás elleni védelem, rezgéselnyelő fogantyú és fék.
- + Optimális hűtés és hőmérséklet-felügyelet.
- + Szem karabinerhoroghoz a sarokcsiszoló leesés elleni biztosítására, nagy magasságban végzett munkákhoz.
- + A tömeg csupán 2,3 kg, a leadott teljesítmény pedig 1 050 W – ez kiváló tömeg-teljesítmény arányt jelent.
- + A szállítási terjedelem részét képezi egy gyorsrögzítő anya is, amely lehetővé teszi a csiszolóanyagok szerszám nélküli cseréjét, másodpercek alatt.
- + Könnyed munkavégzés a könnyen átfogható méretnek, a kompakt felépítésnek és a jó elosztású, csekély súlynak köszönhetően.
- + Az új rezgéselnyelő fogantyú akár 16 %-kal növeli a tapadóerőt a hagyományos fogantyúkhöz képest. Ezenkívül minimálisra csökkenti a kialakuló rezgéseket.
- + H07 ipari kábel, 4 m hosszú.

3 SAROKCSISZOLÓ

ÁLTALÁNOS TARTOZÉKOK



ANTIVIBRÁCIÓS FOGANTYÚ (M8)

Az felületi struktúra akár 16 %-kal növeli a tapadóerőt a hagyományos fogantyúkhöz képest. Ezenkívül minimálisra csökkenti a kialakuló rezgéseket. Összehangolt megfogási méret, hogy bármilyen munkavégzési helyzetben hatékony és biztonságos legyen a munka.

Rendelési szám

3 21 19 159 03 0



GYORSRÖGZÍTŐ ANYA

M14, a szerszám nélküli tárcsacseréhez, mindössze 8 mm szerkezeti magasság.

Rendelési szám

6 38 02 191 01 0



BELSŐ KARIMA

Rendelési szám

6 38 01 182 01 0



MENETES KARIMA

M 14, köszörű- és vágókorongokhoz valamint lamellás csiszolótárcsákhoz és kör grótkéfékhez

Rendelési szám

6 38 02 052 00 0



MENETES KARIMA

M 14 rugalmas csiszolótányérokhoz és kúpos kör drótkéfékhez

Rendelési szám

6 38 01 154 00 7



RUGALMAS CSISZOLÓTÁNYÉR

M 14-es karimával, Ø 125 mm fiber csiszolóvászonhoz

Ø
mm

Rendelési szám

125 6 38 06 087 01 3



NAGYOLÓ TÁCSA

Hegesztési varrat anyagleválasztó csiszolásához és megmunkálásához hosszú élettartammal. Univerzálisan alkalmazható acélhoz és rozsdamentes acélhoz. Könnyű forma, belső átmérő 22,23 mm, maximális fordulatszám 12 250 1/perc, maximális munkasebesség 80 m/s.

Ø mm	Vastagság mm	db/cs. db	Rendelési szám
125	6	10	6 37 03 005 01 0



VÁGÓKORONG

Tökéletes vékony lemezek, csövek és profilok vágásához. Precíz és gyors vágás minimális erőfeszítéssel és kimagasló élettartammal. Nincs utómunkálat és termikus elszíneződés a munkadarabon. Univerzálisan alkalmazható acélhoz és rozsdamentes acélhoz. Egyenes forma, belső átmérő 22,23 mm, maximális fordulatszám 12 250 1/perc, maximális munkasebesség 80 m/s.

Ø mm	Vastagság mm	db/cs. db	Rendelési szám
125	1	25	6 37 09 013 01 0



VÁGÓKORONG

Fémlemezek, csövek és profilok vágásához jó vágási sebességgel és hosszú élettartammal. Univerzálisan alkalmazható acélhoz és rozsdamentes acélhoz. Könnyű forma, belső átmérő 22,23 mm, maximális fordulatszám 12 250 1/perc, maximális munkasebesség 80 m/s.

Ø mm	Vastagság mm	db/cs. db	Rendelési szám
125	2,5	25	6 37 09 014 01 0



LAMELLÁS CSISZOLÓTÁRCSA

A cirkonkorund csiszolóanyagot nagyon jó felületi eredmény, nagy lehordási teljesítmény és könnyű kezelhetőség jellemzi, csekély rezgés mellett. Élmezmunkáláshoz ideális. Hosszú élettartam egyenletes munkaminőséggel. Univerzálisan alkalmazható acélhoz és rozsdamentes acélhoz. Kúpos forma, belső átmérő 22,23 mm, maximális fordulatszám 12 250 1/perc, maximális munkasebesség 80 m/s.

Szemcse	Ø mm	db/cs. db	Rendelési szám
40	125	10	6 37 30 022 01 0
60	125	10	6 37 30 023 01 0
80	125	10	6 37 30 024 01 0



FÍBER CSISZOLÓTÁRCSA

Nagy teljesítményű cirkonkorund csiszolóanyag, kiváló lehordási teljesítménnyel és hosszú élettartammal. Univerzálisan alkalmazható acélhoz és rozsdamentes acélhoz.

Szemcse	Ø mm	db/cs. db	Rendelési szám
36	125	25	6 37 17 301 01 0
60	125	25	6 37 17 302 01 0
80	125	25	6 37 17 303 01 0

CCG 18/CG 15 TARTOZÉKOK



VÉDŐBURKOLAT

lamellás csiszoló- és nagyolótárcsákhoz

Ø mm	Rendelési szám
115	3 18 10 299 00 0
125	3 18 10 300 00 0
150	3 18 10 301 00 0



VÉDŐBURKOLAT VÁGÁSI MUNKÁKHOZ

vágókorongokkal végzett biztonságos munkához

Ø mm	Rendelési szám
115	6 38 11 016 01 0
125	6 38 11 017 01 0
150	6 38 11 018 01 0

CG 7 TARTOZÉKOK

VÉDŐBURKOLAT
lamellás csiszoló- és nagyolótárcsákhoz

Ø mm	Rendelési szám
115	3 13 48 073 01 0
125	3 13 48 134 01 0



VÉDŐBURKOLAT VÁGÁSI MUNKÁKHOZ
vágókorongokkal végzett biztonságos munkához

Ø mm	Rendelési szám
125	3 13 48 135 01 0

CG 10/13/14/17 TARTOZÉKOK

ANTIVIBRÁCIÓS FOGANTYÚ
M 10, rezgéscsillapító hatású, a hosszabb idejű használat alatti rezgések csökkentése céljából.

Rendelési szám
3 13 24 000 11 1



VÉDŐBURKOLAT
lamellás csiszoló- és nagyolótárcsákhoz

Ø mm	Rendelési szám
125	3 13 24 000 10 1
150	3 13 24 000 10 2



VÉDŐBURKOLAT VÁGÁSI MUNKÁKHOZ
vágókorongokkal végzett biztonságos munkához

Ø mm	Rendelési szám
125	3 13 24 000 14 2
150	3 13 24 000 14 3

3 EGYENES CSISZOLÓ



	AGSZ 18-280 BL AS	AGSZ 18-280 LBL AS	AGSZ 18-90 LBL AS	GSZ 4-280 EL	GSZ 4-90 EL
	Pornak ellenálló és nagy teljesítményű, kompakt, akkus egyenes csiszoló a hatékony darabolási, csiszolási, sorjátlanítási, illetve marási munkálatokhoz.	Pornak ellenálló és nagy teljesítményű, kompakt, akkus egyenes csiszoló nagy bemerülési mélységgel a hatékony darabolási, csiszolási, sorjátlanítási, illetve marási munkálatokhoz.	Pornak ellenálló és nagy teljesítményű, kompakt, akkus egyenes csiszoló nagy bemerülési mélységgel a csiszolási és polírozási munkálatokhoz.	Különlegesen kézreálló egyenes csiszoló, nagy bemerítési mélység könnyű csiszolási és sorjátlanítási munkákhoz a különösen nehezen hozzáférhető helyeken.	Különlegesen kézreálló egyenes csiszoló rozsdamentes acél megmunkálásához, nagy bemerítési mélység könnyű csiszolási és polírozási munkákhoz a különösen nehezen hozzáférhető helyeken.
OLDAL	96	96	96	97	97
Marás	++	++		++	
Nagyolás	++	++		++	++
Csiszolás	++	++	++	++	
Sorjátlanítás	+	+		+	
Darabolás	+	+			
Kefézés	+			++	++
Szállrahúzás				++	++
Polírozás				++	++
hosszú nyak		•	•	•	•
Névleges teljesítményfelvétel W				350	350
Akkufeszültség V	18	18	18		
Akkumulátorkompatibilitás	Li-ion / ProCORE Li-ion	Li-ion / ProCORE Li-ion	Li-ion / ProCORE Li-ion		
Üresjárat fordulatszám 1/perc	9 000 - 28 000	9 000 - 28 000	2 900 - 9 000	13 000 - 28 000	3 500 - 8 500
Csiszolóanyag max. Ø mm	50	50	50	20	20
Feszítőpatron max. Ø mm	8	8	8	6	6
EPTA szerinti súly kg				1,50	1,50
Tömeg akkumulátor nélkül kg	1,35	1,77	1,77		

+ alkalmas ++ kiválóan alkalmas • tartalmaz



GSZ 8-280 P	GSZ 8-280 PE	GSZ 8-280 PEL	GSZ 8-90 PEL	GSZ 11-320 PERL	GSZ 11-90 PERL
Kézreálló és nagy teljesítményű egyenes csiszoló csiszolási és sorjátlanítási munkákhoz nehezen hozzáférhető helyeken, félig rögzített alkalmazáshoz is.		Kézreálló és nagy teljesítményű egyenes csiszoló, nagy bemerítési mélység csiszolási és sorjátlanítási munkákhoz a nehezen hozzáférhető helyeken.	Kézreálló és nagy teljesítményű egyenes csiszoló rozsdamentes acél megmunkálásához, nagy bemerítési mélység, csiszolási és polírozási munkákhoz a különösen nehezen hozzáférhető helyeken.	Kézreálló és különlegesen nagy teljesítményű egyenes csiszoló, nagy bemerítési mélység nehéz csiszolási és sorjátlanítási munkákhoz a nehezen hozzáférhető helyeken.	Kézreálló és rendkívül nagy teljesítményű egyenes csiszoló rozsdamentes acél megmunkálásához, nagy bemerítési mélység nehéz csiszolási és polírozási munkákhoz.
98	98	99	99	100	100
++	++	++		++	
	++	++		++	
++	++	++	++	++	++
	+	+		+	
					+
	+	+	++	+	++
			++		++
			++		++
		•	•	•	•
750	750	750	710	1 010	1 010
28 000	8 500 - 28 000	8 500 - 28 000	2 500 - 9 000	9 500 - 32 500	2 900 - 9 900
45	50	50	50	45	50
8	8	8	8	8	8
1,40	1,40	1,80	1,80	2,10	2,20

3 EGYENES CSISZOLÓ

AGSZ 18-280 BL AS



Pornak ellenálló és nagy teljesítményű, kompakt, akkus egyenes csiszoló a hatékony darabolási, csiszolási, sorjáltatási, illetve marási munkálatokhoz.

AGSZ 18-280 LBL AS



Pornak ellenálló és nagy teljesítményű, kompakt, akkus egyenes csiszoló nagy bemerülési mélységgel a hatékony darabolási, csiszolási, sorjáltatási, illetve marási munkálatokhoz.

AGSZ 18-90 LBL AS



Pornak ellenálló és nagy teljesítményű, kompakt, akkus egyenes csiszoló nagy bemerülési mélységgel a csiszolási és polírozási munkálatokhoz.

Akkufeszültség	V	18	18	18
Akkumulátorkompatibilitás		Li-ion / ProCORE Li-ion	Li-ion / ProCORE Li-ion	Li-ion / ProCORE Li-ion
Akkumulátorcsatlakozó		18 V AMPShare	18 V AMPShare	18 V AMPShare
Motor		Kefe nélküli	Kefe nélküli	Kefe nélküli
Üresjárat fordulat/szám	1/perc	9 000 - 28 000	9 000 - 28 000	2 900 - 9 000
Polírozószerszám átm.	mm	--	--	80
Csiszolóanyag max. Ø	mm	50	50	50
Feszítőpatron max. Ø	mm	8	8	8
Maró max. Ø	mm	12	12	12
Tömeg akkumulátor nélkül	kg	1,35	1,77	1,77

FEIN ELŐNYÖK

- + A kefe nélküli FEIN PowerDrive motorok következő generációjával maximális élettartamot garantál. Teljesen zárt motorház védi a motort az agresszív kerámia- és ásványi poroktól.
- + Ideális minden alkalmazáshoz. Sokféle csiszolóanyaghoz és megmunkálendő anyaghoz hozzáigazított, optimális fordulatszámok a fokozatmentes, elektronikus fordulatszám-szabályozással.
- + Nagy teljesítményű. A versenytárs univerzális motoroknál 30 %-kal nagyobb hatásokfok 1100 W-os teljesítményfelvétel mellett.
- + A COOLPACK 2.0 technológia gondoskodik az akkumulátor 135 %-kal hosszabb élettartamáról, és ezáltal hosszabb üzemidőt tesz lehetővé.
- + A legkorszerűbb cellatechnológia és az intelligens akkukezelés gondoskodik a hagyományos akkukhoz képest 87 %-kal nagyobb teljesítményről.
- + ProCORE Li-ion akkumulátor HighPower cellákkal, töltésszelővel és „Electronic Cell Protection” (ECP, elektronikus cellavédelem) rendszerrel. Az ECP megvédi az akkumulátort a túlterheléstől, a túlhevüléstől és a mélykísüléstől.
- + Az igazán nyugodt járás és közel rezgésmentes munkavégzés a saját csapágyazású, a háztól leválasztott motornak és a négy kiegészítő rezgéscsillapítónak hála.
- + Sokoldalú védelem a lágy indítás, az újraindítás-gátló és az elektronikus túlterhelés elleni védelem révén.
- + Innovatív szorítóhüvelyek, körben szalaggal a munkadarab védelméhez, valamint a szerszámcsere során a kulcs lecsúszásának megakadályozásához.
- + Könnyed munkavégzés a könnyen átfogható méretnek, a kompakt felépítésnek és a jó elosztású, csekély súlynak köszönhetően.
- + Porvédett, különálló motorelektronika a markolatrésben.
- + Az összes 18 V-os AMPShare ProCORE akkumulátorral és töltővel kompatibilis a még nagyobb teljesítmény és rugalmasság érdekében. Használható a 18 V-os Bosch Professional akkumulátoros szerszámokhoz is.
- + Világos munkaterület a beépített LED-lámpák révén.
- + Minden alkalmazáshoz a megfelelő felszerelés. Mobil munkavégzés az XL-BOXX rendszerrel.
- + A hosszú, keskeny nyakrész lehetővé teszi a munkadarabba történő mély bemerítést (pl. csövek belső felületének csiszolásához).
- + Cserélhető gumi orsótalp-csapágy huzat.

SZÁLLÍTÁSI TARTALOM

1 db rugós befogó, 6 mm-es átmérő, SW13 villáskulcs, SW17 villáskulcs, 1 db műanyag szerszámkoffer (L-BOXX 238)

1 db rugós befogó, 6 mm-es átmérő, SW13 villáskulcs, SW17 villáskulcs, 1 db műanyag szerszámkoffer (XL-BOXX)

Rendelési szám	7 123 04 61 00 0	7 123 05 61 00 0	7 123 06 61 00 0
EAN	4014586897158	4014586897165	4014586897172

Tartozékokat ld. a 100

AMPShare tartozékok a 318. oldalon.

GSZ 4-280 EL



Különlegesen kézreálló egyenes csiszoló, nagy bemerítési mélység könnyű csiszolási és sorjátlanítási munkákhoz a különösen nehezen hozzáférhető helyeken.

GSZ 4-90 EL



Különlegesen kézreálló egyenes csiszoló rozsdamentes acél megmunkálásához, nagy bemerítési mélység könnyű csiszolási és polírozási munkákhoz a különösen nehezen hozzáférhető helyeken.

Névleges teljesítményfelvétel	W	350	350
Leadott teljesítmény	W	170	170
Üresjárat fordulatszám	1/perc	13 000 - 28 000	3 500 - 8 500
Polírozószerszám átm.	mm	--	50
Csiszolóanyag max. Ø	mm	20	20
Feszítőpatron max. Ø	mm	6	6
Befogónyak átmérője	mm	43	--
Maró max. Ø	mm	12	12
Kábel	m	5	5
EPTA szerinti súly	kg	1,50	1,50

FEIN ELŐNYÖK

- + A hosszú, keskeny nyakrész, valamint a 210 mm-es maximális átmérő lehetővé teszi a munkadarabba történő mély bemerítést (pl. csövek belső felületének csiszolásához).
- + Innovatív szorítóhüvelyek, körben szalaggal a munkadarab védelméhez, valamint a szerszámcsere során a kulcs lecsúszásának megakadályozásához.
- + A változtatható fordulatszám révén különböző szerszámokban használható.
- + Fémpor ellen védett motor és elektronika.
- + Cserélhető gumi orsótalp-csapágy húzat.

SZÁLLÍTÁSI TARTALOM

1 db rugós befogó, 6 mm-es átmérő, SW13 villáskulcs, SW17 villáskulcs	SW17 villáskulcs, 1 db rugós befogó, 6 mm-es átmérő, SW13 villáskulcs
---	---

Rendelési szám	7 223 24 60 00 0	7 223 25 60 00 0
EAN	4014586880594	4014586880648

Tartozékokat ld. a 100

3 EGYENES CSISZOLÓ

GSZ 8-280 P



GSZ 8-280 PE



Kézreálló és nagy teljesítményű egyenes csiszoló csiszolási és sorjátlanítási munkákhoz nehezen hozzáférhető helyeken, félig rögzített alkalmazáshoz is.

Névleges teljesítményfelvétel	W	750	750
Leadott teljesítmény	W	400	400
Üresjáratú fordulatszám	1/perc	28 000	8 500 - 28 000
Csiszolóanyag max. Ø	mm	45	50
Feszítőpatron max. Ø	mm	8	8
Befogónyak átmérője	mm	43	43
Maró max. Ø	mm	12	12
Kábel	m	4	4
EPTA szerinti súly	kg	1,40	1,40

FEIN ELŐNYÖK

- + Kompakt kialakítás a különösen szűk helyeken történő alkalmazáshoz, Ø 43 mm-es befogónyak félig rögzített alkalmazáshoz marómotorként (pl. másolómaróként).
- + Sokoldalú védelem a KickBack Stop, az újraindítás-gátló, a lágy indítás és az elektronikus túlterhelés elleni védelem révén.
- + Innovatív szorítóhüvelyek, körben szalaggal a munkadarab védelméhez, valamint a szerszámcsere során a kulcs lecsúszásának megakadályozásához.
- + POWERtronic tachoelektronika a kiemelkedő teljesítményért, teljesítménytartalékért és a terhelés alatt is állandó fordulatszámért.
- + Fémpor ellen védett motor és elektronika.

- + A változtatható fordulatszám révén különböző szerszámokban használható.

SZÁLLÍTÁSI TARTALOM

1 db rugós befogó, 6 mm-es átmérő, SW13 villáskulcs, SW17 villáskulcs

Rendelési szám	7 223 16 60 00 0	7 223 17 60 00 0
EAN	4014586879505	4014586879437

Tartozékokat ld. a 100

GSZ 8-280 PEL



Kézreálló és nagy teljesítményű egyenes csiszoló, nagy bemerítési mélység csiszolási és sorjátlanítási munkákhoz a nehezen hozzáférhető helyeken.

GSZ 8-90 PEL



Kézreálló és nagy teljesítményű egyenes csiszoló rozsdamentes acél megmunkálásához, nagy bemerítési mélység, csiszolási és polírozási munkákhoz a különösen nehezen hozzáférhető helyeken.

Névleges teljesítményfelvétel	W	750	710
Leadott teljesítmény	W	410	410
Üresjárat fordulatszám	1/perc	8 500 - 28 000	2 500 - 9 000
Csiszolóanyag max. Ø	mm	50	50
Feszítőpatron max. Ø	mm	8	8
Befogónyak átmérője	mm	43	43
Maró max. Ø	mm	12	12
Kábel	m	4	4
EPTA szerinti súly	kg	1,80	1,80

FEIN ELŐNYÖK

- + A hosszú, keskeny nyakrész lehetővé teszi a munkadarabba történő mély bemerítést (pl. csövek belső felületének csiszolásához).
- + Sokoldalú védelem a KickBack Stop, az újraindítás-gátló, a lágy indítás és az elektronikus túlterhelés elleni védelem révén.
- + Innovatív szorítóhüvelyek, körben szalaggal a munkadarab védelméhez, valamint a szerszámcsere során a kulcs lecsúszásának megakadályozásához.
- + POWERtronic tachoelektronika a kiemelkedő teljesítményért, teljesítménytartalékért és a terhelés alatt is állandó fordulatszámért.
- + Cserélhető gumi orsótalp-csapágy huzat.
- + Fémpor ellen védett motor és elektronika.
- + A változtatható fordulatszám révén különböző szerszámokban használható.

SZÁLLÍTÁSI TARTALOM

1 db rugós befogó, 6 mm-es átmérő, SW13 villáskulcs, SW17 villáskulcs

Rendelési szám	7 223 19 60 00 0	7 223 20 60 00 0
EAN	4014586879444	4014586879451

Tartozékokat ld. a 100

3 EGYENES CSISZOLÓ

GSZ 11-320 PERL



Kézreálló és különlegesen nagy teljesítményű egyenes csiszoló, nagy bemerítési mélység nehéz csiszolási és sorjatlantítási munkákhoz a nehezen hozzáférhető helyeken.

GSZ 11-90 PERL



Kézreálló és rendkívül nagy teljesítményű egyenes csiszoló rozsdamentes acél megmunkálásához, nagy bemerítési mélység nehéz csiszolási és polírozási munkákhoz.

Névleges teljesítményfelvétel	W	1 010	1 010
Leadott teljesítmény	W	620	620
Üresjárat fordulat/szám	1/perc	9 500 - 32 500	2 900 - 9 900
Polírozószerszám átm.	mm	--	80
Csiszolóanyag max. Ø	mm	45	50
Feszítőpatron max. Ø	mm	8	8
Befogónyak átmérője	mm	43	43
Maró max. Ø	mm	12	12
Kábel	m	4	4
EPTA szerinti súly	kg	2,10	2,20

FEIN ELŐNYÖK

- + A hosszú, keskeny nyakrész lehetővé teszi a munkadarabba történő mély bemerítést (pl. csövek belső felületének csiszolásához).
- + Sokoldalú védelem a KickBack Stop, az újraindítás-gátló, a lágy indítás és az elektronikus túlterhelés elleni védelem révén.
- + Innovatív szorítóhüvelyek, körben szalaggal a munkadarab védelméhez, valamint a szerszámcsere során a kulcs lecsúszásának megakadályozásához.
- + POWERtronic tachoelektronika a kiemelkedő teljesítményért, teljesítménytartalékért és a terhelés alatt is állandó fordulatszámért.
- + Cserélhető gumi orsótalp-csapágy húzat.
- + Fémpor ellen védett motor és elektronika.
- + A változtatható fordulatszám révén különböző szerszámokban használható.

SZÁLLÍTÁSI TARTALOM

1 db feszítőpatron, 8 mm-es átmérő, SW13 villáskulcs, SW17 villáskulcs

Rendelési szám	7 223 22 60 00 0	7 223 23 60 00 0
EAN	4014586880501	4014586880525

Tartozékokat ld. a 100

SZORÍTÓHÜVELYEK AGSZ 18, GSZ 4, GSZ 8, GSZ 11 TÍPUSHOZ



FESZÍTŐPATRONOK

körben peremmel a munkadarab védelméhez, valamint a szerszámcsere során a kulcs lecsúszásának megakadályozásához.

Ø	Rendelési szám
3 mm	6 32 07 130 00 0
6 mm	6 32 07 128 00 0
8 mm	6 32 07 129 00 0
1/4"	6 32 07 131 00 0



FESZÍTŐPATRONOK INOX

rozsdamentes acél kivitel, körben peremmel a munkadarab védelméhez, valamint a szerszámcsere során a kulcs lecsúszásának megakadályozásához.

Ø	Rendelési szám
3 mm	6 32 07 132 00 0
6 mm	6 32 07 133 00 0
8 mm	6 32 07 134 00 0
1/4"	6 32 07 135 00 0



WPO 14-25 E	WPO 14-25 E – ROZSDAMENTES ACÉL KEZDŐ-KÉSZLET	RS 17-70 E	RS 17-70 E KÉSZLET	KS 10-38 E KÉSZLET	BF 10-280 E	BF 10-280 E KEZDŐ-KÉSZLET
Rendkívüli teljesítményű sarokpolírozó rozsdamentes acél felületek hidegmegmunkálásához.	Rozsdamentes acél kezdőkészlet – általános felületmegmunkálási alkalmazásokhoz	Rendkívül nagy lehordási teljesítményű csőcsiszoló max. 80 mm átmérőjű rozsdamentes acél csővekhez és csőívekhez.		Sarokvarratcsiszoló a fémszerkezetek nehezen hozzáférhető helyein végzett munkákhoz.	Rendkívüli teljesítményű szalagos csiszoló rozsdamentes acél felületeken sarkok és élek megmunkálásához.	Szalagos csiszoló kezdőkészlet rozsdamentes acél felületeken sarkok és élek megmunkálásához.

OLDAL		102	102	102	103	103	103	104
Polírozás		++	++	+	+	++	++	++
Durvacsiszolás		++	++	++	++	++	++	++
Finomcsiszolás		++	++			++	++	++
Száraz csiszolás		++	++	++	++	++	++	++
Mikrocsiszolás		++	++			++	++	++
Lágy indítás		•	•	•	•	•	•	•
Újraindítás elleni védelem		•	•	•	•	•	•	•
Nagy teljesítményű FEIN motor		•	•			•	•	•
Tengelyrögztetés		•	•					
Névleges teljesítményfelvétel W		1 200	1 200	1 700	1 700	800	800	800
Leadott teljesítmény W		750	750	1 000	1 000	550	550	550
Üresjárat fordulatszám 1/perc		900 - 2 500	900 - 2 500	2 700 - 8 500	2 700 - 8 500	1 350 - 3 750	10 000 - 28 000	10 000 - 28 000
Csiszolóanyag átm.	mm	230	230					
Polírozószerszám átm.	mm	230	230					
Szalagsebesség m/mp				9 - 27	9 - 27		12 - 32	12 - 32
Csatlakozó menet		M 14	M 14					
Szalagméret mm				20/40 x 815	20/40 x 815		520 x 3/6/20	520 x 3/6/20
Kerületi sebesség m/mp						29,5		
Szerszám Ø mm						150		
Kábel m		4	4	4	4	4	4	4
EPTA szerinti súly kg		2,50	2,50	4,30	4,30	3,20	2,10	2,10

+ alkalmas ++ kiválóan alkalmas • tartalmaz

3 CSISZOLÓK

WPO 14-25 E



SZÁLLÍTÁSI TARTALOM

1 antivibrációs fogantyú

Tartozékokat ld. a 105

Rendkívüli teljesítményű sarokpolírozó rozsdamentes acél felületek hidegmegmunkálásához.

Névleges teljesítményfelvétel	W	1 200
Leadott teljesítmény	W	750
Csiszolótányér átm.	mm	230
Üresjárat fordulatszám	1/perc	900 - 2 500
Polírozószerszám átm.	mm	230
Csatlakozó menet		M 14
Kábel	m	4
EPTA szerinti súly	kg	2,50

Rendelési szám	7 221 49 00 23 0
EAN	4014586862729

FEIN ELŐNYÖK

- + A mechanikus lassító áttétel és a nagy teljesítményű FEIN motor alacsony fordulatszám mellett is rendkívüli teljesítményt biztosít.
- + Fokozatmentesen szabályozható fordulatszám, a rozsdamentes acél csiszolásához, szálahúzáshoz, keféléséhez és magas fényűre polírozásához ideális.
- + Univerzális használhatóság teljes értékű csiszolóként, polírozóként és szálahúzó gépként is.
- + Kiváló ergonómia.
- + M 14-es tartozék rögzítés.
- + Jobb- és balkezes használat.
- + Újraindítás elleni védelem.
- + Lágy indítás.
- + H 07 ipari kábel.
- + Pormentesített golyóscsapágyak.
- + Automatikusan lekapcsoló szénkefék.
- + Gazdag tartozékprogram szállítható.

WPO 14-25 E – ROZSDAMENTES ACÉL KEZDŐKÉSZLET



SZÁLLÍTÁSI TARTALOM

1 db tartó (elforgatható),
1 db kézvédő, 1 db felfogótuska,
1 db hullámos csiszoló flíz,
1 db tépőzáras tartótányér (115 mm-es átmérő, M14),
10 db csiszolóflíz tépőzáras rögzítéssel (Ø 115 mm, finom), 1 db polírtárcsa (100 x 100 mm, K60), 1 db flíz tárcsa (100 x 100 mm, K180),
2 db kulcs, 1 antivibrációs fogantyú,
1 db műanyag szerszámkoffer

Tartozékokat ld. a 105

Rozsdamentes acél kezdőkészlet – általános felület-megmunkálási alkalmazásokhoz

Névleges teljesítményfelvétel	W	1 200
Leadott teljesítmény	W	750
Csiszolótányér átm.	mm	230
Üresjárat fordulatszám	1/perc	900 - 2 500
Polírozószerszám átm.	mm	230
Csatlakozó menet		M 14
Kábel	m	4
EPTA szerinti súly	kg	2,50

Rendelési szám	7 221 49 50 01 0
EAN	4014586862743

FEIN ELŐNYÖK

- + A mechanikus lassító áttétel és a nagy teljesítményű FEIN motor alacsony fordulatszám mellett is rendkívüli teljesítményt biztosít.
- + Fokozatmentesen szabályozható fordulatszám, a rozsdamentes acél csiszolásához, szálahúzáshoz, keféléséhez és magas fényűre polírozásához ideális.
- + Univerzális használhatóság teljes értékű csiszolóként, polírozóként és szálahúzó gépként is.
- + Kiváló ergonómia.
- + M 14-es tartozék rögzítés.
- + Jobb- és balkezes használat.
- + Újraindítás elleni védelem.
- + Lágy indítás.
- + H 07 ipari kábel.
- + Pormentesített golyóscsapágyak.
- + Automatikusan lekapcsoló szénkefék.
- + Széleskörű tartozékprogram.

RS 17-70 E



Tartozékokat ld. a 105

Rendkívül nagy lehordási teljesítményű csőcsiszoló max. 80 mm átmérőjű rozsdamentes acél csövekhez és csőívekhez.

Névleges teljesítményfelvétel	W	1 700
Leadott teljesítmény	W	1 000
Üresjárat fordulatszám	1/perc	2 700 - 8 500
Legkisebb faltávolság	mm	50
Szalagsebesség	m/mp	9 - 27
Csövek max. átmérőig	mm	8 - 80
Szalagméret	mm	20/40 x 815
Kábel	m	4
EPTA szerinti súly	kg	4,30

Rendelési szám	7 222 75 60 00 0
EAN	4014586895864

FEIN ELŐNYÖK

- + A hegesztési varatok hatékony eltávolítása a csiszolószalagok optimálisan beállított sebessége révén.
- + Fokozatmentesen szabályozható fordulatszám, a rozsdamentes acél csiszolásához, szálahúzáshoz, keféléséhez és magas fényűre polírozásához ideális.
- + A rugalmas csiszolószalagok a szűk csövekhez is megfelelően hozzáférnek, így a felületet egyenletesen le tudják csiszolni.
- + 360°-os körbeccsiszolás csupán 2 lépésben.
- + Csekély faltávolság esetén ideális terelőörgök.
- + Újraindítás-gátló.
- + Pormentesített golyóscsapágyak.
- + Széleskörű tartozékprogram.

RS 17-70 E KÉSZLET



SZÁLLÍTÁSI TARTALOM

2 x 10 db csiszolászalag,
20 x 815 mm P120/P180, 2 x 10 db
csiszolászalag, 40 x 815 mm P120/
P180, 5 db vliés csiszolászalag,
20 x 820 mm, nagyon finom,
1 db műanyag szerszámkoffer

Tartozékokat ld. a 105

Rendkívül nagy lefordási teljesítményű csőcsiszoló max. 80 mm átmérőjű rozsdamentes acél csövekhez és csövekhez.

Névleges teljesítményfelvétel	W	1 700
Leadott teljesítmény	W	1 000
Üresjárat fordulatszám	1/perc	2 700 - 8 500
Legkisebb faltávolság	mm	50
Szalagsebesség	m/mp	9 - 27
Csővek max. átmérőig	mm	8 - 80
Szalagméret	mm	20/40 x 815
Kábel	m	4
EPTA szerinti súly	kg	4,30

Rendelési szám	7 222 75 61 00 0
EAN	4014586895871

FEIN ELŐNYÖK

- + A hegesztési varatok hatékony eltávolítása a csiszolószalagok optimálisan beállított sebessége révén.
- + Fokozatmentesen szabályozható fordulatszám, a rozsdamentes acél csiszolásához, szálahúzásához, keféléséhez és magas fényűre polírozásához ideális.
- + A rugalmas csiszolászalagok a szűk csövekhez is megfelelően hozzáférnek, így a felületet egyenletesen le tudják csiszolni.
- + 360°-os körbecsiszolás csupán 2 lépésben.
- + Csekély faltávolság esetén ideális terelőgörgők.
- + Újrindítás-gátló.
- + Pormentesített golyócsapágyak.
- + Széleskörű tartozékprogram.

KS 10-38 E KÉSZLET



SZÁLLÍTÁSI TARTALOM

1 antivibrációs fogantyú,
1-1 db Ø 150 mm átmérőjű,
3 és 6 mm vastagságú, közepes flíz-
tárcsa, 1-1 db Ø 150 mm átmérőjű,
3 és 6 mm vastagságú, finom
flíz-tárcsa, Profilozó kő a flíz-tárcsák
profilozásához, 1 db műanyag
szerszámkoffer

Tartozékokat ld. a 105

Sarokvarrat-csiszoló a fémszerkezetek nehezen hozzáférhető helyein végzett munkákhoz.

Névleges teljesítményfelvétel	W	800
Leadott teljesítmény	W	550
Üresjárat fordulatszám	1/perc	1 350 - 3 750
Kerületi sebesség	m/mp	29,5
Szerszám Ø	mm	150
Kábel	m	4
EPTA szerinti súly	kg	3,20

Rendelési szám	7 221 67 60 00 0
EAN	4014586868936

FEIN ELŐNYÖK

- + Flexibilis használat a mozgatható feltétnek köszönhetően.
- + Lapos kialakítás a sarkok, élek és nehezen hozzáférhető helyek megmunkálásához.
- + Hosszú élettartamú szíjhajtás a karbantartásmentes feszítőrendszer révén.
- + Tengelyrögzítés: gyors tárcsacsere.
- + Szerszám nélkül állítható és levehető védőburkolat.
- + Elektronikus fordulatszám beállítás.
- + Made in Germany minőség
- + H 07 ipari kábel.
- + Lágy indítás.
- + Újrindítás elleni védelem.

BF 10-280 E



SZÁLLÍTÁSI TARTALOM

1 db hajlított csiszolókar, 3/6 mm
(6 38 100 26 01 0)

Tartozékokat ld. a 105

Rendkívüli teljesítményű szalagos csiszoló rozsdamentes acél felületeken sarkok és élek megmunkálásához.

Névleges teljesítményfelvétel	W	800
Leadott teljesítmény	W	550
Üresjárat fordulatszám	1/perc	10 000 - 28 000
Szalagsebesség	m/mp	12 - 32
Szalagméret	mm	520 x 3/6/20
Kábel	m	4
EPTA szerinti súly	kg	2,10

Rendelési szám	7 228 05 50 00 0
EAN	4014586867250

FEIN ELŐNYÖK

- + Nagyteljesítményű FEIN motor a kimagasló lefordítási teljesítményhez és a nagyfokú terhelés mellett is állandó fordulatszámhoz.
- + Optimális szalagsebességek a különböző csiszoló-, flíz és polírozó szalagok ideális alkalmazása érdekében.
- + A lehető legegyszerűbb kezelés - 180°-ban elfordítható, szerszám nélküli csiszolókar, a szalag felszerelése és beállítása szintén nem igényel szerszámot.
- + Tökéletes szalagvezetés.
- + Szalagszélesség 3 mm-től 20 mm-ig.
- + Fokozatmentesen szabályozható fordulatszám, ideális az érzékeny felületek védelmére.
- + Hajlított és egyenes csiszolókarok a legkülönbözőbb alkalmazási célokhoz.
- + Lágy indítás.
- + Újrindítás elleni védelem.
- + H 07 ipari kábel.
- + Gazdag tartozékprogram szállítható.

3 CSISZOLÓK

BF 10-280 E KEZDŐKÉSZLET



SZÁLLÍTÁSI TARTALOM

3 db csiszolókar (1-1 x 3/6 mm-es hajlított, 6 mm-es egyenes, 20 mm-es egyenes), 10 db 3 mm-es csiszolószalag (120-as szemcseméret), 10 db 6 mm-es csiszolószalag (120-as szemcseméret), 10 db 20 mm-es csiszolószalag (120-as szemcseméret), 5 db 6 mm-es fliz szalag (közepes), 1 db műanyag szerszámkoffer

Tartozékokat ld. a 105

Szalagos csiszoló kezdőkészlet rozsdamentes acél felületeken sarkok és élek megmunkálásához.

Névleges teljesítményfelvétel	W	800
Leadott teljesítmény	W	550
Üresjárat fordulatszám	1/perc	10 000 - 28 000
Szalagsebesség	m/mp	12 - 32
Szalagméret	mm	520 x 3/6/20
Kábel	m	4
EPTA szerinti súly	kg	2,10

Rendelési szám	7 228 05 51 00 0
EAN	4014586867267

FEIN ELŐNYÖK

- + Nagyteljesítményű FEIN motor a kimagasló lemunkálási teljesítményhez és a nagyfokú terhelés mellett is állandó fordulatszámhoz.
- + A lehető legegyszerűbb kezelés - 180°-ban elfordítható, szerszám nélküli csiszolókar, a szalag felszerelése és beállítása szintén nem igényel szerszámot.
- + Kezdőkészlet különböző alkalmazásokhoz használható hajlított és egyenes csiszolókarokhoz, keramikus csiszolószalagok hegesztési varratok hatékony eldolgozására, különböző szélességű fliz szalagok finiseléséhez.
- + Optimális szalagsebességek.
- + Tökéletes szalagvezetés.
- + Szalagszélesség 3 mm-től 20 mm-ig.
- + Fokozatmentesen szabályozható fordulatszám, ideális az érzékeny felületek védelmére.
- + Lágy indítás.
- + Újraindítás elleni védelem.
- + H 07 ipari kábel.
- + Gazdag tartozékprogram szállítható.

ÁLTALÁNOS TARTOZÉKOK



ANTIVIBRÁCIÓS FOGANTYÚ (M8)

Az felületi struktúra akár 16 %-kal növeli a tapadóerőt a hagyományos fogantyúkhöz képest. Ezenkívül minimálisra csökkenti a kialakuló rezgéseket. Összehangolt megfogási méret, hogy bármilyen munkavégzési helyzetben hatékony és biztonságos legyen a munka.

Rendelési szám

3 21 19 159 03 0



MIKROSZÁLAS KENDŐ

finomszövésű minőség polírozási maradványok letisztításához. Szegély nélküli kivitel karcolás- és bolyhosodásmentes munkavégzéshez

Rendelési szám

6 37 33 003 01 0



ROZSDAMENTES ACÉL TAKARÓSZALAG

A rozsdamentes acél felületek csiszolási műveletei során keletkező karcolások elleni védelméhez. Tökéletesen alkalmas hegesztett rozsdamentes acél profilok gércsiszolásához. A letakart oldalt a takarószalag védi a csiszolás, szatírozás vagy mattírozás során.

L
m

Rendelési szám

5 6 37 33 010 01 0

RS 12-70 E / RS 17-70 E TARTOZÉKOK



CSŐCSISZOLÓ ALAPKÉSZLET

Szennyeződések letisztítása, karcolások eltávolítása, tökéletes szárahúzáshoz. A készlet tartalma: 2 x 10 db csiszolószalag, 20 x 815 mm, P 120/P180, 2 x 10 db csiszolószalag 40 x 815 mm, P 120/P180, 5 db flíz csiszolószalag, 20 x 820 mm, nagyon finom 280-as csiszoló méret.

Rendelési szám

6 37 14 050 02 1



KERÁMIA CSISZOLÓSZALAGOK

Kimagasló lemunkálási teljesítmény igen hosszú élettartam mellett. Finom hegesztési varratok eltávolításához is

Szemcse	Méretek mm	db/cs. db	Rendelési szám
80	20 x 815	10	6 37 14 130 01 0
80	40 x 815	10	6 37 14 131 01 0



CSISZOLÓSZALAGOK

nagy rugalmasságú csiszolószalagok, csőívek csiszolásához ideálisak 20 x 815 mm

Szemcse	db/cs. db	Rendelési szám
120	10	6 37 14 050 01 5
180	10	6 37 14 051 01 4
320	10	6 37 14 052 01 7
400	10	6 37 14 053 01 1



CSISZOLÓSZALAGOK

nagy rugalmasságú csiszolószalagok, csőívek csiszolásához ideálisak 40 x 815 mm

Szemcse	db/cs. db	Rendelési szám
120	10	6 37 14 054 01 9
180	10	6 37 14 055 01 3



FLÍZSZALAGOK

nagyon lágy kivitel, egyenletes felületekhez szűk csővek esetén is 20 x 815 mm

Szemcse	db/cs. db	Rendelési szám
80	5	6 37 14 056 01 6
120	5	6 37 14 057 01 0
280	5	6 37 14 058 01 8



POLÍROZÓ SZALAGOK

20 x 815 mm-es, nagyon lágy kivitel, egyenletes tükörfényhez szűk csővek esetén is

Rendelési szám

6 37 26 010 01 8



TERELŐGÖRGŐ

szűk helyviszonyokhoz (50 mm távolság a faltól)

Rendelési szám

3 13 35 017 01 1

BF 10-280 E TARTOZÉKOK



HAJLÍTOTT CSISZOLÓKAR

Szalagszélesség mm	Rendelési szám
3/6	6 38 10 026 01 0



EGYENES CSISZOLÓKAR

Szalagszélesség mm	Rendelési szám
6	6 38 10 027 01 0
20	6 38 10 030 01 0



KERÁMIA CSISZOLÓSZALAG

Kimagasló lemunkálási teljesítmény igen hosszú élettartam mellett. Finom hegesztési varratok eltávolításához is 10-es csomag, hossza 520 mm.

Szemcse	Szélesség mm	Rendelési szám
80	3	6 37 14 061 01 0
120	3	6 37 14 062 01 0
180	3	6 37 14 063 01 0
80	6	6 37 14 068 01 0
120	6	6 37 14 069 01 0
180	6	6 37 14 070 01 0
80	20	6 37 14 089 01 0
120	20	6 37 14 090 01 0
180	20	6 37 14 091 01 0



FLÍZ SZALAG

Puha kivitel, egyenletes felületekhez. 5-ös csomag, hossza 520 mm.

Szélesség mm	Kivitel	Rendelési szám
6	durva	6 37 14 114 01 0
6	közepes	6 37 14 115 01 0
6	finom	6 37 14 116 01 0
20	durva	6 37 14 123 01 0
20	közepes	6 37 14 124 01 0
20	finom	6 37 14 125 01 0



POLÍROZÓ SZALAG

Puha kivitel, egyenletes tükörfényhez polírozópasztával. 3-as csomag, hossza 520 mm.

Szélesség mm	Rendelési szám
6	6 37 26 016 01 0
20	6 37 26 019 01 0

3 CSISZOLÓK

CG 17-125 INOX TARTOZÉKOK



GYORSRÖGZÍTŐ ANYA

M14, a szerszám nélküli tárcsacseréhez, mindössze 8 mm szerkezeti magasság.

Rendelési szám

6 38 02 191 01 0



VÉDŐBURKOLAT

lamellás csiszoló- és nagyoló tárcsákhoz

Ø

mm

Rendelési szám

125 3 18 10 300 00 0



VÉDŐBURKOLAT VÁGÁSI MUNKÁKHOZ

vágókorongokkal végzett biztonságos munkákhoz

Ø

mm

Rendelési szám

125 6 38 11 017 01 0



BELSŐ KARIMA

Rendelési szám

6 38 01 182 01 0



MENETES KARIMA

M 14, köszörű- és vágókorongokhoz valamint lamellás csiszolótárcsákhoz és kör grótkéfékhez

Rendelési szám

6 38 02 052 00 0



MENETES KARIMA

M 14 rugalmas csiszolótányérokhoz és kúpos kör drótkéfékhez

Rendelési szám

6 38 01 154 00 7



RUGALMAS CSISZOLÓTÁNYÉR

M 14-es karimával, Ø 125 mm fiber csiszolóvászonhoz

Ø

mm

Rendelési szám

125 6 38 06 087 01 3



NAGYOLÓ TÁRCSA

Hegesztési varrat anyagleválasztó csiszolásához és megmunkálásához hosszú élettartammal. Univerzálisan alkalmazható acélhoz és rozsdamentes acélhoz. Könyökös forma, belső átmérő 22,23 mm, maximális fordulatszám 12 250 1/perc, maximális munkasebesség 80 m/s.

Ø mm	Vastagság mm	db/cs. db	Rendelési szám
125	6	10	6 37 03 005 01 0



VÁGÓKORONG

Tökéletes vékony lemezek, csövek és profilok vágásához. Precíz és gyors vágás minimális erőfeszítéssel és kimagasló élettartammal. Nincs utómunkálat és termikus elszíneződés a munkadarabon. Univerzálisan alkalmazható acélhoz és rozsdamentes acélhoz. Egyenes forma, belső átmérő 22,23 mm, maximális fordulatszám 12 250 1/perc, maximális munkasebesség 80 m/s.

Ø mm	Vastagság mm	db/cs. db	Rendelési szám
125	1	25	6 37 09 013 01 0



VÁGÓKORONG

Fémlemezek, csövek és profilok vágásához jó vágási sebességgel és hosszú élettartammal. Univerzálisan alkalmazható acélhoz és rozsdamentes acélhoz. Könyökös forma, belső átmérő 22,23 mm, maximális fordulatszám 12 250 1/perc, maximális munkasebesség 80 m/s.

Ø mm	Vastagság mm	db/cs. db	Rendelési szám
125	2,5	25	6 37 09 014 01 0



LAMELLÁS CSISZOLÓTÁRCSA

A cirkonkorund csiszolóanyagot nagyon jó felületi eredmény, nagy lehordási teljesítmény és könnyű kezelhetőség jellemzi, csekély rezgés mellett. Élmegmunkáláshoz ideális. Hosszú élettartam egyenletes munkaminőséggel. Univerzálisan alkalmazható acélhoz és rozsdamentes acélhoz. Kúpos forma, belső átmérő 22,23 mm, maximális fordulatszám 12 250 1/perc, maximális munkasebesség 80 m/s.

Szemcse	Ø mm	db/cs. db	Rendelési szám
40	125	10	6 37 30 022 01 0
60	125	10	6 37 30 023 01 0
80	125	10	6 37 30 024 01 0



FÍBER CSISZOLÓTÁRCSA

Nagy teljesítményű cirkonkorund csiszolóanyag, kiváló lehordási teljesítménnyel és hosszú élettartammal. Univerzálisan alkalmazható acélhoz és rozsdamentes acélhoz.

Szemcse	Ø mm	db/cs. db	Rendelési szám
36	125	25	6 37 17 301 01 0
60	125	25	6 37 17 302 01 0
80	125	25	6 37 17 303 01 0



TÉPOZÁRÁS TARTÓTÁNYÉR

M 14, Ø 125 mm, tépozárrel, tépozárás csiszolóvászonhoz

Ø mm	Rendelési szám
115	6 38 06 168 01 2



TÉPOZÁRÁS TARTÓTÁNYÉR

tépozárrel, csiszoló flíz használatához, M 14

Ø mm	Rendelési szám
115	6 38 06 172 01 0



CSISZOLÓ FLÍZ TÁRCSÁK

Ø 115 mm, stabil, tépozárás gyorsrögzítéssel, 6 38 06 172 01 0 felfogó tányérral való használatra

Kivétel	db/cs. db	Rendelési szám
durva	10	6 37 32 001 01 8
közepes	10	6 37 32 002 01 1
finom	10	6 37 32 003 01 5



HŰTÖTT CSISZOLÓTÁNYÉR

hátsó szellőztetésű csiszolótányér, ideális a Pyramix csiszoló-tárcsákhoz

Ø mm	Rendelési szám
115	6 38 06 193 01 0



HŰTÖTT CSISZOLÓTÁNYÉR

hátsó szellőztetésű csiszolótányér, ideális a Pyramix csiszoló-tárcsákhoz

Alkalmas a csiszolótárcsa további használatára, ha annak külső pereme elhasználódott.

Ø mm	Rendelési szám
75	6 38 06 196 01 0



CSISZOLÓVÁSZNAK

115 mm Ø csiszolótányér nagyon mély karcolások és finom hegesztési varratok eltávolításához

Szemcse	db/cs. db	Rendelési szám
80	25	6 37 28 135 01 0



PYRAMIX CSISZOLÓLAP

A tépózárás Pyramix csiszolótárcsa perforált kialakításának köszönhetően a tárcsa a perem első elhasználódását követően is újrahasználatos. 115 mm átmérőjű mély karcolások eltávolításához

Szemcse	db/cs. db	Rendelési szám
280	5	6 37 17 239 01 0
280	25	6 37 17 239 02 0



PYRAMIX CSISZOLÓLAP

A tépózárás Pyramix csiszolótárcsa perforált kialakításának köszönhetően a tárcsa a perem első elhasználódását követően is újrahasználatos. 115 mm átmérőjű enyhe karcolások eltávolításához, csiszolási kép felépítéséhez, felületi érdesség csökkentéséhez

Szemcse	db/cs. db	Rendelési szám
400	5	6 37 17 240 01 0
400	25	6 37 17 240 02 0



PYRAMIX CSISZOLÓLAP

A tépózárás Pyramix csiszolótárcsa perforált kialakításának köszönhetően a tárcsa a perem első elhasználódását követően is újrahasználatos. 115 mm átmérőjű nagyon enyhe karcolások eltávolításához, csiszolási kép felépítéséhez, felületi érdesség csökkentéséhez

Szemcse	db/cs. db	Rendelési szám
800	5	6 37 17 241 01 0
800	25	6 37 17 241 02 0



PYRAMIX CSISZOLÓLAP

A tépózárás Pyramix csiszolótárcsa perforált kialakításának köszönhetően a tárcsa a perem első elhasználódását követően is újrahasználatos. 115 mm átmérőjű felületi érdesség csökkentéséhez, optimális feltételek a későbbi polírozáshoz

Szemcse	db/cs. db	Rendelési szám
1 400	5	6 37 17 242 01 0
1 400	25	6 37 17 242 02 0



LAMELLÁS FLÍZ TÁRCSA

Ø 125 mm, M 14

Szemcse	Szélesség mm	Rendelési szám
120	20	6 37 21 052 01 0



FINISELŐ TÁRCSA

125 mm Ø csiszolótányér a befejező művelethez

Ø mm	Rendelési szám
125	6 37 32 005 01 0



LAMELLÁS CSISZOLÓTÁRCSA

Ideális rozsdamentes acél megmunkálásához, egy műveletben végzett hegesztési varrat eltávolítás és finiselés céljából. A gyors anyagleválasztás és a tökéletes felületminőség kombinációja.

Ø mm	Kivitel	db/cs. db	Rendelési szám
125	puha	5	6 37 30 019 01 0
125	közepes	5	6 37 30 021 01 0
125	durva	5	6 37 30 020 01 0



ROZSDAMENTES ACÉL KÉSZLET FELÜLETEK/CSÖVEK/PROFILOK POLÍROZÁSÁNAK ELŐKÉSZÍTÉSÉHEZ

Hatékonyan és gyorsan távolítja el a karcolásokat, optimális előkészítés a polírozáshoz a csiszolási kép célzott felépítése révén; a polírozás előkészítésénél: nagy lemunkálási teljesítmény csekély időráfordítással. A készlet tartalma: 5 db 280-as szemcseméretű Pyramix csiszolóvászon (6 37 17 239 01 0), 5 db 400-as szemcseméretű Pyramix csiszolóvászon (6 37 17 240 01 0), 5 db 800-as szemcseméretű csiszolóvászon (6 37 17 241 01 0), 5 db 1400-as szemcseméretű Pyramix csiszolóvászon (6 37 17 242 01 0), 1 db 75 mm átmérőjű csiszolótányér hűtőbordázattal (6 38 06 196 01 0), 25 db 80-as szemcseméretű csiszolóvászon (6 37 28 135 01 0), 1 db 115 mm átmérőjű csiszolótányér hűtőbordázattal (6 38 06 193 01 0)

Rendelési szám
6 38 06 193 04 0



LAMELLÁS FILCTÁRCSA

Rozsdamentes acél polírozásához és előpolírozásához. A lamellák révén a filc nem ég meg, és csikosodás nélkül polírozhat. Csak polírozó pasztával használja (előpolírozás = előpolírozó krém, tükörfényű polírozás = fényezőpaszta).

Ø mm	Kivitel	Rendelési szám
125	puha	6 37 23 037 01 0
125	közepes	6 37 23 038 01 0

KS 10-38 E TARTOZÉKOK



FLÍZTÁRCSA

Nagy lehordási teljesítmény varratok csiszolásához, tisztításához és szatinálásához.

Ø mm	Vastagság mm	Kivitel	Rendelési szám
150	3	durva	6 37 34 001 01 0
150	6	durva	6 37 34 002 01 0



FLÍZTÁRCSA

Sarokvarratok csiszolásához, kiegyenlítéséhez, revetlenítéséhez és finomszatinálásához. Eltávolítja a profilok és felületek kisebb karcolásait.

Ø mm	Vastagság mm	Kivitel	Rendelési szám
150	3	közepes	6 37 34 003 01 0
150	6	kemény	6 37 34 004 01 0

3 CSISZOLÓK



FLÍZÁRTÁRCSA

Eltávolítja a futtatási színeket és a kisebb karcolásokat, ideális a sarokvarrat-polírozás előkészítéséhez.

Ø mm	Vastagság mm	Kivitel	Rendelési szám
150	3	finom	6 37 34 005 01 0
150	6	finom	6 37 34 006 01 0



FLÍZÁRTÁRCSA

Sarokvarratok felületi előkészítéséhez. Gyorsan, a hegesztési varrat lehordása nélkül távolítja el a futtatási színeket.

Ø mm	Vastagság mm	Kivitel	Rendelési szám
150	6	nagyon finom	6 37 34 007 01 0



FILCTÁRCSA

A sarokvarratok tükörfényesre polírozására FEIN polírozópasztával.

Ø mm	Vastagság mm	Rendelési szám
150	6	6 37 18 011 01 0



PROFILOZÓKŐ

A flízártárcsák felérdesítéséhez az egyenletes sarokvarratprofilok érdekében.

Rendelési szám
6 37 19 011 01 0

RS 10-70 E TARTOZÉKOK



CSISZOLÓSZALAGOK

nagy rugalmasságú csiszolószalagok, csőívek csiszolásához ideálisak
10-es csomag, 30 x 533 mm-es

Szemcse	Rendelési szám
80	6 37 14 136 01 0
120	6 37 14 137 01 0
180	6 37 14 138 01 0
320	6 37 14 139 01 0
400	6 37 14 140 01 0



FLÍZSZALAGOK

nagyon lágy kivitel, egyenletes felületekhez szűk csőívek esetén is
5-ös csomag, 30 x 533 mm-es.

Kivitel	Rendelési szám
finom	6 37 14 143 01 0



POLÍROZÓ SZALAGOK

nagyon lágy kivitel, egyenletes tükörfényhez szűk csőívek esetén is.
3-as csomag, 30 x 533 mm-es.

Rendelési szám
6 37 14 144 01 0

ROT 14-200 E TARTOZÉKOK



SZÍVÓFEJ KÉSZLET

Rendelési szám
3 18 10 264 01 0



CSATLAKOZÓELEM

Univerzálisan használható porszivással rendelkező elektromos kéziszerszámok és tartozékok összekapcsolására a porszívóval. Rugalmas gumi hüvely, hossza: 70 mm, belső átmérője: 31,5 mm.

Rendelési szám
3 13 22 771 00 9



CSISZOLÓVÁSZNÁK

lyukasztott, Ø 150 mm, tépőzárás gyorsrögzítéssel
Alkalmazási terület: fa, fém, autó-nyerskarosszériák, hegesztések. Minőség: tömör műgyanta kötésű, korund.
Tulajdonság: magas lehordási teljesítmény.

Szemcse	db/cs.	Rendelési szám
	db	
60	50	6 37 28 022 01 7



TÉPŐZÁRAS TARTÓTÁNYÉR

150 mm-es átmérő, lyukasztott

Kivitel	Rendelési szám
kemény	6 38 06 116 02 1
különösen lágy	6 38 06 166 02 6



TÉPŐZÁRAS TARTÓTÁNYÉR

200 mm-es átmérő, lyukasztott, tépoőgztítovel

Kivitel	Rendelési szám
kemény	6 38 06 102 02 3
közepes	6 38 06 095 02 1
különösen lágy	6 38 06 118 02 3



BÁRÁNYBŐR

tépőzárás gyorsrögzítéssel.

Ø mm	Rendelési szám
150	6 37 23 009 00 4
200	6 37 23 010 00 6

MSF 636-1 TARTOZÉKOK

CSERÉLHETŐ TÉPŐZÁRAS RÉSZ

Ø 150 mm

Ø mm	Rendelési szám
150	3 14 26 030 00 5

TÉPŐZÁRAS TARTÓTÁNYÉR

115 mm-es átmérő, nem lyukasztott, kemény

Rendelési szám
6 38 06 167 02 0



CSISZOLÓVÁSZNAK

115 mm Ø csiszolóanyag nagy mély karcolások és finom hegesztési varratok eltávolításához

Szemcse	db/cs. db	Rendelési szám
80	50	6 37 28 096 01 9



TÉPŐZÁRAS TARTÓTÁNYÉR

Ø 125 mm, lyukasztott, tépőzárral

Csatlakozó menet	Kivitel	Rendelési szám
5/16"-24 UNF	kemény	6 38 06 103 02 7
5/16"-24 UNF	közepes	6 38 06 088 02 7
5/16"-24 UNF	puha	6 38 06 117 02 5



TÉPŐZÁRAS TARTÓTÁNYÉR

150 mm-es átmérő, lyukasztott

Csatlakozó menet	Kivitel	Rendelési szám
5/16"-24 UNF	kemény	6 38 06 101 02 0
5/16"-24 UNF	közepes	6 38 06 090 02 3



EXCENTERFEJ

Ø 150 mm

Rendelési szám
3 12 07 103 01 3



CSISZOLÓVÁSZNAK

lyukasztott, Ø 150 mm, tépőzáras gyorsrögzítéssel
Alkalmazási terület: fém, autógyártás, forrasztások, hegesztések, GFK. Minőség: nagy teljesítményű csiszolóvá-
szon, tömör műgyanta kötésű, korund. Tulajdonság: nagyon stabil, magas lehordási teljesítmény.

Szemcse	db/cs. db	Rendelési szám
40	50	6 37 28 009 01 4
60	50	6 37 28 010 01 6
80	50	6 37 28 056 01 3
100	50	6 37 28 054 01 6



CSISZOLÓVÁSZNAK

lyukasztott, Ø 150 mm, tépőzáras gyorsrögzítéssel
Alkalmazási terület: fa, festék, autólakkok, glettelő massa, GFK, műanyag. Minőség: tömör műgyanta kötésű, korund.
Tulajdonság: lényegesen ellenállóbb, kevésbé tömődik el, flexibilis.

Szemcse	db/cs. db	Rendelési szám
80	50	6 37 28 074 01 4
120	50	6 37 28 084 01 3
150	50	6 37 28 012 01 8
180	50	6 37 28 013 01 2
240	50	6 37 28 015 01 4



CSISZOLÓVÁSZNAK

lyukasztott, Ø 150 mm, tépőzáras gyorsrögzítéssel
Alkalmazási terület: fa, metal, autógyártás, hegesztések. Minőség: tömör műgyanta kötésű, könnyű kötés, korund. Tulajdonság: magas lehordási teljesítmény.

Szemcse	db/cs. db	Rendelési szám
60	50	6 37 28 073 01 6



BÁRÁNYBŐR

tépőzáras gyorsrögzítéssel

Ø mm	Rendelési szám
125	6 37 23 008 00 0
150	6 37 23 009 00 4

WPO 14-25 E TARTOZÉKOK



ROZSDAMENTES ACÉL KÉSZLET NORMÁL FELÜLETEKHEZ

Készlet normál felületmegmunkálási alkalmazásokhoz: szennyeződések letisztítása hullámos flízzel, elszíneződések eltávolítása, minőségi simító csiszolásig. A készlet tartalma: 1 db elasztikus 60-as szemcseméretű csiszolóhenger (6 37 21 006 01 2) 1 db lamellás flíz henger (6 37 21 009 01 8) 1 db hullámos csiszoló flíz (6 37 23 021 01 3) 1 db finom csiszolóflíz tárcsa, 10 db/csomag (6 37 32 003 01 5) 1 db tartótányér (6 38 06 172 01 0) 1 db felfogótuska (6 38 03 066 02 4) 1 db kétfuratos anya kulcs (6 29 10 022 00 2) 1 db villáskulcs 19 x 22 (6 29 04 003 00 0)

Rendelési szám

6 37 21 006 04 0



ROZSDAMENTES ACÉL KÉSZLET FELÜLETEK CSISZOLÁSÁHOZ

Nagy felületi lemunkálási teljesítmény. A készlet tartalma: 1 db expansziós henger (6 38 06 192 01 0) 5 db 60-as szemcseméretű csiszolóhüvely (6 37 14 132 01 0) 5 db 80-as szemcseméretű csiszolóhüvely (6 37 14 133 01 0) 5 db 120-as szemcseméretű csiszolóhüvely (6 37 14 134 01 0)

Rendelési szám

6 38 06 192 02 0



ROZSDAMENTES ACÉL KÉSZLET FELÜLETEK SZÁLRAHÚZÁSÁHOZ

Tökéletes, kezdéspont nélküli szálahúzás. Rendkívül csekély hőképződés a megmunkálás során. A készlet tartalma: 1 db elasztikus 60-as szemcseméretű közepes csiszolóhenger (6 37 21 006 01 2) 1 db elasztikus 180-as szemcseméretű finom csiszolóhenger (6 37 21 007 01 6) 1 db 180-as szemcseméretű finom Sinus hajtogatott flíz henger (6 37 21 051 01 0)

Rendelési szám

6 37 21 050 02 0



ROZSDAMENTES ACÉL KÉSZLET NORMÁL CSÖVEKHEZ

Készlet normál alkalmazásokhoz egyenes csövek megmunkálásánál. Szennyeződések letisztítása, elszíneződések eltávolítása, minőségi simító csiszolásig. A készlet tartalma: 1 db csiszolószalag görgő (6 38 06 181 01 6) 1 db 60-as szemcseméretű csiszolószalag, 10 db/csomag (6 37 14 044 01 0) 1 db 120-as szemcseméretű csiszolószalag, 10 db/csomag (6 37 14 045 01 4) 1 db közepes flízszalag (6 37 14 048 01 9) 1 db finom flízszalag (6 37 14 049 01 3) 1 db ragasztószalag (6 38 09 004 01 9)

Rendelési szám

6 38 06 181 03 0



ROZSDAMENTES ACÉL KÉSZLET PROFILOK SZÁLRAHÚZÁSÁHOZ

Profilok szálahúzásához, tökéletes csiszolási képesség. A készlet tartalma: 1 db 60-as közepes szemcseméretű rugalmas henger (6 37 21 054 01 0), 1 db 180-as finom szemcseméretű elasztikus henger (6 37 21 055 01 0), 1 db finom szemcseméretű Sinus flíz henger (6 37 21 056 01 0), 1 db felfogótuska (6 38 03 071 02 0)

Rendelési szám

6 37 21 054 02 0



3 CSISZOLÓK



RUGALMAS CSISZOLÓHENGER

19 mm-es furat
100 x 100 mm

Szemcse	Kivitel	Rendelési szám
60	közepes	6 37 21 006 01 2
180	finom	6 37 21 007 01 6



RUGALMAS CSISZOLÓHENGER

19 mm-es furat
100 x 50 mm

Szemcse	Kivitel	Rendelési szám
60	közepes	6 37 21 054 01 0
180	finom	6 37 21 055 01 0



SINUS HAJTOGATOTT FLÍZ HENGER

19 mm-es furat
100 x 50 mm Ø, sinushullámmal, kezdéspont nélküli selyemfényű felületekhez

Szemcse	Kivitel	Rendelési szám
180	finom	6 37 21 056 01 0



SINUS HAJTOGATOTT FLÍZ HENGER

19 mm-es furat
100 x 100 mm Ø, sinushullámmal, kezdéspont nélküli selyemfényű felületekhez

Szemcse	Kivitel	Rendelési szám
180	finom	6 37 21 051 01 0



LAMELLÁS FLÍZ TÁRCSA

Ø 150 mm, 14 mm-es furat
kisebb hibák és enyhe karcok eltávolításához

Rendelési szám
6 37 21 003 01 7



LAMELLÁS FLÍZ TÁRCSA

Ø 150 mm, 14 mm-es furat
közepes

Rendelési szám
6 37 21 004 01 5



LAMELLÁS FLÍZ TÁRCSA

Ø 150 mm, 14 mm-es furat
finom kefényomokhoz, selyemfényhez

Rendelési szám
6 37 21 005 01 9



LAMELLÁS FLÍZ HENGER

100 x 100 mm

Rendelési szám
6 37 21 015 01 0



LAMELLÁS FLÍZ HENGER

Ø 100 x 100 mm, 19 mm-es furat
közepes selyemfényhez

Szemcse	Kivitel	Rendelési szám
100	közepes	6 37 21 008 01 4



LAMELLÁS FLÍZ HENGER

Ø 100 x 100 mm, 19 mm-es furat
finom selyemfényhez

Szemcse	Kivitel	Rendelési szám
180	finom	6 37 21 009 01 8



LAMELLÁS FLÍZ HENGER

Ø 100 x 100 mm, 19 mm-es furat
nagyon finom selyemfényhez

Szemcse	Kivitel	Rendelési szám
280	nagyon finom	6 37 21 010 01 0



LAMELLÁS FILCHENGER

Rozsdamentes acél polírozásához és előpolírozásához.
A lamellák révén a filc nem ég meg, és csikósodás nélkül polírozhat. Csak polírozó pasztával használja (előpolírozás = előpolírozó krém, tükörfényű polírozás = fényezőpaszta).

Kivitel	Rendelési szám
puha	6 37 21 057 01 0
közepes	6 37 21 058 01 0



HULLÁMOS FLÍZ

hullámosan hajtogatva, szélesség kb. 30 mm, 14 mm-es furat, könnyű sorja eltávolításhoz, rozsa eltávolításhoz, könnyű csiszolásokhoz és dekoratív munkákhoz

Ø mm	Rendelési szám
150	6 37 23 021 01 3
200	6 37 23 022 01 6



CSISZOLÓ FLÍZ TÁRCSÁK

Ø 115 mm, stabil, tépőzáras gyorsrögítéssel, 6 38 06 172 01 0 felfogó tányérral való használatra

Kivitel	db/cs.	Rendelési szám
durva	10	6 37 32 001 01 8
közepes	10	6 37 32 002 01 1
finom	10	6 37 32 003 01 5



TÉPŐZÁRAS TARTÓTÁNYÉR

tépőzárral, csiszoló flíz használatához, M 14

Ø mm	Rendelési szám
115	6 38 06 172 01 0



TARTÓHENGER CSISZOLÓSZALAGOKHOZ

19 mm-es furat
100 x 70 mm

Rendelési szám
6 38 06 181 01 6



CSISZOLÓSZALAGOK
600 x 30 mm

Szemcse	db/cs. db	Rendelési szám
60	10	6 37 14 044 01 0
120	10	6 37 14 045 01 4
240	10	6 37 14 046 01 7

RAGASZTÓSZALAG

csiszolószalagok ismételt összehúzáshoz zárt csőrendszerknél, 50 m

Rendelési szám
6 38 09 004 01 9



FLÍZSZALAGOK

gombos zárral az ismételt összehúzáshoz, ideális zárt csőrendszerekhez, 600 x 30 mm-es kivitel

Kivitel	Rendelési szám
durva	6 37 14 047 01 1
közepes	6 37 14 048 01 9
finom	6 37 14 049 01 3



POLÍROZÓGYŰRŰK, SZÍZÁL/POSZTÓ

színesfémek finomcsiszolásához/és karcmentesítéséhez, előcsiszolás 240-280-as szemcsemérettel utána „sárga” pasztával. - Vas/acél és rozsdamentes acél finomcsiszolásához/és karcmentesítéséhez, előcsiszolás 280-320-as a „sárga” pasztával mattítani a színesfémeket, acélt és rozsdamentes acélt. Az acél/rozsdamentes acél előpolírozása a „narancs” pasztával lehetséges – 30 mm széles, 14 mm-es furattal

Ø mm	Rendelési szám
150	6 37 23 011 01 4
200	6 37 23 012 01 7



POLÍROZÓGYŰRŰK KEMÉNY POSZTÓ

szélessége kb. 15 mm, 14 mm-es furat, színesfémek, vas/acél és rozsdamentes acél előpolírozásához és polírozásához, előpolírozó pasztával.

Ø mm	Rendelési szám
150	6 37 23 013 01 1
200	6 37 23 015 01 3



POLÍROZÓGYŰRŰK, PUHA POSZTÓ

Szélessége kb. 15 mm, 14 mm-es furat, színesfémek, vas / acél, rozsdamentes acél és krómzott anyagok magassfényű polírozásához polírozó pasztával.

Ø mm	Rendelési szám
150	6 37 23 014 01 9
200	6 37 23 016 01 6

POLÍROZÓGYŰRŰK EXTRA PUHA FLÍZ

Szélessége kb. 15 mm, 14 mm-es furat, színesfémek, vas/acél, rozsdamentes acél, és több fajta műanyag magassfényű polírozásához fényesítő pasztával.

Ø mm	Rendelési szám
150	6 37 23 019 01 2
200	6 37 23 020 01 4



POLÍROZÓ TÁRCSA

Ø 150 mm, 60 mm széles, elasztikus, 14 mm-es furat sávós fényezéshez, 16-os szemcseméret (durva), puha, „zöld”

Rendelési szám
6 37 13 013 01 8



POLÍROZÓ TÁRCSA

Ø 150 mm, 60 mm széles, elasztikus, 14 mm-es furat finom felületekhez, 24-es szemcseméret (közepes), lágy, „kék”

Rendelési szám
6 37 13 015 01 0

POLÍROZÓ TÁRCSA

Ø 150 mm, 60 mm széles, elasztikus, 14 mm-es furat finompolírozáshoz, K46 (finom), lágy, „bana”

Rendelési szám
6 37 13 016 01 3



LAMELLÁS FLÍZ TÁRCSA

50 mm széles, rozsdamentes acél polírozásához, 14 mm-es furat

Ø mm	Rendelési szám
200	6 37 21 001 00 1



TARTÓ

360°-ban elfogatható

Rendelési szám
6 37 33 006 01 0



FELFOGÓTUSKE

M 14-es befogókaimához, polírozógyűkhöz, a befogási mérettatomány 15-35 mm

Rendelési szám
6 38 03 027 03 8



FELFOGÓTUSKE

M 14-es szorítóanyával, lamellás csiszolókorongokhoz, fényező és polírozótárcsákhoz, 15 - 50 mm befogási tartomány, a szerszámbefogó átmérője 14 mm

Rendelési szám
6 38 03 066 02 4



VÉDŐKENGYEL

kézzvédő

Rendelési szám
3 02 29 216 00 5



EXPANZIÓS HENGER

19 mm-es furat
100 x 100 mm Ø, a csiszolóhüvelyek rezgésmentes, biztonságos felfogatásához

Rendelési szám
6 38 06 192 01 0

3 CSISZOLÓK



CSISZOLÓHÜVELY

finom hegesztési varratok, nagyon mély karcolások és a hengerlési réteg eltávolításához

Szemcse	db/cs. db	Rendelési szám
60	5	6 37 14 132 01 0



CSISZOLÓHÜVELY

mély karcolások eltávolításához

Szemcse	db/cs. db	Rendelési szám
80	5	6 37 14 133 01 0



CSISZOLÓHÜVELY

karcolások eltávolításához, előkészítés a selyemfényű felülethez

Szemcse	db/cs. db	Rendelési szám
120	5	6 37 14 134 01 0



PYRAMIX CSISZOLÓHÜVELY

karcolások eltávolításához, előkészítés a selyemfényű felülethez

Szemcse	db/cs. db	Rendelési szám
280	5	6 37 14 145 01 0
400	5	6 37 14 146 01 0
600	5	6 37 14 147 01 0
1 400	5	6 37 14 148 01 0



WPO 14-15 E	WPO 14-15 E - SET	WPO 14-15 E MARINE POLÍROZÓ KÉSZLET	WPO 14-25 E	WPO 10-25 E	WPO 10-25 E - SET
Rendkívül nagy teljesítményű polírozó tehergépjármű- és csónakgyártáshoz.		Polírozókészlet csónakjavításhoz.	Különösen nagy teljesítményű sarokpolírozó festési munkákhoz.	Nagyteljesítményű, kézreálló sarokpolírozó festési munkákhoz.	

OLDAL	114	114	114	115	115	115
Polírozás	++	++	++	++	++	++
Durvacsiszolás	+	+	++	++		
Finomcsiszolás	+	+	++	++		
Száraz csiszolás	++	++	++	++		
Mikrociszolás	++	++	++	++		
Lágy indítás	•	•	•	•	•	•
Újrarendítés elleni védelem	•	•	•	•	•	•
Nagy teljesítményű FEIN motor	•	•	•	•	•	•
Tengelyrögzítés	•	•	•	•	•	•
Névleges teljesítményfelvétel W	1 200	1 200	1 200	1 200	800	800
Leadott teljesítmény W	750	750	750	750	550	550
Üresjárat fordulatszám 1/perc	500 - 1 500	500 - 1 500	500 - 1 500	900 - 2 500	900 - 2 500	900 - 2 500
Polírozószerszám átm. mm	230	230	230	230	150	150
Csatlakozó menet	M 14	M 14	M 14	M 14	M 14	M 14
Kábel m	4	4	4	4	4	4
EPTA szerinti súly kg	2,50	2,50	2,50	2,50	2,20	2,20

+ alkalmas ++ kiválóan alkalmas • tartalmaz

3 POLÍROZÓK

WPO 14-15 E



SZÁLLÍTÁSI TARTALOM

1 db Fejmarkolat, 1 db pót fogantyú

Tartozékokat ld. a 116

Rendkívül nagy teljesítményű polírozó tehergépjármű- és csónakgyártáshoz.

Névleges teljesítményfelvétel	W	1 200
Leadott teljesítmény	W	750
Üresjárat fordulatszám	1/perc	500 - 1 500
Polírozószerszám átm.	mm	230
Csatlakozó menet		M 14
Kábel	m	4
EPTA szerinti súly	kg	2,50

Rendelési szám	7 221 48 00 23 0
EAN	4014586862699

FEIN ELŐNYÖK

- + Ideális fordulatszám tartomány fokozatmentes fordulatszám beállítással gépjárművek és csónakok felületeinek szakszerű megmunkálásához.
- + A nagy teljesítményű FEIN motor és a lassító áttétel mechanikus hajtómű minden terhelés mellett a teljes beállítási tartományban maximális fordulatszám-stabilitást biztosít.
- + Speciális rendszertartozék régi, új, és karcálló lakkok hatékony kezeléséhez, valamint a csónakfelületek és gelcoat-bevonatok tisztításához, csiszolásához és polírozásához.
- + Kényelmes fordulatszám beállítás.
- + Tartós használat mellett is csekély melegeedés.
- + Kifejezetten ergonomikus markolat.
- + M 14-es tartozék rögzítés.
- + Jobb- és balkezes használat.
- + Újrindítás elleni védelem.
- + Lágy indítás.
- + Automatikusan lekapcsoló szénkefék.
- + Rotációs csiszolásra átváltható, elszívósissal és csiszolótányérral.

WPO 14-15 E - SET



SZÁLLÍTÁSI TARTALOM

1 antivibrációs fogantyú,
1 db Fejmarkolat, 1 x Ø 150 mm
felfogó tányér tépőzárral,
1 x Ø 150 mm közepes polírozó
szivacs

Tartozékokat ld. a 116

Rendkívül nagy teljesítményű polírozó tehergépjármű- és csónakgyártáshoz.

Névleges teljesítményfelvétel	W	1 200
Leadott teljesítmény	W	750
Üresjárat fordulatszám	1/perc	500 - 1 500
Polírozószerszám átm.	mm	230
Csatlakozó menet		M 14
Kábel	m	4
EPTA szerinti súly	kg	2,50

Rendelési szám	7 221 48 51 01 0
EAN	4014586867069

FEIN ELŐNYÖK

- + Ideális fordulatszám tartomány fokozatmentes fordulatszám beállítással gépjárművek és csónakok felületeinek szakszerű megmunkálásához.
- + A nagy teljesítményű FEIN motor és a lassító áttétel mechanikus hajtómű minden terhelés mellett a teljes beállítási tartományban maximális fordulatszám-stabilitást biztosít.
- + Speciális rendszertartozék régi, új, és karcálló lakkok hatékony kezeléséhez, valamint a csónakfelületek és gelcoat-bevonatok tisztításához, csiszolásához és polírozásához.
- + Kényelmes fordulatszám beállítás.
- + Tartós használat mellett is csekély melegeedés.
- + Kifejezetten ergonomikus markolat.
- + M 14-es tartozék rögzítés.
- + Jobb- és balkezes használat.
- + Újrindítás elleni védelem.
- + Lágy indítás.
- + Automatikusan lekapcsoló szénkefék.
- + Rotációs csiszolásra átváltható, elszívósissal és csiszolótányérral.
- + A gép tartozékok nélkül is rendelhető (7 221 48).

WPO 14-15 E MARINE POLÍROZÓ KÉSZLET



SZÁLLÍTÁSI TARTALOM

1 antivibrációs fogantyú,
1 db Fejmarkolat, 1 db Ø 170 mm
felfogó tányér tépőzárral,
1 db polírozó szivacs, Ø 195 mm,
1 db műanyag szerszámkoffer

Tartozékokat ld. a 116

Polírozókészlet csónakjavításhoz.

Névleges teljesítményfelvétel	W	1 200
Leadott teljesítmény	W	750
Üresjárat fordulatszám	1/perc	500 - 1 500
Polírozószerszám átm.	mm	230
Csatlakozó menet		M 14
Kábel	m	4
EPTA szerinti súly	kg	2,50

Rendelési szám	7 221 48 60 00 0
EAN	4014586872216

FEIN ELŐNYÖK

- + Ideális fordulatszám-tartomány fokozatmentes fordulatszám-beállítással a hajók felületeinek szakszerű megmunkálásához.
- + A nagy teljesítményű FEIN motor és a lassító áttétel mechanikus hajtómű minden terhelés mellett a teljes beállítási tartományban maximális fordulatszám-stabilitást biztosít.
- + Speciális rendszertartozék régi, új, és karcálló lakkok hatékony kezeléséhez, valamint a csónakfelületek és gelcoat-bevonatok tisztításához, csiszolásához és polírozásához.
- + Kényelmes fordulatszám beállítás.
- + Tartós használat mellett is csekély melegeedés.
- + Kifejezetten ergonomikus markolat.
- + M 14-es tartozék rögzítés.
- + Jobb- és balkezes használat.
- + Újrindításgátló.
- + Lágy indítás.
- + Automatikusan lekapcsoló szénkefék.
- + Rotációs csiszolásra átváltható, elszívósissal és csiszolótányérral.
- + Széleskörű tartozékprogram.
- + A gép tartozékok nélkül is rendelhető (7 221 48).

WPO 14-25 E



SZÁLLÍTÁSI TARTALOM

1 antivibrációs fogantyú,
1 db Fejmarkolat, 1 x Ø 150 mm
felfogó tányér tépőzárral,
1 x Ø 150 mm közepes polírozó
szivacs

Tartozékokat ld. a 116

Különösen nagy teljesítményű sarokpolírozó festési munkákhoz.

Névleges teljesítményfelvétel	W	1 200
Leadott teljesítmény	W	750
Üresjárat fordulatszám	1/perc	900 - 2 500
Polírozószerszám átm.	mm	230
Csatlakozó menet		M 14
Kábel	m	4
EPTA szerinti súly	kg	2,50

Rendelési szám	7 221 49 51 01 0
EAN	4014586867113

FEIN ELŐNYÖK

- + Ideális fordulatszám tartomány fokozatmentes fordulatszám beállítással gépjárművek és csónakok felületének szakszerű megmunkálásához.
- + Speciális rendszertartozék régi, új, és karcálló lakkok hatékony kezeléséhez, valamint a csónakfelületek és gelcoat-bevonatok tisztításához, csiszolásához és polírozásához.
- + A nagy teljesítményű FEIN motor és a lassító áttételű mechanikus hajtómű minden terhelés mellett a teljes beállítási tartományban maximális fordulatszám-stabilitást biztosít.
- + Kiváló ergonómia.
- + M 14-es tartozék rögzítés.
- + Jobb- és balkezes használat.
- + Újraindítás elleni védelem.
- + Lágy indítás.
- + H 07 ipari kábel.
- + Pormentesített golyóscsapágyak.
- + Automatikusan lekapcsoló szénkefék.
- + Gazdag tartozékprogram szállítható.
- + A gép tartozékok nélkül is rendelhető (7 221 49).

WPO 10-25 E



SZÁLLÍTÁSI TARTALOM

1 db pót fogantyú, 1 db Fejmarkolat

Tartozékokat ld. a 116

Nagy teljesítményű, kézreálló sarokpolírozó festési munkákhoz.

Névleges teljesítményfelvétel	W	800
Leadott teljesítmény	W	550
Üresjárat fordulatszám	1/perc	900 - 2 500
Polírozószerszám átm.	mm	150
Csatlakozó menet		M 14
Kábel	m	4
EPTA szerinti súly	kg	2,20

Rendelési szám	7 221 63 00 23 0
EAN	4014586866055

FEIN ELŐNYÖK

- + Ideális fordulatszám-tartomány fokozatmentes fordulatszám-beállítással a gépjárművek felületének szakszerű megmunkálásához.
- + A nagy teljesítményű FEIN motor és a lassító áttételű mechanikus hajtómű minden terhelés mellett a teljes beállítási tartományban maximális fordulatszám-stabilitást biztosít.
- + Speciális tartozékrendszer régi lakkok, új lakkok és karcálló lakkok hatékony megmunkálásához.
- + Kényelmes fordulatszám beállítás.
- + Tartós használat mellett is csekély melegedés.
- + Kifejezetten ergonomikus markolat.
- + M 14-es tartozék rögzítés.
- + Jobb- és balkezes használat.
- + Újraindítás elleni védelem.
- + Lágy indítás.
- + Automatikusan lekapcsoló szénkefék.

WPO 10-25 E - SET



SZÁLLÍTÁSI TARTALOM

1 antivibrációs fogantyú,
1 db Fejmarkolat, 1 x Ø 150 mm
felfogó tányér tépőzárral,
1 x Ø 150 mm közepes polírozó
szivacs

Tartozékokat ld. a 116

Nagy teljesítményű, kézreálló sarokpolírozó festési munkákhoz.

Névleges teljesítményfelvétel	W	800
Leadott teljesítmény	W	550
Üresjárat fordulatszám	1/perc	900 - 2 500
Polírozószerszám átm.	mm	150
Csatlakozó menet		M 14
Kábel	m	4
EPTA szerinti súly	kg	2,20

Rendelési szám	7 221 63 51 01 0
EAN	4014586867199

FEIN ELŐNYÖK

- + Ideális fordulatszám-tartomány fokozatmentes fordulatszám-beállítással a gépjárművek felületének szakszerű megmunkálásához.
- + A nagy teljesítményű FEIN motor és a lassító áttételű mechanikus hajtómű minden terhelés mellett a teljes beállítási tartományban maximális fordulatszám-stabilitást biztosít.
- + Speciális tartozékrendszer régi lakkok, új lakkok és karcálló lakkok hatékony megmunkálásához.
- + Kényelmes fordulatszám beállítás.
- + Tartós használat mellett is csekély melegedés.
- + Kifejezetten ergonomikus markolat.
- + M 14-es tartozék rögzítés.
- + Jobb- és balkezes használat.
- + Újraindítás elleni védelem.
- + Lágy indítás.
- + Automatikusan lekapcsoló szénkefék.
- + A gép tartozékok nélkül is rendelhető (7 221 63).

3 POLÍROZÓK

WPO 10-25 E, WPO 14-15 E, WPO 14-15 XE, WPO 14-25 E TARTOZÉKOK



MIKROSZÁLAS KENDŐ

finomszövésű minőség polírozási maradványok letisztításához. Szegélynélküli kivitel karcolás- és bolyhosodásmentes munkavégzéshez

Rendelési szám

6 37 33 003 01 0



CSISZOLÓ KORONGOCSKA

mikrofinomságú öntapadó, 2800-as szemcseméretű csiszoló-papír, fényezési hibák kijavítására, mint pl. porzárványok. 1 iv, 53 db Ø 30 mm csiszoló korongocskák. Marok csiszoló tömbhöz illő, 6 37 33 002 01 0

Rendelési szám

6 37 17 221 01 0



NEDVESÍTŐ KOCKA

kézbe illő szivacsokca a csiszolókorongocskák higiénikus nedvesítésére.

Rendelési szám

6 37 33 001 01 0



MAROK CSISZOLÓ TÖMB

kézbe illő csiszolótömb az öntapadós csiszolókorongocskák kétoldalú felvételére.

Rendelési szám

6 37 33 002 01 0



TÉPŐZÁRAS TARTÓTÁNYÉR

tépőzárral, M 14

Ø

mm

Rendelési szám

80 6 38 06 179 01 5

125 6 38 06 169 01 6

130 6 38 06 178 01 1

150 6 38 06 170 01 8



TÉPŐZÁRAS TARTÓTÁNYÉR

bárányszinhez húzószinórral, gumibetét, M14

Ø

mm

Rendelési szám

120 6 38 06 012 00 8



POLÍROZÓ SZIVACS

Polírozóhab polírozására. Különböző keménységi fokok: puha az újonnan lakkozott felülethez, közepesen kemény az időjárási behatások miatt kissé megkopott felülethez és viaszrétegekhez, kemény az erősen megkopott felületekhez. Tépzárás rögzítés, magassága 40 mm.

Ø

mm

Kivitel

Rendelési szám

100 puha 6 37 23 024 01 8

125 közepes 6 37 23 017 01 0



NARANCSSÁRGA POLÍROZÓ SZIVACS

Finomabb pórusú, közép kemény polírozó szivacs új és régi lakkokhoz, Ø 150 mm.

Rendelési szám

6 37 23 028 01 0



KOCKÁS SZIVACS

Különlegesen finom és puha polírozó szivacs hologramok eltüntetésére sötét lakk felületeken. Ø 150 mm

Rendelési szám

6 37 23 029 01 0



BÁRÁNYBŐR

húzószinórral

Ø

mm

Rendelési szám

120 6 37 23 007 00 2



BÁRÁNYBŐR

tépőzáras gyorsrögzítéssel.

Ø

mm

Rendelési szám

125 6 37 23 008 00 0

150 6 37 23 009 00 4

WPO 14-15 E TARTOZÉKOK



TÉPŐZÁRAS TARTÓTÁNYÉR

tépőzárral, M 14

Ø

mm

Rendelési szám

170 6 38 06 187 01 0



POLÍROZÓ SZIVACS

195 mm Ø 170 mm-es csiszolótányérhoz, 6 38 06 187 01 0 M 14 tépzárrendszerrel. Ajánlott munkafordulatszám 500-1 000 ford/perc.

Ø

mm

Rendelési szám

195 6 37 23 034 01 0



SÜVEGFORMAJÚ BÁRÁNYGYAPJÚ

Kb. 230 mm átmérő Ø 170 mm csiszolótányérhoz, 6 38 06 187 01 0 M 14 tépzárrendszerrel. Ajánlott munkafordulatszám 500-1 200 ford/perc, TOPWOOL minőség, Frisbee polírozó tárcsa. Mosható báránnyapjű/műszál keverék

Ø

mm

Rendelési szám

230 6 37 23 035 01 0



TÉPŐZÁRAS TARTÓTÁNYÉR

Tépőzárral, 150 mm Ø M14-es elszívó lyukakkal. A lyukkör alkalmas FEIN és más csiszolóeszközökhöz.

Ø

mm

Rendelési szám

150 6 38 06 188 01 0

**CSISZOLÓVÁSNÁK**

lyukasztott, Ø 150 mm, tépőzáras gyorsrögzítéssel
Alkalmazási terület: fém, autónyerskarosszériák, forrasztások, hegesztések, GFK. Minőség: nagy teljesítményű csiszolóvá-
szon, tömör műgyanta kötésű, korund. Tulajdonság: nagyon
stabil, magas lehordási teljesítmény.

Szemcse	db/cs. db	Rendelési szám
60	50	6 37 28 010 01 6

**CSISZOLÓVÁSNÁK**

lyukasztott, Ø 150 mm, tépőzáras gyorsrögzítéssel
Alkalmazási terület: fa, festék, autólakkok, glettelő massa,
GFK, műanyag. Minőség: tömör műgyanta kötésű, korund.
Tulajdonság: lényegesen ellenállóbb, kevésbé tömődik el,
flexibilis.

Szemcse	db/cs. db	Rendelési szám
80	50	6 37 28 074 01 4
120	50	6 37 28 084 01 3
150	50	6 37 28 012 01 8
180	50	6 37 28 013 01 2
240	50	6 37 28 015 01 4

**CSISZOLÓ FLÍZ ANTIFOULING MUNKÁKHOZ**

Csiszolóflíz antifouling bevonatok megcsiszolásához
és lecsiszolásához. Csodálatos csiszolási kép a csiszolóflíz
eltömődése nélkül. Nagyon hosszú élettartam.

Ø mm	db/cs. db	Rendelési szám
150	5	6 37 32 004 01 0

**SZÍVÓFEJ KÉSZLET**

Rendelési szám

3 18 10 264 01 0

**CSATLAKOZÓELEM**

Univerzálisan használható porszívóval rendelkező elekt-
romos kéziszerszámok és tartozékok összekapcsolására
a porszívóval. Rugalmas gumi hüvely, hossza: 70 mm, belső
átmérője: 31,5 mm.

Rendelési szám

3 13 22 771 00 9

WPO 14-15 E, WPO 14-25 E TARTOZÉKOK**NYLON FAZÉKKEFE**

125 mm átmérő, K46, M 14, a kilúgozás utáni kefézéshez,
tetőgerendák tisztításához, antik bútorok restaurálásához,
festék felérdesítéséhez újrafestés előtt, fémalkatrészek
sorjátlanításához és a rozsdaréteg nagyolásához

Rendelési szám

6 37 22 048 01 4

WPO 14-15 E, WPO 14-15 XE TARTOZÉKOK**TÉPŐZÁRAS TARTÓTÁNYÉR**

tépőzárral, M 14

Ø

mm

Rendelési szám

200

6 38 06 171 01 7

**TÉPŐZÁRAS TARTÓTÁNYÉR**

bárányszőrhöz húzószinorral, gumibetétt, M14

Ø

mm

Rendelési szám

170

6 38 06 030 00 4

**POLÍROZÓ SZIVACS**

Polírozóhab polírozására. Különböző keménységi fokok: puha
az újonnan lakkozott felülethez, közepesen kemény az időjá-
rási behatások miatt kissé megkopott felülethez és viaszréte-
gekhez, kemény az erősen megkopott felületekhez. Tépőzáras
rögzítés, magassága 40 mm.

Ø

mm

Kivitel

Rendelési szám

160

puha

6 37 23 026 01 5

160

kemény

6 37 23 025 01 2

**BÁRÁNYBŐR**

húzószinorral

Ø

mm

Rendelési szám

170

6 37 23 003 00 3

**BÁRÁNYBŐR**

tépőzáras gyorsrögzítéssel.

Ø

mm

Rendelési szám

200

6 37 23 010 00 6

MÁGNESÁLL- VÁNYOS FÚRÓGÉPEK



Magfúróválaszték
kampányfilmje

ENDURANCE

128

Magfúráshoz optimalizált ENDURANCE mágnesalpas magfúrógépek – kompromisszumok nélkül az élettartam és a teljesítmény területén.



COMPACT

132

A Compact mágnesállandós fúrógép minimális méretével alkalmas a szűk és nehezen hozzáférhető helyeken végzett magfúrásokhoz.



**UNIVERSAL****140**

Nagy teljesítményű univerzális mágnesállandós fúrógép a legmagasabb minőségi igényekkel univerzális alkalmazáshoz.

**AUTOMATIC****155**

Nagy teljesítményű, teljesen automata mágnesállandós fúrógép a legnagyobb hatékonysággal és legkisebb erőfeszítéssel végzett munkákhoz.



A legkompaktabb magfúrógép.*

A KBC 36 MAGFORCE.

KOMPAKT ERŐCSOMAG.

Nagy teljesítményű, hosszú élettartamú és a világon egyedülálló a kompakt magfúrógépek között: A kefe nélküli, rendkívüli fordulatszám-stabilitású FEIN 1 200 W-os nagy teljesítményű motor teljesen újfajta hatékonyságot tesz lehetővé a gyors munkatempónak köszönhetően.



SIKERGYANÚS.

Mindenkor optimális rálátás a fúrási helyre: A magas hajtóműháznak és a fúróorsó alatti nagy térnek köszönhetően a nehéz feladatokat is mindig biztosan látja – és kézben tartja.

TÚLNŐ SAJÁT MAGÁN.

A jobbos és balos forgásiránynak, az elektronikus fordulatszám-beállításnak és az akár 35 mm-es vágásmélységnek köszönhetően a KBC 36 MAGFORCE univerzálisan használható, így bármilyen projekt esetében megállja a helyét.

VONZZÁK A KIHÍVÁSOK.

Az integrált dőlésérzékelőnek, a 10 000 N mágneses tartóerőnek és a komfortos mágnesestartóerő-kijelzőnek köszönhetően a KBC 36 MAGFORCE mindig fantasztikus társ a munkavégzésben.

AZ ÚJ MÉRTÉK.

A csupán 169 mm-es magasság, a mindössze 290 mm-es hossz és az alig 8,5 kg összsúly következtében a legszűkebb munkakörülmények, valamint a mobil és rugalmas alkalmazások is az Ön új kedvenc feladataivá válnak.

ELŐNYÖK AZ ÖN SZÁMÁRA**NINCS HELY – NEM GOND**

A KBC 36 MAGFORCE-szal a szűk, nehezen hozzáférhető helyen végzett munkák is rutinfeladattá válnak.

**UTÁNUNKÁLÁS IJEDTSÉG NÉLKÜL**

Olyan építőelemek vagy gerendák furatainak utánmunkálása van szükség, melyek beépítése már megkezdődött? Pillanatok alatt elkészül.

**KOMPAKT EZERMESTER**

Mindegy, hogy magfúrás, csigafúrás, menetfúrás vagy süllyesztés – a KBC 36 MAGFORCE minden kihívásra készen áll.

**EGYSZERŰ. BIZTONSÁGOS.**

Optimális rálátás a fúrás helyére, ösztönös kezelhetőség és stabil helyzet munka közben: A KBC 36 MAGFORCE géppel a nehéz feladatokat is magabiztosan megoldja.

**BEVIZSGÁLT MINŐSÉG.**

Rendkívül kopásálló, hosszú élettartamú és tartós használatra tesztelt: A világ legkompaktabb magfúrógépe jobbos és balos forgásiránnyal nem minden alap nélkül viseli a nevünket a házában.

4



MEGJEGYZÉS: Ezen az ábrán **eredeti méretében** látható a KBC 36 MAGFORCE.

A KBC 36 MAGFORCE elnyerte a **Red Dot Award** díjat



reddot winner 2023

ÚJ STANDARDOT ÁLLÍT FEL A MÉRETET ILLETŐEN IS.



Ezen az ábrán **eredeti méretében** látható a KBC 36 MAGFORCE.

DIN A4 (297 x 210 mm)



MAGFORCE

CR-V

RSUBLESS



Épp olyan kicsi, mint egy DIN-A4 lap, de mégis a legnagyobb: Az új KBC 36 MAGFORCE, világ legkompaktabb magfúrógépe jobbos és balos forgásiránnyal.

MODELL	SZERKEZETI HOSSZ	SZERKEZETI MAGASSÁG	SAROKMÉRET	TÖMEG	VÁGÁS-MÉLYSÉG
FEIN KBC 36 MAGFORCE	290 mm	169 mm	40 mm	8,5 kg	35 mm
1. versenytárs	310 mm	167 mm	50 mm	10,3 kg	30 mm
2. versenytárs	338 mm	180 mm	43 mm	11,0 kg	30 mm
3. versenytárs	380 mm	176 mm	57 mm	9,5 kg	30 mm



KBC 36 MAGFORCE

1. versenytárs

2. versenytárs

3. versenytárs

Magfúrás.

MAGFÚRÓK ÉS TARTOZÉKOK.

3/4"-os WELDON

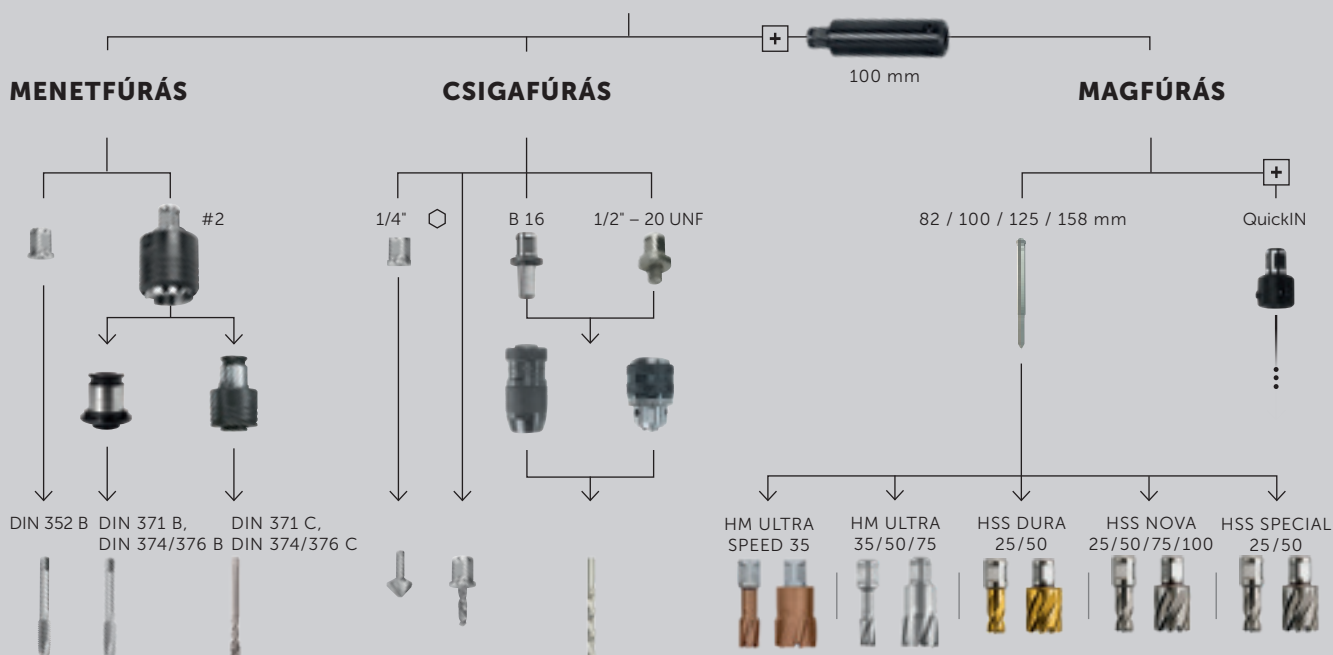

QuickIN

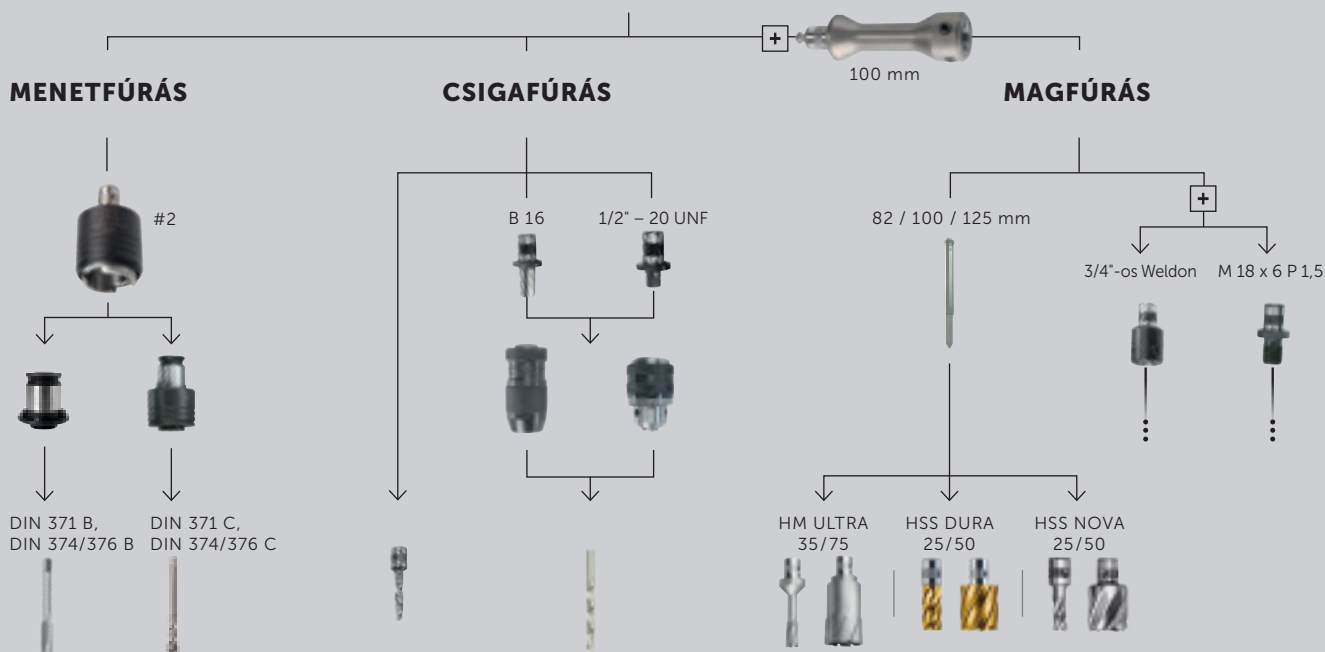

**FEIN MAGFÚRÓK
3/4"-os WELDON**



	FEIN HM ULTRA SPEED HM/TCT [WC-Co] + TiAlSiN 1 450 HV TiAlSiN (3 µm) 3 800 HV	FEIN HM ULTRA HM/TCT [WC-Co] 1 450 HV	FEIN HSS DURA HSS + TiN 64 HRC (800 HV) TiN (3 µm) 1 550 HV	FEIN HSS NOVA HSS 64 HRC (800 HV)	FEIN HSS SPECIAL HSS 64 HRC (800 HV) Többréteges geometria
3/4"-os Weldon					
25 mm	-	-	Ø 12-60 mm	Ø 12-60 mm	Ø 12-35 mm
35 mm	Ø 14-36 mm	Ø 12-60 mm	-	-	-
50 mm	-	Ø 12-65 mm	Ø 12-60 mm	Ø 12-60 mm	Ø 12-50 mm
75 mm	-	Ø 18-65 mm	-	Ø 19-60 mm	-
100 mm	-	-	-	Ø 21-50 mm*	-
Al	< 10% Si < 600 N/mm ²	✓✓	✓	✓✓	✓✓
	> 10% Si < 600 N/mm ²	✓	-	✓	✓
METAL	< 500N/mm ²	✓✓✓	✓✓✓	✓✓✓	✓✓✓
	< 750N/mm ²	✓✓✓	✓✓✓	✓✓	✓✓
	< 900N/mm ²	✓✓✓	✓✓	✓	✓
	< 1 100 N/mm ²	✓✓	✓✓	-	-
INOX	< 700N/mm ²	✓✓	✓✓	✓	✓
	> 700N/mm ²	✓	✓	-	-
GJL G35	< 300N/mm ²	✓✓✓	✓✓✓	✓	✓
Cu Ni Sn Zn	< 500N/mm ²	✓✓	✓✓	-	-

QuickIN



	FEIN HM ULTRA HM/TCT [WC-Co] 1 450 HV	FEIN HSS DURA HSS + TiN 64 HRC (800 HV). TiN (3 µm) 1 550 HV	FEIN HSS NOVA HSS 64 HRC (800 HV)
QuickIN			
25 mm	-	Ø 12-50 mm	Ø 12-50 mm
35 mm	Ø 12-65 mm	-	-
50 mm	-	Ø 12-50 mm	Ø 12-50 mm
75 mm	Ø 18-65 mm	-	-
Al	< 10% Si < 600 N/mm ²	✓	✓✓
	> 10% Si < 600 N/mm ²	-	✓
METAL	< 500N/mm ²	✓✓✓	✓✓✓
	< 750N/mm ²	✓✓✓	✓✓
	< 900N/mm ²	✓✓	✓
	< 1 100 N/mm ²	✓✓	-
INOX	< 700N/mm ²	✓✓	✓
	> 700N/mm ²	✓	-
GJL G35	< 300N/mm ²	✓✓✓	✓
Cu Ni Sn Zn	< 500N/mm ²	✓✓	-

* átfedő fúrásokhoz nem használható



4 MÁGNESÁLLVÁNYOS FÚRÓGÉPEK

WELDON 32

MENETFÚRÁS

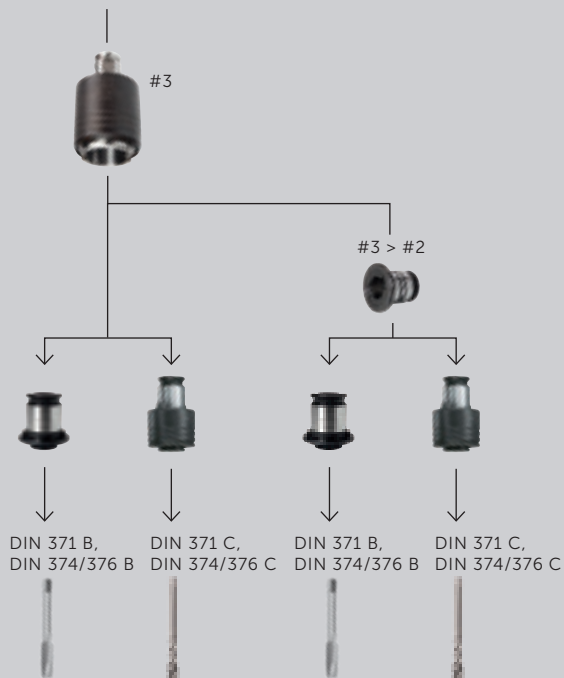

CSIGAFÚRÁS

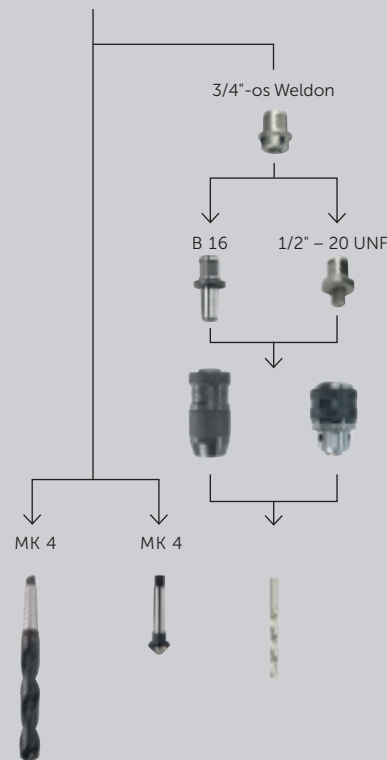

MAGFÚRÁS

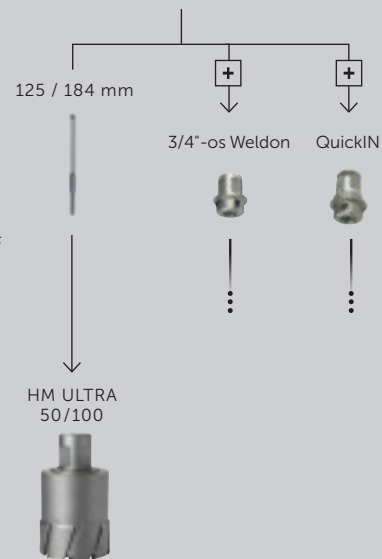

FEIN MAGFÚRÓK WELDON 32



**FEIN
HM ULTRA**
HM/ TCT [WC-Co]
1 450 HV

WELDON 32			
	↑	25 mm	-
		35 mm	-
		50 mm	Ø 50-110 mm
		75 mm	-
	↓	100 mm	Ø 50-110 mm
	< 10% Si < 600 N/mm ²		✓
	> 10% Si < 600 N/mm ²		-
	< 500N/mm ²		✓✓✓
	< 750N/mm ²		✓✓✓
	< 900N/mm ²		✓✓✓
	< 1100 N/mm ²		✓✓
	< 700N/mm ²		✓✓
	> 700N/mm ²		✓
	< 300N/mm ²		✓✓✓
	< 500N/mm ²		✓✓

FEIN KÖZPONTOSÍTÓ CSAPOK

		82 mm	100 mm	125 mm	135 mm	158 mm	184 mm
Ø x L [mm]		6,35 x 82	6,35 x 100	6,35 x 125	6,35 x 135	6,35 x 158	7,98 x 184
Rendelési szám		6 31 34 998 30 0	6 31 34 998 31 0	6 31 34 998 33 0	6 31 34 998 33 5	3 02 17 366 01 0	3 02 17 362 01 0
Vágásmélység	Magfúró-szerszámcsatlakozó						
25 mm	QuickIN	✓					
	3/4"-os Weldon	✓					
35 mm	QuickIN		✓				
	3/4"-os Weldon		✓*				
50 mm	QuickIN		✓				
	3/4"-os Weldon		✓				
	QuickIN MAX / Weldon 32			✓			
75 mm	QuickIN			✓			
	3/4"-os Weldon			✓			
100 mm	3/4"-os Weldon					✓	
	Weldon 32						✓

4

QuickIN > 3/4"-os Weldon adapter (6 39 01 021 01 4)

25 mm		3/4"-os Weldon meghajtás			✓		
35 mm					✓		
50 mm						✓	

Weldon 32 > 3/4"-os Weldon adapter (6 39 01 075 01 0)

25 mm		3/4"-os Weldon meghajtás			✓		
35 mm						✓	
50 mm							✓

3/4"-os Weldon > QuickIN adapter (6 39 01 027 01 0)

25 mm		QuickIN meghajtás		✓			
35 mm					✓		
50 mm							✓

Weldon 32 > QuickIN adapter (6 39 01 045 01 0)

25 mm		QuickIN meghajtás			✓		
35 mm						✓	
50 mm							✓

4 ENDURANCE



KBE 32

KBE 32 QW

KBE 36 MAGSPEED

KBE 36 QW MAGSPEED

Kicsi és rendkívül könnyű 1 sebességű Endurance mágneses magfűrőgép magfűrészhöz az építkezésen.

Kisméretű és könnyű, egyfokozatú Endurance mágneses fűrőgép, egyedülálló teljesítménnyel és élettartammal, a legszigorúbb követelményeket támaztó körülményekhez is, a műhelyben és az építkezés helyszínén egyaránt.

OLDAL		129	129	130	130
Magfűrés fémbe 30 mm átmérőig		++	++	++	++
fej fölötti munkavégzés		++	++	++	++
szerelési célú használat		++	++	++	++
műhelyben történő használat		++	++	++	++
Változtatható oldalra felszerelhető előtoló kézikerek		•	•	•	•
Szerszám nélküli koronafűrő gyorscsereelő rendszer			•		•
Névleges teljesítményfelvétel	W	1 200	1 200	1 600	1 600
Leadott teljesítmény	W	770	770	1 200	1 200
Motor				Kefe nélküli	Kefe nélküli
Fordulatszám terheléssel üzemeléskor	1/perc	450	450	620	620
Üresjárat fordulatszám	1/perc	700	700	620	620
HM Koronafűrő max. Ø	mm	32	32	36	36
HSS koronafűrő max. Ø	mm	32	32	20	20
Koronafűrő max. fűrészmélység	mm	50	50	50	50
Koronafűrő csatlakozás		3/4" Weldon	3/4" Weldon	3/4" Weldon	3/4" Weldon
Löklet	mm	90	90	107	107
Mágneses tartóerő	N	10 000	10 000	10 000	10 000
Mágnestalp-méret	mm	175 x 80	175 x 80	175 x 80	175 x 80
Kábel	m	3	3	4	4
EPTA szerinti súly	kg	10,80	11,00	11,00	11,20

++ kiválóan alkalmas • tartalmaz

KBE 32



SZÁLLÍTÁSI TARTALOM

1 kézi pumpa, 1 palacktartó,
1 db rögzítő heveder, 1 db
100 mm-es központosító csap,
1 db forgácsvédő, 1 db 5 mm-es
imbuszkulcs, 1 db szerszámkoffer

Tartozékokat ld. a 135

Kicsi és rendkívül könnyű 1 sebességű Endurance mágneses magfűrőgép magfúráshoz az építkezésen.

Névleges teljesítményfelvétel	W	1 200
Leadott teljesítmény	W	770
Fordulatszám terheléses üzemléskor	1/perc	450
Üresjárat fordulatszám	1/perc	700
HM Koronafúró max. Ø	mm	32
HSS koronafúró max. Ø	mm	32
Koronafúró max. fúrásmélység	mm	50
Koronafúró csatlakozás		3/4" Weldon
Löklet	mm	90
Mágneses tartóerő	N	10 000
Mágnestalp-méreték	mm	175 x 80
Kábel	m	3
EPTA szerinti súly	kg	10,80

Rendelési szám	7 270 94 61 00 0
EAN	4014586894539

FEIN ELŐNYÖK

- + Nagy igénybevételhez a legjobb megmunkálási minőség és belső elvezetésű motorkábel révén.
- + Kompromisszumok nélküli élettartam a rendkívül hosszú élettartamú hajtómű-kialakításnak köszönhetően, akár 400 óra üzemidővel.
- + Könnyű, nagy teljesítményű FEIN motorral és nagy nyomattékkal sokféle magfúrási munkához.
- + Kiváló ár / teljesítmény arány.
- + Belső hűtés.
- + Nagy mágneses tartóerő.
- + Változtatható oldalra felszerelhető előtoló kézikerek.
- + Jó hozzáférhetőség szűk működési helyzetekben.
- + Személyvédő kapcsoló.

4

KBE 32 QW



SZÁLLÍTÁSI TARTALOM

1 kézi pumpa, 1 palacktartó,
1 db rögzítő heveder, 1 db
100 mm-es központosító csap,
1 db forgácsvédő,
1 db szerszámkoffer

Tartozékokat ld. a 135

Kicsi és rendkívül könnyű 1 sebességű Endurance mágneses magfűrőgép magfúráshoz az építkezésen.

Névleges teljesítményfelvétel	W	1 200
Leadott teljesítmény	W	770
Fordulatszám terheléses üzemléskor	1/perc	450
Üresjárat fordulatszám	1/perc	700
HM Koronafúró max. Ø	mm	32
HSS koronafúró max. Ø	mm	32
Koronafúró max. fúrásmélység	mm	50
Koronafúró csatlakozás		3/4" Weldon
Magfűrócsere		szerszám nélküli
Löklet	mm	90
Mágneses tartóerő	N	10 000
Mágnestalp-méreték	mm	175 x 80
Kábel	m	3
EPTA szerinti súly	kg	11,00

Rendelési szám	7 270 95 61 00 0
EAN	4014586894614

FEIN ELŐNYÖK

- + Nagy igénybevételhez a legjobb megmunkálási minőség és belső elvezetésű motorkábel révén.
- + Kompromisszumok nélküli élettartam a rendkívül hosszú élettartamú hajtómű-kialakításnak köszönhetően, akár 400 óra üzemidővel.
- + Könnyű, nagy teljesítményű FEIN motorral és nagy nyomattékkal sokféle magfúrási munkához.
- + Kiváló ár / teljesítmény arány.
- + Szerszám nélküli koronafúró gyorscsere rendszer.
- + Belső hűtés.
- + Nagy mágneses tartóerő.
- + Változtatható oldalra felszerelhető előtoló kézikerek.
- + Jó hozzáférhetőség szűk működési helyzetekben.
- + Személyvédő kapcsoló.

4 ENDURANCE

KBE 36 MAGSPEED



SZÁLLÍTÁSI TARTALOM

1 hűtőfolyadék tartály, 1 db rögzítő heveder, 1 db 100 mm-es központosító csap, 1 db forgácsvédő, 1 db imbuszkulcs 5 mm, 1 db imbuszkulcs T-markolattal, 5 mm, 1 db szerszámkoffer

Tartozékokat ld. a 135

Kisméretű és könnyű, egyfokozatú Endurance mágnesárványos fúrógép, egyedülálló teljesítménnyel és élettartammal, a legszigorúbb követelményeket támaztó körülményekhez is, a műhelyben és az építkezés helyszínén egyaránt.

Névleges teljesítményfelvétel	W	1 600
Leadott teljesítmény	W	1 200
Motor		Kefe nélküli
Fordulatszám terheléses üzemeleskor	1/perc	620
Üresjárat fordulatszám	1/perc	620
HM Koronafúró max. Ø	mm	36
HSS koronafúró max. Ø	mm	20
Koronafúró max. fúrásmélység	mm	50
Koronafúró csatlakozás		3/4" Weldon
Löket	mm	107
Mágneses tartóerő	N	10 000
Mágnestalp-méreték	mm	175 x 80
Kábel	m	4
EPTA szerinti súly	kg	11,00

Rendelési szám	7 273 24 61 00 0
EAN	4014586898551

FEIN ELŐNYÖK

- + A termelésesség megduplázása tökéletes eredményt: a fúrási idő a felére csökken, a munkafolyamat felgyorsul. A gyors munkatempónak köszönhetően akár 60 fúrás is lehetséges a korábbi 30 fúrással szemben, azonos munkaidővel.
- + Kiemelkedő és korábban nem látott forgácsolóteljesítmény a stabil fordulatszám- és nyomatékgörbének köszönhetően, akár 70 m/perc vágási sebességgel – ideális a HM magfúrókhoz.
- + Egyedülállóan hosszú élettartam akár 240 000 furatig a rendkívül kis kopást lehetővé tevő gépkonstrukciónak köszönhetően, kefe nélküli 1600 W-os nagy teljesítményű motorral és belső fúrómotor-kábelvezetéssel!
- + Jó hozzáférhetőség szűk helyeken az intuitív kezelési koncepciónak köszönhetően.
- + A komfortos mágneses tartóerő-kijelző segít gép biztonságos felhelyezésében.
- + A billenésérzékelő leállítja a fúrómotort a gép elcsúszása vagy megbillenése esetén.
- + A beépített hűtőközegtartály hosszú magfúró-élettartamot biztosít.
- + Szerszám nélkül változtatható oldalra felszerelhető előtölő kézikerek.
- + Dugaszhely egy 5 mm-es imbuszkulcsnak közvetlenül a gépen.
- + Személyvédő kapcsoló.

KBE 36 QW MAGSPEED



SZÁLLÍTÁSI TARTALOM

1 hűtőfolyadék tartály, 1 db rögzítő heveder, 1 db 100 mm-es központosító csap, 1 db forgácsvédő, 1 db szerszámkoffer

Tartozékokat ld. a 135

Kisméretű és könnyű, egyfokozatú Endurance mágnesárványos fúrógép, egyedülálló teljesítménnyel és élettartammal, a legszigorúbb követelményeket támaztó körülményekhez is, a műhelyben és az építkezés helyszínén egyaránt.

Névleges teljesítményfelvétel	W	1 600
Leadott teljesítmény	W	1 200
Motor		Kefe nélküli
Fordulatszám terheléses üzemeleskor	1/perc	620
Üresjárat fordulatszám	1/perc	620
HM Koronafúró max. Ø	mm	36
HSS koronafúró max. Ø	mm	20
Koronafúró max. fúrásmélység	mm	50
Koronafúró csatlakozás		3/4" Weldon
Magfúrócsere		szerszám nélküli
Löket	mm	107
Mágneses tartóerő	N	10 000
Mágnestalp-méreték	mm	175 x 80
Kábel	m	4
EPTA szerinti súly	kg	11,20

Rendelési szám	7 273 28 61 00 0
EAN	4014586899794

FEIN ELŐNYÖK

- + A termelésesség megduplázása tökéletes eredményt: a fúrási idő a felére csökken, a munkafolyamat felgyorsul. A gyors munkatempónak köszönhetően akár 60 fúrás is lehetséges a korábbi 30 fúrással szemben, azonos munkaidővel.
- + Kiemelkedő és soha nem látott forgácsolóteljesítmény a stabil fordulatszám- és nyomatékgörbének köszönhetően, max. 70 m/perc vágási sebességgel – ideális a HM ULTRA és HM ULTRA SPEED magfúrókhoz.
- + Egyedülállóan hosszú élettartam akár 240 000 furatig a rendkívül kis kopást lehetővé tevő gépkonstrukciónak köszönhetően, kefe nélküli 1600 W-os nagy teljesítményű motorral és belső fúrómotor-kábelvezetéssel.
- + Jó hozzáférhetőség szűk működési helyzetekben.
- + A komfortos mágneses tartóerő-kijelző segít gép biztonságos felhelyezésében.
- + A billenésérzékelő leállítja a fúrómotort a gép elcsúszása vagy megbillenése esetén.
- + A beépített hűtőközegtartály hosszú magfúró-élettartamot biztosít.
- + Szerszám nélkül változtatható oldalra felszerelhető előtölő kézikerek.
- + Személyvédő kapcsoló.

KBE 36 QW MAGSPEED FABRICATION KÉSZLET



SZÁLLÍTÁSI TARTALOM

1 db mágnesállandós fűrőgépek, 1 hűtőfolyadék tartály, 1 db rögzítő heveder, 1 db 100 mm-es központosító csap, 1 db forgácsvédő, 1 db szerszámkoffer, 6 db HM ULTRA SPEED 35 magfúró 35 mm vágásmélységgel (Ø 2x 14 / 16 / 18 / 20 / 22 mm), 2 db 100 mm-es központosító csap

Tartozékokat ld. a 135

Az egyedülálló teljesítményű KBE 36 QW MAGSPEED Endurance magfúró találkozása a TiAlSiN bevonatú HM ULTRA SPEED 35 magfúrókkal – a maximális forgácsolóteljesítményért és a kiemelkedő munkatempóért. Tökéletes a sorozatos intenzív használatához acélszerkezetek szerelése során.

Névleges teljesítményfelvétel	W	1 600
Leadott teljesítmény	W	1 200
Motor		Kefe nélküli
Fordulatszám terheléses üzemléskor	1/perc	620
Üresjáratú fordulatszám	1/perc	620
HM Koronafúró max. Ø	mm	36
HSS koronafúró max. Ø	mm	20
Koronafúró max. fűrőmélység	mm	50
Koronafúró csatlakozás		3/4" Weldon
Magfúrócsere		szerszám nélküli
Löklet	mm	107
Mágneses tartóerő	N	10 000
Mágnestalp-méret	mm	175 x 80
Kábel	m	4
EPTA szerinti súly	kg	11,20

Rendelési szám	7 273 28 62 00 0
EAN	4014586899664

FEIN ELŐNYÖK

- + A termelékenység megduplázása tökéletes eredménnyel: a fűrési idő a felére csökken, a munkafolyamat felgyorsul. A gyors munkatempónak köszönhetően akár 60 fúrás is lehetséges a korábbi 30 fúrással szemben, azonos munkaidővel.
 - + Kiemelkedő és soha nem látott forgácsolóteljesítmény a stabil fordulatszám- és nyomatékgörbének köszönhetően, max. 70 m/perc vágási sebességgel – ideális a HM ULTRA és HM ULTRA SPEED magfúrókhoz.
 - + Egyedülállóan hosszú élettartam akár 240 000 furatig a rendkívül kis kopást lehetővé tevő gépkonstrukciónak köszönhetően, kefe nélküli 1600 W-os nagy teljesítményű motorral és belső fúrómotor-kábelvezetéssel.
- HM ULTRA SPEED 35:** HM-magfúró TiAlSiN felületi bevonattal az egyedülálló forgácsolóteljesítményért és a maximális vágási sebességért, a lehető legnagyobb élettartam mellett.

4 COMPACT



KBC 36 MAGFORCE

Különösen kisméretű és könnyű, 1 fokozatú mágnesárványos fúrógép minimális méretekkel a szűk helyeken, műhelyben és építkezésen végzett munkákhoz.

OLDAL		133
Magfúrás fémben 35 mm átmérőig		++
fej fölötti munkavégzés		++
szerelési célú használat		++
Névleges teljesítményfelvétel	W	1 200
Leadott teljesítmény	W	680
Fordulatszám terheléssel üzemeléskor	1/perc	130 - 610
Üresjárat fordulatszám	1/perc	130 - 660
HM Koronafúró max. Ø	mm	36
HSS koronafúró max. Ø	mm	36
Koronafúró max. fúrásmélység	mm	35
Csigafúró max. Ø	mm	16
Menetfúrás		M 12
Koronafúró csatlakozás		3/4" Weldon
Sarokméret	mm	40
Szerkezeti magasság	mm	169
Szerkezeti hossz	mm	290
Löket	mm	46
Mágneses tartóerő	N	10 000
Kábel	m	3
EPTA szerinti súly	kg	8,50

++ kiválóan alkalmas

KBC 36 MAGFORCE



SZÁLLÍTÁSI TARTALOM

1 db racsni 1/2", 1 db dugókulcs-hosszabbító 1/2", 1 db hűtőfolyadék-szivattyú, 1 db rögzítő heveder, 1 db forgácskampó, 1 db 82 mm-es központosító csap, 1 db forgácsvédő, 1 db pót fogantyú, 1 db imbuszkulcs 5 mm, 1 db imbuszkulcs T-markolattal, 5 mm, 1 db műanyag szerszámkoffer (L-BOXX 238)

Tartozékokat ld. a 135

Különösen kisméretű és könnyű, 1 fokozatú mágnesárványos fúrógép minimális méretekkel a szűk helyeken, műhelyben és építkezésen végzett munkákhoz.

Névleges teljesítményfelvétel	W	1 200
Leadott teljesítmény	W	680
Fordulatszám terheléses üzemeleskor	1/perc	130 - 610
Üresjárat fordulatszám	1/perc	130 - 660
HM Koronafúró max. Ø	mm	36
HSS koronafúró max. Ø	mm	36
Koronafúró max. fúrásmélység	mm	35
Csigafúró max. Ø	mm	16
Menetfúrás		M 12
Süllyesztés max. Ø	mm	32
Koronafúró csatlakozás		3/4" Weldon
Sarokméret	mm	40
Szerkezeti magasság	mm	169
Szerkezeti hossz	mm	290
Löklet	mm	46
Szerkezeti magasság	mm	169
Szerkezeti hossz	mm	290
Mágneses tartóerő	N	10 000
Kábel	m	3
EPTA szerinti súly	kg	8,50

Rendelési szám	7 273 23 62 00 0
EAN	4014586897356

FEIN ELŐNYÖK

- + Rendkívül kicsi és könnyű a szűk és nehezen hozzáférhető helyeken végzett munkákhoz – akár függőlegesen és a fej felett is – a 169 mm-es magasságnak, a 290 mm-es hosszának és a 8,5 kg-os tömegnek köszönhetően.
- + Rendkívül kopásálló, hosszú élettartamra tervezett gép játéktmentes csúsztámasz-előtolással a mérhető fúrási eredményekért kemény ipari és kisipari használatra tervezve.
- + 1200 W-os nagy teljesítményű, karbantartást nem igénylő, stabil fordulatszámú kefe nélküli motor a tartósan nagy munkatempóhoz, valamint jobb/bal forgásirány és elektronikus fordulatszám-beállítás valamennyi fúrási alkalmazáshoz, ilyenek pl. a mag-, csiga-, menetfúrás és a süllyesztés.
- + Magasan elhelyezett hajtómű a fúrási helyre való, optimális rálátás érdekében.
- + Nagy beépítési hely a fúróorsó alatt, 46 mm-es lökettartománnyal.
- + Helytakarékos, kétoldali kezelés racsniával.
- + A hajtótengely kombinálja az 1/2-es méretet négylapú rúdtként, és a 8 mm-es méretet belső hatlapútként (imbusz).
- + Intuitív és tévedésmentes kezelési koncepció a felhasználó látóterében.
- + A komfortos mágneses tartóerő-kijelző segít gép biztonságos felhelyezésében.
- + A billenésérzékelő leállítja a fúrómotort a gép elcsúszása vagy megbillenése esetén.
- + Beépített hordozófogantyú.
- + „Memory Function” fordulatszám-memória
- + Dugaszhely egy 5 mm-es imbuszkulcsnak közvetlenül a gépen.
- + Belső hűtő-kenő rendszer kézi pumpával.
- + Személyvédő kapcsoló.
- + Minden alkalmazáshoz a megfelelő felszerelés. Mobil munkavégzés az L-BOXX rendszerrel.

KBC 36 MAGFORCE STRUCTURAL STEEL-SET 3/4" WELDON / HSS NOVA 25



SZÁLLÍTÁSI TARTALOM

1 db mágnesárványos fúrógép, 1 db racsni 1/2", 1 db dugókulcs-hosszabbító 1/2", 1 db hűtőfolyadék-szivattyú, 1 db rögzítő heveder, 1 db forgácskampó, 1 db 82 mm-es központosító csap, 1 db forgácsvédő, 1 db pót fogantyú, 1 db imbuszkulcs 5 mm, 1 db imbuszkulcs T-markolattal, 5 mm, 1 db műanyag szerszámkoffer (L-BOXX 238), 3-3 db HSS csigafúró 35 mm vágásmélységgel (Ø 10 mm és 12 mm), 3-3 db HSS NOVA 25 magfúró 25 mm vágásmélységgel (Ø 14 / 16 / 18 / 20 / 22 mm), 2 db 82 mm-es központosító csap, 1 vágópaszta, 1 db L-BOXX 136 a tartozékoknak

Tartozékokat ld. a 135

A világ legkisebb magfúrógépe jobb/bal forgásiránnyal és sokféle HSS NOVA 25 magfúró tartozékkal. Ideális acélszerkezet-gyártás és hidépítési munkálatok során.

Névleges teljesítményfelvétel	W	1 200
Leadott teljesítmény	W	680
Fordulatszám terheléses üzemeleskor	1/perc	130 - 610
Üresjárat fordulatszám	1/perc	130 - 660
HM Koronafúró max. Ø	mm	36
HSS koronafúró max. Ø	mm	36
Koronafúró max. fúrásmélység	mm	35
Csigafúró max. Ø	mm	16
Menetfúrás		M 12
Süllyesztés max. Ø	mm	32
Koronafúró csatlakozás		3/4" Weldon
Sarokméret	mm	40
Szerkezeti magasság	mm	169
Szerkezeti hossz	mm	290
Löklet	mm	46
Szerkezeti magasság	mm	169
Szerkezeti hossz	mm	290
Kábel	m	3

Rendelési szám	7 273 23 64 00 0
EAN	4014586897462

FEIN ELŐNYÖK

- + Rendkívül kicsi és könnyű a szűk és nehezen hozzáférhető helyeken végzett munkákhoz – akár függőlegesen és a fej felett is – a 169 mm-es magasságnak, a 290 mm-es hosszának és a 8,5 kg-os tömegnek köszönhetően.
- + Rendkívül kopásálló, hosszú élettartamra tervezett gép játéktmentes csúsztámasz-előtolással a mérhető fúrási eredményekért kemény ipari és kisipari használatra tervezve.
- + 1200 W-os nagy teljesítményű, karbantartást nem igénylő, stabil fordulatszámú kefe nélküli motor a tartósan nagy munkatempóhoz, valamint jobb/bal forgásirány és elektronikus fordulatszám-beállítás valamennyi fúrási alkalmazáshoz, ilyenek pl. a mag-, csiga-, menetfúrás és a süllyesztés.
- HSS NOVA 25 magfúró: Hosszú élettartam és rendkívüli ütésállóság:** a szivós vágóélekek és a 64 HRC keménységű kitűnő HSS acélnak köszönhetően a magfúró az acélszerkezetek építésénél és szerelésénél előforduló durva használatra tervezték.
- L-BOXX kofferrendszer:** Áttekinthető, rendezett és biztonságosan tárol. A kisalkatrész-betétek köszönhetően minden tartozék megtalálja a helyét, ráadásul az L-BOXX-ok egyszerűen összeilleszthetők és egymásra rakhatók.

4 COMPACT

KBC 36 MAGFORCE MACHINERY-SET 3/4" WELDON



SZÁLLÍTÁSI TARTALOM

1 db mágnesállandósított fűrőgépek, 1 db racsni 1/2", 1 db dugókulcs-hosszabbító 1/2", 1 db hűtőfolyadék-szivattyú, 1 db rögzítő heveder, 1 db forgácsoló, 1 db 82 mm-es központosító csap, 1 db forgácsoló, 1 db pótfogantyú, 1 db imbuszkulcs 5 mm, 1 db imbuszkulcs T-markolattal, 5 mm, 1 db műanyag szerszámkoffer (L-BOXX 238), 2-2 db menetfűrő (M6, M8, M10, M12 (DIN 352 / ISO 133)), 1-1 db HSS csigafűrő 35 mm vágásmélységgel (Ø 5,0 / 6,8 / 8,5 / 10,2 mm), 4 db HSS 90°-os kúpsülyesztő Ø 16,5 mm, 1 vágópaszta, 1 db L-BOXX 136 a tartozékoknak

Tartozékokat ld. a 135

A világ legkisebb magfűrőgépe jobb/bal forgásiránnyal és sokféle menetfűrő tartozékkal. Gép- és szerszámgyártás során ideális.

Névleges teljesítményfelvétel	W	1 200
Leadott teljesítmény	W	680
Fordulatszám terheléses üzemi körben	1/perc	130 - 610
Üresjárat fordulatszám	1/perc	130 - 660
HM Koronafűrő max. Ø	mm	36
HSS koronafűrő max. Ø	mm	36
Koronafűrő max. fűrőmélység	mm	35
Csigafűrő max. Ø	mm	16
Menetfűrő		M 12
Süllyesztés max. Ø	mm	32
Koronafűrő csatlakozás		3/4" Weldon
Sarokméret	mm	40
Szerkezeti magasság	mm	169
Szerkezeti hossz	mm	290
Löklet	mm	46
Szerkezeti magasság	mm	169
Szerkezeti hossz	mm	290
Mágneses tartóerő	N	10 000
Kábel	m	3
EPTA szerinti súly	kg	8,50

Rendelési szám	7 273 23 63 00 0
EAN	4014586897424

FEIN ELŐNYÖK

- + Rendkívül kicsi és könnyű a szűk és nehezen hozzáférhető helyeken végzett munkákhoz – akár függőlegesen és a fej felett is – a 169 mm-es magasságnak, a 290 mm-es hosszúnak és a 8,5 kg-os tömegnek köszönhetően.
- + Rendkívül kopásálló, hosszú élettartamra tervezett gép játékmentes csúszótámasz-előtollal a mérhető fűrési eredményekért kemény ipari és kisipari használatra tervezve.
- + 1200 W-os nagy teljesítményű, karbantartást nem igénylő, stabil fordulatszámú kefe nélküli motor a tartósan nagy munkatevékenységhez, valamint jobb/bal forgásirány és elektronikus fordulatszám-beállítás valamennyi fűrési alkalmazáshoz, ilyenek pl. a mag-, csiga-, menetfűrő és a süllyesztés.

Menetfűrők: Ha szűkös a hely, az M6, M8, M10, M12 menetfűrők tökéletesen megfelelnek a különösen szűk helyeken lévő átmenő menetekhez.

Csigafűrők és süllyesztők: Minden, ami a magfűrőhöz kell és a zsákfuratokhoz szükséges, kéznél van egy készletben.

L-BOXX kofferrendszer: Áttekinthető, rendezett és biztonságosan tárol. A kisalkatrész-betétnek köszönhetően minden tartozék megtalálja a helyét, ráadásul az L-BOXX-ok egyszerűen összeilleszthetők és egymásra rakhatók.

TRUCKFRAME-SET 3/4" WELDON / HSS SPECIAL 25



SZÁLLÍTÁSI TARTALOM

1 db mágnesállandósított fűrőgépek, 1 db racsni 1/2", 1 db dugókulcs-hosszabbító 1/2", 1 db hűtőfolyadék-szivattyú, 1 db rögzítő heveder, 1 db forgácsoló, 1 db 82 mm-es központosító csap, 1 db forgácsoló, 1 db pótfogantyú, 1 db imbuszkulcs 5 mm, 1 db imbuszkulcs T-markolattal, 5 mm, 1 db műanyag szerszámkoffer (L-BOXX 238), 2-2 db HSS SPECIAL 25 magfűrő 25 mm vágásmélységgel (Ø 12/ 14 / 16 / 18 / 20 / 22 / 24 / 26 mm), 2-2 db HSS csigafűrő 35 mm vágásmélységgel (Ø 8 mm és 10 mm), 2 db 82 mm-es központosító csap, 1 vágópaszta, 1 db L-BOXX 136 a tartozékoknak

Tartozékokat ld. a 135

A világ legkisebb magfűrőgépe jobb/bal forgásiránnyal és sokféle HSS SPECIAL magfűrő tartozékkal együtt. Speciális jármű- és a járműgyártás során ideális.

Névleges teljesítményfelvétel	W	1 200
Leadott teljesítmény	W	680
Fordulatszám terheléses üzemi körben	1/perc	130 - 610
Üresjárat fordulatszám	1/perc	130 - 660
HM Koronafűrő max. Ø	mm	36
HSS koronafűrő max. Ø	mm	36
Koronafűrő max. fűrőmélység	mm	35
Csigafűrő max. Ø	mm	16
Menetfűrő		M 12
Süllyesztés max. Ø	mm	32
Koronafűrő csatlakozás		3/4" Weldon
Sarokméret	mm	40
Szerkezeti magasság	mm	169
Szerkezeti hossz	mm	290
Löklet	mm	46
Szerkezeti magasság	mm	169
Szerkezeti hossz	mm	290
Mágneses tartóerő	N	10 000
Kábel	m	3
EPTA szerinti súly	kg	8,50

Rendelési szám	7 273 23 65 00 0
EAN	4014586897509

FEIN ELŐNYÖK

- + Rendkívül kicsi és könnyű a szűk és nehezen hozzáférhető helyeken végzett munkákhoz – akár függőlegesen és a fej felett is – a 169 mm-es magasságnak, a 290 mm-es hosszúnak és a 8,5 kg-os tömegnek köszönhetően.
- + Rendkívül kopásálló, hosszú élettartamra tervezett gép játékmentes csúszótámasz-előtollal a mérhető fűrési eredményekért kemény ipari és kisipari használatra tervezve.
- + 1200 W-os nagy teljesítményű, karbantartást nem igénylő, stabil fordulatszámú kefe nélküli motor a tartósan nagy munkatevékenységhez, valamint jobb/bal forgásirány és elektronikus fordulatszám-beállítás valamennyi fűrési alkalmazáshoz, ilyenek pl. a mag-, csiga-, menetfűrő és a süllyesztés.

HSS SPECIAL 25 magfűrő: A különleges vágóél-geometriának köszönhetően a magot belülről kifelé forgácsolják és így többretegű anyagok is kifűrhetők egy műveletben.

Fűrési átmérők és fogyóeszközök: A legfontosabb tartozékok mindig kéznél vannak a legelterjedtebb fűrőátmérektől a hűtést-kenést biztosító kenőpasztáig.

L-BOXX kofferrendszer: Áttekinthető, rendezett és biztonságosan tárol. A kisalkatrész-betétnek köszönhetően minden tartozék megtalálja a helyét, ráadásul az L-BOXX-ok egyszerűen összeilleszthetők és egymásra rakhatók.

BEST OF HSS MAGFÚRÓ TARTOZÉKKÉSZLET



BEST OF TARTOZÉKKÉSZLET A 3/4" WELDON
Ipari standard. Metrikus méretek, 25 mm vágási mélység. Készlet-kivitel, 4 darab Ø 2 x 14 mm, 2 x 18 mm-es (hasznos hossz: 25 mm) magfúróval, valamint 1 darab központosító csappal (80 mm), műanyag kofferben.

Rendelési szám
6 31 34 999 06 2



BEST OF TARTOZÉKKÉSZLET A 3/4" WELDON
Ipari standard. Metrikus méretek, 50 mm vágási mélység. Készlet-kivitel, 4 darab Ø 2 x 14 mm, 2 x 18 mm-es (hasznos hossz: 50 mm) magfúróval, valamint 1 darab központosító csappal (100 mm), műanyag kofferben.

Rendelési szám
6 31 34 999 06 4



BEST OF TARTOZÉKKÉSZLET A 3/4" WELDON
Ipari standard. Metrikus méretek, 25 mm vágási mélység. Készlet-kivitel, 6 darab Ø 12, 14, 16, 18, 20 és 22 mm-es (hasznos hossz: 25 mm) magfúróval, valamint 2 darab központosító csappal (80 mm), műanyag kofferben.

Rendelési szám
6 31 34 999 06 1



BEST OF TARTOZÉKKÉSZLET A 3/4" WELDON
Ipari standard. Metrikus méretek, 50 mm vágási mélység. Készlet-kivitel, 6 darab Ø 12, 14, 16, 18, 20 és 22 mm-es (hasznos hossz: 50 mm) magfúróval, valamint 2 darab központosító csappal (100 mm), műanyag kofferben.

Rendelési szám
6 31 34 999 06 3

BEST OF KEMÉNYFÉM MAGFÚRÓ TARTOZÉKKÉSZLET



BEST OF TARTOZÉKKÉSZLET A 3/4" WELDON
Igen hosszú élettartam és kiváló forgácsoló teljesítmény. Metrikus méretek, vágásmélység 35 mm. Készlet-kivitel, 6 darab Ø 12, 14, 16, 18, 20 és 22 mm-es (vágásmélység: 35 mm) magfúróval, valamint 2 darab központosító csappal (100 mm), műanyag kofferben.

Rendelési szám
6 31 27 714 02 0



BEST OF TARTOZÉKKÉSZLET A 3/4" WELDON
Igen hosszú élettartam és kiváló forgácsoló teljesítmény. Metrikus méretek, vágásmélység 50 mm. Készlet-kivitel, 6 darab Ø 12, 14, 16, 18, 20 és 22 mm-es (hasznos hossz: 50 mm) magfúróval, valamint 2 darab központosító csappal (100 mm), műanyag kofferben.

Rendelési szám
6 31 27 276 02 0



BEST OF BEVONATOS KEMÉNYFÉM MAGFÚRÓ KÉSZLET, 3/4" WELDON
TIALSIN felületi bevonat az egyedülálló forgácsolóteljesítményért és a maximális vágási sebességért, a lehető legnagyobb élettartam mellett. Metrikus méretek, vágásmélység 35 mm. Készlet-kivitel, 6 db Ø 2x 14 / 16 / 18 / 20 / 22 mm magfúróval (vágásmélység: 35 mm), valamint 2 db központosító csappal (100 mm), műanyag kofferben.

Rendelési szám
6 31 27 838 11 0

BEVONT KEMÉNYFÉM KORONAFÚRÓ



ULTRA 35 KEMÉNYFÉM KORONAFÚRÓ 3/4" WELDON SZERSZÁMBEFOGÓVAL
Igen hosszú élettartam és kiváló forgácsoló teljesítmény. Metrikus méretek, vágásmélység 35 mm.

Vágásmélység mm	Furat Ø mm	Rendelési szám
35	12	6 31 27 714 01 0
35	13	6 31 27 715 01 0
35	14	6 31 27 716 01 0
35	15	6 31 27 717 01 0
35	16	6 31 27 718 01 0
35	17	6 31 27 719 01 0
35	18	6 31 27 720 01 0
35	19	6 31 27 721 01 0
35	20	6 31 27 722 01 0
35	21	6 31 27 723 01 0
35	22	6 31 27 724 01 0
35	23	6 31 27 725 01 0
35	24	6 31 27 726 01 0
35	25	6 31 27 727 01 0
35	26	6 31 27 728 01 0
35	27	6 31 27 729 01 0
35	28	6 31 27 730 01 0
35	29	6 31 27 731 01 0
35	30	6 31 27 732 01 0
35	31	6 31 27 733 01 0
35	32	6 31 27 734 01 0
35	33	6 31 27 735 01 0
35	34	6 31 27 736 01 0
35	35	6 31 27 737 01 0
35	36	6 31 27 738 01 0



ULTRA 50 KEMÉNYFÉM KORONAFÚRÓ 3/4" WELDON SZERSZÁMBEFOGÓVAL
Igen hosszú élettartam és kiváló forgácsoló teljesítmény. Metrikus méretek, vágásmélység 50 mm.

Vágásmélység mm	Furat Ø mm	Rendelési szám
50	12	6 31 27 276 01 0
50	13	6 31 27 277 01 0
50	14	6 31 27 278 01 0
50	15	6 31 27 279 01 0
50	15,5	6 31 27 828 01 0
50	16	6 31 27 280 01 0
50	17	6 31 27 281 01 0
50	17,5	6 31 27 829 01 0
50	18	6 31 27 282 01 0
50	19	6 31 27 283 01 0
50	19,5	6 31 27 830 01 0
50	20	6 31 27 284 01 0
50	21	6 31 27 285 01 0
50	22	6 31 27 286 01 0
50	23	6 31 27 287 01 0
50	24	6 31 27 288 01 0
50	25	6 31 27 289 01 0
50	26	6 31 27 290 01 0
50	26,5	6 31 27 831 01 0
50	27	6 31 27 291 01 0
50	28	6 31 27 292 01 0
50	29	6 31 27 293 01 0
50	30	6 31 27 294 01 0
50	31	6 31 27 295 01 0
50	32	6 31 27 296 01 0
50	33	6 31 27 297 01 0
50	34	6 31 27 298 01 0
50	35	6 31 27 299 01 0
50	36	6 31 27 300 01 0



4 ENDURANCE / COMPACT

BEVONT KEMÉNYFÉM KORONAFÚRÓ



ULTRA 35 KEMÉNYFÉM KORONAFÚRÓ 3/4" WELDON SZERSZÁMBEFOGÓVAL

TiAlSiN felületi bevonat az egyedülálló forgácsolóteljesítményért és a maximális vágási sebességért, a lehető legnagyobb élettartam mellett. Metrikus méretek, vágásmélység 35 mm.

Vágásmélység mm	Furat Ø mm	Rendelési szám
35	14	6 31 27 838 00 3
35	16	6 31 27 838 00 4
35	17,5	6 31 27 838 00 5
35	18	6 31 27 838 00 6
35	20	6 31 27 838 00 7
35	21	6 31 27 838 00 8
35	22	6 31 27 838 00 9
35	24	6 31 27 838 01 1
35	25	6 31 27 838 01 2
35	26	6 31 27 838 01 3
35	26,5	6 31 27 838 01 4
35	28	6 31 27 838 01 5
35	30	6 31 27 838 01 6
35	32	6 31 27 838 01 7
35	33	6 31 27 838 01 8
35	34	6 31 27 838 01 9
35	35	6 31 27 838 02 0
35	36	6 31 27 838 02 1

HSS-KORONAFÚRÓ



HSS NOVA 25 KORONAFÚRÓ 3/4" WELDON CSATLAKOZÁSSAL

Ipari standard. Metrikus méretek, 25 mm vágási mélység.

Vágásmélység mm	Furat Ø mm	Rendelési szám
25	12	6 31 34 120 05 1
25	13	6 31 34 130 05 1
25	14	6 31 34 140 05 1
25	15	6 31 34 150 05 1
25	16	6 31 34 160 05 1
25	17	6 31 34 170 05 1
25	18	6 31 34 180 05 1
25	19	6 31 34 190 05 1
25	20	6 31 34 200 05 1
25	21	6 31 34 210 05 1
25	22	6 31 34 220 05 1
25	23	6 31 34 230 05 1
25	24	6 31 34 240 05 1
25	25	6 31 34 250 05 1
25	26	6 31 34 260 05 1
25	27	6 31 34 270 05 1
25	28	6 31 34 280 05 1
25	29	6 31 34 290 05 1
25	30	6 31 34 300 05 1
25	31	6 31 34 310 05 1
25	32	6 31 34 320 05 1
25	33	6 31 34 330 05 1
25	34	6 31 34 340 05 1
25	35	6 31 34 350 05 1
25	36	6 31 34 360 05 1



HSS NOVA 50 KORONAFÚRÓ 3/4" WELDON CSATLAKOZÁSSAL

Ipari standard. Metrikus méretek, 50 mm vágási mélység.

Vágásmélység mm	Furat Ø mm	Rendelési szám
50	12	6 31 34 120 05 2
50	13	6 31 34 130 05 2
50	14	6 31 34 140 05 2
50	15	6 31 34 150 05 2
50	16	6 31 34 160 05 2
50	17	6 31 34 170 05 2
50	18	6 31 34 180 05 2
50	19	6 31 34 190 05 2
50	20	6 31 34 200 05 2
50	21	6 31 34 210 05 2
50	22	6 31 34 220 05 2
50	23	6 31 34 230 05 2
50	24	6 31 34 240 05 2
50	25	6 31 34 250 05 2
50	26	6 31 34 260 05 2
50	27	6 31 34 270 05 2
50	28	6 31 34 280 05 2
50	29	6 31 34 290 05 2
50	30	6 31 34 300 05 2
50	31	6 31 34 310 05 2
50	32	6 31 34 320 05 2
50	33	6 31 34 330 05 2
50	34	6 31 34 340 05 2
50	35	6 31 34 350 05 2
50	36	6 31 34 360 05 2

SPECIAL HSS-KORONAFÚRÓ



HSS SPECIAL 25 KORONAFÚRÓ 3/4"-OS WELDON SZERSZÁMBEFOGÓVAL

Hosszú élettartam. Többretegű anyagok fúrásához egy munkamenetben, vágási mélység 25 mm.

Vágásmélység mm	Furat Ø mm	Rendelési szám
25	12	6 31 34 120 30 1
25	13	6 31 34 130 30 1
25	14	6 31 34 140 30 1
25	14,3	6 31 34 143 30 1
25	15	6 31 34 150 30 1
25	16	6 31 34 160 30 1
25	17	6 31 34 170 30 1
25	18	6 31 34 180 30 1
25	20	6 31 34 200 30 1
25	22	6 31 34 220 30 1
25	24	6 31 34 240 30 1
25	26	6 31 34 260 30 1
25	28	6 31 34 280 30 1
25	30	6 31 34 300 30 1
25	32	6 31 34 320 30 1
25	35	6 31 34 350 30 1



HSS SPECIAL 50 MAGFÚRÓ 3/4" WELDON SZERSZÁMBEFOGÓVAL

Hosszú élettartam. Többretegű anyagok egy munkamenetben elvégzett fúrásához. Metrikus méretek, vágásmélység 50 mm.

Vágásmélység mm	Furat Ø mm	Rendelési szám
50	12	6 31 34 120 30 2
50	13	6 31 34 130 30 2
50	14	6 31 34 140 30 2
50	15	6 31 34 150 30 2
50	16	6 31 34 160 30 2
50	17	6 31 34 170 30 2
50	18	6 31 34 180 30 2
50	20	6 31 34 200 30 2
50	22	6 31 34 220 30 2
50	24	6 31 34 240 30 2
50	26	6 31 34 260 30 2
50	28	6 31 34 280 30 2
50	30	6 31 34 300 30 2
50	32	6 31 34 320 30 2
50	35	6 31 34 350 30 2
50	36	6 31 34 360 30 2

BEVONT HSS-KORONAFÚRÓ



HSS DURA 25 KORONAFÚRÓ 3/4" WELDON CSATLAKOZÁSSAL

TiN felületi bevonat a hosszú élettartamhoz és legjobb csúszási tulajdonságokhoz. Metrikus méretek, 25 mm-es vágási mélység.

Vágásmélység mm	Furat Ø mm	Rendelési szám
25	12	6 31 34 120 07 5
25	13	6 31 34 130 07 5
25	14	6 31 34 140 07 5
25	15	6 31 34 150 07 5
25	16	6 31 34 160 07 5
25	17	6 31 34 170 07 5
25	18	6 31 34 180 07 5
25	19	6 31 34 190 07 5
25	20	6 31 34 200 07 5
25	21	6 31 34 210 07 5
25	22	6 31 34 220 07 5
25	23	6 31 34 230 07 5
25	24	6 31 34 240 07 5
25	25	6 31 34 250 07 5
25	26	6 31 34 260 07 5
25	27	6 31 34 270 07 5
25	28	6 31 34 280 07 5
25	29	6 31 34 290 07 5
25	30	6 31 34 300 07 5
25	31	6 31 34 310 07 5
25	32	6 31 34 320 07 5
25	33	6 31 34 330 07 5
25	34	6 31 34 340 07 5
25	35	6 31 34 350 07 5
25	36	6 31 34 360 07 5



HSS DURA 50 KORONAFÚRÓ 3/4" WELDON CSATLAKOZÁSSAL

TiN felületi bevonat a hosszú élettartamhoz és legjobb csúszási tulajdonságokhoz. Metrikus méretek, 50 mm-es vágási mélység.

Vágásmélység mm	Furat Ø mm	Rendelési szám
50	12	6 31 34 120 07 6
50	13	6 31 34 130 07 6
50	14	6 31 34 140 07 6
50	15	6 31 34 150 07 6
50	16	6 31 34 160 07 6
50	17	6 31 34 170 07 6
50	18	6 31 34 180 07 6
50	19	6 31 34 190 07 6
50	20	6 31 34 200 07 6
50	21	6 31 34 210 07 6
50	22	6 31 34 220 07 6
50	23	6 31 34 230 07 6
50	24	6 31 34 240 07 6
50	25	6 31 34 250 07 6
50	26	6 31 34 260 07 6
50	27	6 31 34 270 07 6
50	28	6 31 34 280 07 6
50	29	6 31 34 290 07 6
50	30	6 31 34 300 07 6
50	31	6 31 34 310 07 6
50	32	6 31 34 320 07 6
50	33	6 31 34 330 07 6
50	34	6 31 34 340 07 6
50	35	6 31 34 350 07 6
50	36	6 31 34 360 07 6

KÖZPONTOSÍTÓ CSAPOK



KÖZPONTOSÍTÓ CSAPOK

Ø mm	L mm	Rendelési szám
6,35	82	6 31 34 998 30 0
6,35	100	6 31 34 998 31 0

FÚRÓTKMÁNY/ADAPTER



HSS CSIGAFÚRÓ 3/4"-OS WELDON SZERSZÁMBEFOGÓVAL
Vágásmélység 35 mm

Furat Ø mm	Rendelési szám
5	6 31 11 036 01 0
6	6 31 11 018 01 0
6,8	6 31 11 034 01 0
7	6 31 11 019 01 0
8	6 31 11 020 01 0
8,5	6 31 11 035 01 0
9	6 31 11 021 01 0
10	6 31 11 022 01 0
10,2	6 31 11 037 01 0
11	6 31 11 023 01 0
12	6 31 11 024 01 0
13	6 31 11 025 01 0
14	6 31 11 026 01 0
15	6 31 11 027 01 0
16	6 31 11 028 01 0



4 ENDURANCE / COMPACT



HSS CSIGAFÚRÓ KÉSZLET 3/4"-OS WELDON

SZERSZÁMBEFOGÓVAL

6 db HSS csigafúró Ø 6, 8, 10, 12, 14 és 16 mm praktikus műanyag tárolódobozban.
Vágásmélység 35 mm

Rendelési szám

6 31 11 018 02 0



MENETFÚRÓKÉSZLET ÁTMENŐ FURATOKHOZ

1-1 db menetfúró M6 DIN 352 / ISO 13 szabvány szerint 3/4"-os Weldon adapterrel, HSS csigafúró Ø 5 mm 3/4"-os Weldon szerszámbe fogóval és HSS 90°-os kúpsülyesztő bittel Ø 16,5 mm 3/4"-os Weldon adapterrel, illetve 1 db imbuszkulcs praktikus műanyag tárolódobozban.

Menet

M 6

Rendelési szám

6 31 10 019 02 0

MENETFÚRÁS



ADAPTER 3/4" WELDON SZERSZÁMBEFOGÓVAL

Meghajtás 1/4" hatlapú DIN 3126 / ISO 1173 – C 6.3

Rendelési szám

6 32 06 148 01 0



MENETFÚRÓKÉSZLET ÁTMENŐ FURATOKHOZ

1-1 db menetfúró M8 DIN 352 / ISO 13 szabvány szerint 3/4"-os Weldon adapterrel, HSS csigafúró Ø 6,8 mm 3/4"-os Weldon szerszámbe fogóval és HSS 90°-os kúpsülyesztő bittel Ø 16,5 mm 3/4"-os Weldon adapterrel, illetve 1 db imbuszkulcs praktikus műanyag tárolódobozban.

Menet

M 8

Rendelési szám

6 31 10 020 02 0



ADAPTER 3/4" WELDON SZERSZÁMBEFOGÓVAL

Meghajtás 6 mm-es kerek szár M5 - M8 mérethez DIN 352 / ISO 13 szabvány szerint

Ø mm	Négyszög befogás mm	Rendelési szám
6	4,9	6 32 06 146 01 0



MENETFÚRÓKÉSZLET ÁTMENŐ FURATOKHOZ

1-1 db menetfúró M10 DIN 352 / ISO 13 szabvány szerint 3/4"-os Weldon adapterrel, HSS csigafúró Ø 8,5 mm 3/4"-os Weldon szerszámbe fogóval és HSS 90°-os kúpsülyesztő bittel Ø 16,5 mm 3/4"-os Weldon adapterrel, illetve 1 db imbuszkulcs praktikus műanyag tárolódobozban.

Menet

M 10

Rendelési szám

6 31 10 021 02 0



ADAPTER 3/4" WELDON SZERSZÁMBEFOGÓVAL

Meghajtás 7 mm-es kerek szár M10 mérethez DIN 352 / ISO 13 szabvány szerint

Ø mm	Négyszög befogás mm	Rendelési szám
7	5,5	6 32 06 147 01 0



MENETFÚRÓKÉSZLET ÁTMENŐ FURATOKHOZ

1-1 db menetfúró M12 DIN 352 / ISO 13 szabvány szerint 3/4"-os Weldon adapterrel, HSS csigafúró Ø 10,2 mm 3/4"-os Weldon szerszámbe fogóval és HSS 90°-os kúpsülyesztő bittel Ø 16,5 mm 3/4"-os Weldon adapterrel, illetve 1 db imbuszkulcs praktikus műanyag tárolódobozban.

Menet

M 12

Rendelési szám

6 31 10 022 02 0



ADAPTER 3/4" WELDON SZERSZÁMBEFOGÓVAL

Meghajtás 9 mm-es kerek szár M12 mérethez DIN 352 / ISO 13 szabvány szerint

Ø mm	Négyszög befogás mm	Rendelési szám
9	7	6 32 06 149 01 0



MENETFÚRÓK ÁTMENŐ FURATOKHOZ 3/4"-OS WELDON SZERSZÁMBEFOGÓ ADAPTERREL

Rövid kivétel a DIN 352 / ISO 13 szabvány szerint.

Menet	Rendelési szám
M 6	6 31 10 019 03 0
M 8	6 31 10 020 03 0
M 10	6 31 10 021 03 0
M 12	6 31 10 022 03 0

BEFOGÓSZERKEZET



VÁKUUM SZÍVÓTALP

Nem mágnesezhető anyagokhoz és strukturált felületekhez (hullámlemez, bordás lemez stb.). Ehhez vákuumszivattyú szükséges. Maximális furatátmérő: 65 mm.
Vákuumlemez 396 x 200 x 95 mm

Rendelési szám

9 26 02 057 01 7



MENETFÚRÓ ÁTMENŐ FURATOKHOZ

Rövid kivétel a DIN 352 / ISO 13 szabvány szerint.

Menet	L mm	Ø mm	Négyszög befogás mm	Rendelési szám
M 6	56	6	4,9	6 31 10 019 01 0
M 8	63	6	4,9	6 31 10 020 01 0
M 10	70	7	5,5	6 31 10 021 01 0
M 12	75	9	7	6 31 10 022 01 0



VÁKUUMSZIVATTYÚ

Vákuumszivattyú 230 V 50 Hz, 92 W, beszívott levegő mennyisége 0,015 m³/min, - 0,8bar, súly 2,5 kg, szívóömlővel, IP 30 védettség, I. érintésvédelmi osztály, bekapcsolt állapot időtartama: 15 perces üzemidő / 10 perc szünet (intervallum)

Rendelési szám

9 26 01 022 01 3



HSS 90°-OS KÚPSÜLYESZTŐ BIT

1/4"-os hatlapú rúddal DIN 3126 / ISO 1173 – C 6.3 szerint

Ø mm	Rendelési szám
16,5	6 31 11 038 01 0

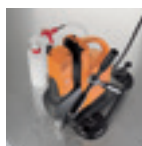

SZÍVÓTALP

nem mágneses anyagokhoz, 250 x 330 x 110 mm

Rendelési szám

9 26 02 054 01 6



HSS 90°-OS KÚPSÜLYESZTŐ BIT 3/4"-OS WELDON SZERSZÁMBEFOGÓ ADAPTERREL

Ø mm	Rendelési szám
16,5	6 31 11 038 02 0



TALP CSÖVEK FÚRÁSÁHOZ

szorítóhevederrel ellátva, amelyek segítségével csöveket lehet pontosan fúrni, Ø 60-tól 300 mm-ig, 220 x 130 mm.

Rendelési szám

9 26 02 055 01 0

HŰTÉS



KÉZI PUMPA

Befogadóképesség kb. 450 ml.

Rendelési szám
3 21 32 022 00 7

PÓTTÖMLŐ

3 21 32 022 00 7 kézi pumpához.

Rendelési szám
3 14 14 054 00 8



VÁGÓPASZTA

Lemez megmunkálásánál használt kenőanyag.

Rendelési szám
3 21 32 046 00 0



HŰTŐKÖZEG-TARTÁLY

Befogadóképesség kb. 500 ml. Az átfolyási mennyiség adagolásának lehetősége. Alkalmos KBE 32 és KBE 32 QW típusokhoz.

Rendelési szám
3 21 31 038 02 0

EGYÉB TARTOZÉKOK



MÁGNESES FORGÁCSGYŰJTŐ

Praktikus szerszám nagy mágneses erővel a fémforgácsok gyors és egyszerű összegyűjtéséhez.

Rendelési szám
6 42 01 005 01 0

EGYÉB TARTOZÉKOK



STRUCTURAL STEEL-SET 3/4" WELDON / HSS NOVA 25

- + Felhasználói tartozékkészlet HSS magfúrókkal az L-BOXX-ban.
- + A HSS-magfúrók legelterjedtebb átmérői egy készletben. Ideális az acélszerkezet-gyártás és a hidépítési munkálatok során.
- + HSS NOVA 25 magfúró: Hosszú éltartam és rendkívüli ütéstállóság: a szívós vágóéléknek és a 64 HRC keménységű kitűnő HSS acélnak köszönhetően a magfúrót az acélszerkezetek építésénél és szerelésénél előforduló durva használatra tervezték.
- + Csiga-fúrók és süllyesztők: Minden, ami a magfúráshoz kell és a zsákfuratokhoz szükséges, kéznél van egy készletben.
- + L-BOXX kofferrendszer: Áttekinthető, rendezett és biztonságosan tárol. A kisalkatrész-betétek köszönhetően minden tartozék megtalálja a helyét, ráadásul az L-BOXX-ok egyszerűen összeilleszthetők és egymásra rakhatók.
- + 3-3 db HSS csiga-fúró 35 mm vágásmélységgel (Ø 10 mm és 12 mm)
- + 3-3 db HSS NOVA 25 magfúró 25 mm vágásmélységgel (Ø 14 / 16 / 18 / 20 / 22 mm)
- + 2 db 82 mm-es központosító csap
- + 1 vágópaszta
- + 1 db L-BOXX 136 a tartozékoknak

Rendelési szám
3 39 01 680 42 0



MACHINERY-SET 3/4" WELDON

- + Felhasználói tartozékkészlet sokféle menetfúró tartozékkal az L-BOXX-ban
- + A legelterjedtebb menetfúrók átmenő furatokhoz egy készletben. Gép- és a szerszámgyártás során ideális.
- + Csiga-fúrók és süllyesztők: Minden, ami a magfúráshoz kell és a zsákfuratokhoz szükséges, kéznél van egy készletben.
- + L-BOXX kofferrendszer: Áttekinthető, rendezett és biztonságosan tárol. A kisalkatrész-betétek köszönhetően minden tartozék megtalálja a helyét, ráadásul az L-BOXX-ok egyszerűen összeilleszthetők és egymásra rakhatók.
- + 2-2 db menetfúró (M6, M8, M10, M12 (DIN 352 / ISO 13))
- + 1-1 db HSS csiga-fúró 35 mm vágásmélységgel (Ø 5,0 / 6,8 / 8,5 / 10,2 mm)
- + 4 db HSS 90°-os küpsüllyesztő Ø 16,5 mm
- + 1 vágópaszta
- + 1 db L-BOXX 136 a tartozékoknak

Rendelési szám
3 39 01 680 41 0



TRUCKFRAME-SET 3/4" WELDON / HSS SPECIAL 25

- + Felhasználói tartozékkészlet HSS magfúrókkal az L-BOXX-ban.
- + A HSS SPECIAL magfúrók legelterjedtebb átmérői egy készletben. Speciális jármű- és a járművázgyártás során ideális.
- + HSS SPECIAL 25 magfúró: A különleges vágóél-geometriának köszönhetően a magot belülről kifelé forgácsolják és így többrétegű anyagok is kifúrhatók egy műveletben.
- + Csiga-fúrók és süllyesztők: Minden, ami a magfúráshoz kell és a zsákfuratokhoz szükséges, kéznél van egy készletben.
- + L-BOXX kofferrendszer: Áttekinthető, rendezett és biztonságosan tárol. A kisalkatrész-betétek köszönhetően minden tartozék megtalálja a helyét, ráadásul az L-BOXX-ok egyszerűen összeilleszthetők és egymásra rakhatók.
- + 2-2 db HSS csiga-fúró 35 mm vágásmélységgel (Ø 8 mm és 10 mm)
- + 2-2 db HSS SPECIAL 25 magfúró 25 mm vágásmélységgel (Ø 12/ 14 / 16 / 18 / 20 / 22 / 24 / 26 mm)
- + 2 db 82 mm-es központosító csap
- + 1 vágópaszta
- + 1 db L-BOXX 136 a tartozékoknak

Rendelési szám
3 39 01 680 43 0



4 UNIVERSAL



	AKBU 35 PMQW AS	KBU 35 QW	KBU 35 PQW	KBU 35 MQW
	AKBU 35 PMQ AS	KBU 35 Q	KBU 35 PQ	KBU 35 MQ
	Kisméretű, nagy előtolással bíró, 1 fokozatú, univerzális, akkus mágnesállványos fűrőgép jobb-/balmenettel, MK2 szerzőcsatlakozással, állandó mágnessel és maximális funkcionalitással a mobil munkavégzéshez az építkezésen.			
	Kisméretű, nagy előtolással bíró, 1 fokozatú, univerzális mágnesállványos fűrőgép jobb-/balmenettel és maximális funkcionalitással a rugalmas munkavégzéshez az építkezésen.			
	Kisméretű, nagy előtolással bíró, 1 fokozatú, univerzális mágnesállványos fűrőgép jobb-/balmenettel, állandó mágnessel és maximális funkcionalitással a nagyon biztonságos és rugalmas munkavégzéshez az építkezésen.			
	Kisméretű, nagy előtolással bíró, 1 fokozatú, univerzális mágnesállványos fűrőgép jobb-/balmenettel, MK2 szerzőcsatlakozással és maximális funkcionalitással a rugalmas munkavégzéshez az építkezésen.			
OLDAL	142 / 142	146 / 146	148 / 148	149 / 149
Magfúrás fémben 35 mm átmérőig	++	++	++	++
Magfúrás fémben 50 mm átmérőig				
Magfúrás fémben 65 mm átmérőig				
Magfúrás fémben 110 mm átmérőig				
Csigafúrók fűrőtokmánnal (DIN 338)	+	+	+	+
Csigafúrás MK-tokmánnal (DIN 345)	++			++
Menetfúrás	++	++	++	++
súlylesztés	++	++	++	++
dörzsárazás	++	++	++	++
fej fölötti munkavégzés	++	++	++	++
szerelei célú használat	++	++	++	++
műhelyben történő használat	++	++	++	++
Elektronikusan szabályozott mágneses tartóerő fokozás				
Mágneses tartóerő kijelzés	•	•	•	•
Írányváltó	•	•	•	•
Elektronikus fordulatszám-csökkentés	•	•	•	•
Memory funkció	•	•	•	•
Fordulatszám-szabályozó tachoelektronika	•	•	•	•
Forgatónyomaték-határoló csúszóklung				
Billenésérzékelő	•	•	•	•
Névleges teljesítményfelvétel	W	1 100	1 010	1 100
Leadott teljesítmény	W	550	550	550
Akkufeszültség	V	18		
Fordulatszám terheléses üzemléskor	1/perc	130 - 520	130 - 520	130 - 520
Fordulatszám terheléskor 1. fokozat	1/perc			
Fordulatszám terheléskor 2. fokozat	1/perc			
Fordulatszám terheléskor 3. fokozat	1/perc			
Fordulatszám terheléskor 4. fokozat	1/perc			
Szerszámbe fogó		MK 2		MK 2
HM Koronafúró max. Ø	mm	35	35	35
HSS koronafúró max. Ø	mm	35	35	35
Koronafúró csatlakozás	QW = 3/4" Weldon Q = QuickIN	3/4" Weldon QuickIN	3/4" Weldon QuickIN	3/4" Weldon QuickIN
Löklet	mm	135	135	135
Össz lökettartomány	mm	260	260	260
Fúróállvány beállítási tartománya	mm			
Fúróállvány szögállítási tartománya				
Mágneses tartóerő	N	9 000	10 000	9 000
Mágnestalp-méretek	mm	195 x 70	175 x 80	195 x 70
EPTA szerinti súly	kg		10,70	12,50
Tömeg akkumulátor nélkül	kg	12,20		

+ alkalmas ++ kiválóan alkalmas • tartalmaz



4

KBU 35-2 QW	KBM 50 Q	KBM 50 UQW	KBM 65 UQW	KBU 110-4 M
KBU 35-2 Q		KBM 50 U	KBM 65 U	
Kisméretű, nagy előtolással bíró, 2 fokozatú, univerzális mágnesállandós fűrógép jobb-/balmenettel és nagy fordulatszámú a hatékony csigafűréshez az építkezésen.	Könnyű, nagy előtolással bíró, 2 fokozatú univerzális mágnesállandós fűrógép jobbra-/balraforgással és a legnagyobb funkcionalitással a műhelyben vagy az építkezésen történő rugalmas munkavégzéshez.	Könnyű, nagy előtolással bíró, 2 fokozatú univerzális mágnesállandós fűrógép jobbra-/balraforgással, MK3 szerzőcsatlakozással és a legnagyobb funkcionalitással a műhelyben vagy az építkezésen történő rugalmas munkavégzéshez.	Nagy teljesítményű, nagy előtolással bíró, 2 fokozatú, univerzális mágnesállandós fűrógép jobbra-/balraforgással, MK3 szerzőcsatlakozással, finombeállítással és maximális funkcionalitással a műhelyben való rugalmas munkavégzéshez.	Nagy teljesítményű, nagy előtolással bíró, 4 fokozatú, univerzális mágnesállandós fűrógép jobb-/balmenettel, MK4 szerzőcsatlakozással és maximális funkcionalitással a legnehezebb fűrészi munkákhoz a műhelyben.
150 / 150	151	152 / 152	153 / 153	154
++	++	++	++	++
	++	++	++	++
			++	++
				++
++	+	+	+	++
		++	++	++
++	++	++	++	++
++	++	++	++	++
++	+	+	+	+
++	++	++	++	+
++	++			++
	•	•	•	
•	•	•	•	•
•	•	•	•	•
•	•	•	•	•
•	•	•	•	•
•				•
•				•
1 100	1 200	1 200	1 300	1 700
550	640	610	730	850
	130 - 260	130 - 260	120 - 240	60 / 120
	260 - 520	260 - 520	260 - 520	90 / 170
				150 / 300
				230 / 430
		MK 3	MK 3	MK 4
35	50	50	65	110
35	40	40	45	80
3/4" Weldon QuickIN	QuickIN	3/4" Weldon	3/4" Weldon	Weldon 32
135	145	145	145	280
260	315	315	315	400
			6	
			7°	
9 500	12 500	12 500	14 000	23 000
186 x 70	195 x 90	195 x 90	205 x 95	240 x 120
11,10	14,00	14,00	15,70	35,00

4 UNIVERSAL

AKBU 35 PMQ AS



AKBU 35 PMQW AS



Kisméretű, nagy előtolással bíró, 1 fokozatú, univerzális, akkus mágnesállványos fúrógép jobb-/balmenettel, MK2 szerszámcsatlakozással, állandó mágnessel és maximális funkcionalitással a mobil munkavégzéshez az építkezésen.

Akkufeszültség	V	18	18
Akkumulátorkompatibilitás		Li-ion / ProCORE Li-ion**	Li-ion / ProCORE Li-ion**
Akkumulátorcsatlakozó		18 V AMPShare	18 V AMPShare
Motor		Kefe nélküli	Kefe nélküli
Fordulatszám terheléssel üzemeléskor	1/perc	130 - 520	130 - 520
Szerszámbefogó		MK 2	MK 2
HM Koronafúró max. Ø	mm	35	35
HSS koronafúró max. Ø	mm	35	35
Koronafúró max. fúrásmélység	mm	50(75)*	50(75)*
Csigafúró max. Ø	mm	18	18
Menetfúrás		M 14	M 14
Süllyesztés max. Ø	mm	30	30
Dörzsárazás max. Ø	mm	18	18
Koronafúró csatlakozás		QuickIN	3/4" Weldon
Magfúrócsere		szerszám nélküli	szerszám nélküli
Lököt	mm	135	135
Össz lökettartomány	mm	260	260
Mágneses tartóerő	N	9 000	9 000
Mágnestalp-méret	mm	195 x 70	195 x 70
Tömeg akkumulátor nélkül	kg	12,20	12,20

FEIN ELŐNYÖK

- + Rendkívül kopásálló és hosszú élettartamú gépkoncepció a kefe nélküli motornak, valamint a kiváló minőségű anyagoknak és kivitelezésnek köszönhetően. Max. 60 000 fúrásra terveztük, 300 óras alkalmazási idővel.
- + Kisméretű és könnyű gép, akár 25 %-kal nagyobb vágási sebességgel, egyedülálló termelékenységgel és akkumulátor-üzemidővel a versenytársakhoz képest. A 18 V 12 Ah AMPShare ProCORE akkumulátorral akár 48 fúrás is lehetséges egy akkumulátortöltéssel (HM-magfúró, Ø 18 mm, S235 12 mm).
- + 12,2 kg-os tömegével a világ legkönnyebb akkumulátoros univerzális magfúrógépe. A jobb/bal forgásirányának, az elektronikus fordulatszám-beállításnak és a 260 mm-es lökettartománynak köszönhető maximális rugalmasság minden mobil, például mag-, csiga-, menetfúrás, süllyesztési és dörzsárazási munka során.
- + Intuitív és tévedésmentes kezelési koncepció a felhasználó látóterében.
- + A kényelmes mágneses tartóerő-kijelző segít a biztonságos felhelyezésben.
- + A billenésérzékelő leállítja a fúrómotort a gép elcsúszása vagy megbillenése esetén.
- + MK2 szerszámcsatlakozás az ipari szerszámok közvetlen használatához.
- + Biztonságos álló helyzet a rendkívül keskeny, előmágnesezett állandó mágnesnek köszönhetően, a kényelmes és könnyű beigazításért.
- + „Memory Function” fordulatszám-memória
- + Kompatibilis a 2008 után gyártott Bosch Professional 18 V-os akkumulátorokkal és az AMPShare akkumulátorokkal.
- + A COOLPACK 2.0 technológia gondoskodik az akkumulátor 135 %-kal hosszabb élettartamáról, és ezáltal hosszabb üzemidőket tesz lehetővé.
- + A legkorszerűbb cellatechnológia és az intelligens akkukezelés gondoskodik a hagyományos akkukhoz képest 87 %-kal nagyobb teljesítményről.
- + ProCORE Li-ion akkumulátor HighPower cellákkal, töltésszelzővel és „Electronic Cell Protection” (ECP, elektronikus cellavédelem) rendszerrel. Az ECP megvédi az akkumulátort a túlterheléstől, a túlhevüléstől és a mélykísüléstől.
- * opcionálisan, tartozékokkal.
- ** Maximális teljesítmény – AMPShare ProCORE 18 V 8,0 Ah/12,0 Ah

SZÁLLÍTÁSI TARTALOM

1 db akkumulátoros mágnesállványos fúrógép, 1 db hűtőfolyadék-szivattyú, 1 db rögzítő heveder, 1 db forgácskampó, 1 db 100 mm-es központosító csap, 1 db forgácsvédő, 1 db kiütőék, 1 db műanyag szerszámkoffer

Rendelési szám	7 170 03 61 00 0	7 170 04 61 00 0
EAN	4014586898285	4014586898292

Tartozékokat ld. a 157

AMPShare tartozékok a 318. oldalon.

AKBU 35 PMQW 18 V AS SET 1X 12 AH Akkumulátorkészlet 12 Ah ProCORE akkumulátorral. Tökéletes az építkezésen végzett mobil munkákhoz.



SZÁLLÍTÁSI TARTALOM

1 db akkumulátoros mágnesállandós fűrőgép, 1 db hűtőfolyadék-szivattyú, 1 db rögzítő heveder, 1 db forgácskampó, 1 db 100 mm-es központosító csap, 1 db forgácsvédő, 1 db kiütőék, 1 db ProCORE 18 V 12,0 Ah Li-ion akkumulátor, 1 GAL18 V-160 AS gyorsító készlet, 1 db műanyag szerszámkoffer

Tartozékokat ld. a 157

AMPSHARE tartozékok a 318. oldalon.

Akkufeszültség	V	18
Akkumulátorkompatibilitás		Li-ion / ProCORE Li-ion**
Akkumulátorcsatlakozó		18 V AMPShare
Motor		Kefe nélküli
Fordulatszám terheléses üzemeleskor	1/perc	130 - 520
Szerszámbe fogó		MK 2
HM Koronafűrő max. Ø	mm	35
HSS koronafűrő max. Ø	mm	35
Koronafűrő max. fúrás mélység	mm	50(75)*
Csigafűrő max. Ø	mm	18
Menetfűrő		M 14
Sülyesztés max. Ø	mm	31
Dörzsárazás max. Ø	mm	18
Koronafűrő csatlakozás		3/4" Weldon
Magfűrőcsere		szerszám nélküli
Löket	mm	135
Össz lökettartomány	mm	260
Mágneses tartóerő	N	9 000
Mágnestálp-méreték	mm	195 x 70
Tömeg akkumulátor nélkül	kg	12,20

Rendelési szám	7 170 04 63 00 0
EAN	4014586899602

FEIN ELŐNYÖK

- + Rendkívül kopásálló és hosszú élettartamú gépkonceptió a kefe nélküli motornak, valamint a kiváló minőségű anyagoknak és kivitelezésnek köszönhetően. Max. 60 000 fúrással terveztük, 300 óras alkalmazási idővel.
 - + Kisméretű és könnyű gép, akár 25 %-kal nagyobb vágási sebességgel, egyedülálló termelékenységkel és akkumulátor-üzemidővel a versenytársakhoz képest. A 18 V 12 Ah AMPShare ProCORE akkumulátorral akár 48 fúrás is lehetséges egy akkumulátortöltéssel (HM-magfűrő, Ø 18 mm, S235 12 mm).
 - + 12,2 kg-os tömegével a világ legkönnyebb akkumulátoros univerzális magfűrőgépe. A jobb/bal forgási iránynak, az elektronikus fordulatszám-beállításnak és a 260 mm-es lökettartományának köszönhető maximális rugalmasság minden mobil, például mag-, csiga-, menetfűrési, sülyesztési és dörzsárazási munka során.
 - + Intuitív és tévedésmentes kezelési koncepció a felhasználó látóterében.
 - + A kényelmes mágneses tartóerő-kijelző segít gép biztonságos felhelyezésében.
 - + A billenésérzékelő leállítja a fűrómotort a gép elcsúszása vagy megbillenése esetén.
 - + MK2 szerszámcsatlakozás az ipari szerszámok közvetlen használatához.
 - + Biztonságos álló helyzet a rendkívül keskeny, előmágnesezett állandó mágnesnek köszönhetően, a kényelmes és könnyű beigazításért.
 - + „Memory Function” fordulatszám-memória
 - + Kompatibilis a 2008 után gyártott Bosch Professional 18 V-os akkumulátorokkal és az AMPShare akkumulátorokkal.
 - + A COOLPACK 2.0 technológia gondoskodik az akkumulátor 135 %-kal hosszabb élettartamáról, és ezáltal hosszabb üzemidőket tesz lehetővé.
 - + A legkorszerűbb cellatechnológia és az intelligens akkumulátor gondoskodik a hagyományos akkumulátorokhoz képest 87 %-kal nagyobb teljesítményről.
 - + ProCORE Li-ion akkumulátor HighPower cellákkal, töltéskijelzővel és „Electronic Cell Protection” (ECP, elektronikus cellavédelem) rendszerrel. Az ECP megvédi az akkumulátort a túlterheléstől, a túlhevüléstől és a mélykisüléstől.
- * opcionálisan, tartozékokkal.
 ** Maximális teljesítmény – AMPShare ProCORE 18 V 8,0 Ah/12,0 Ah

AKBU 35 PMQW AS CONSTRUCTION-SITE KÉSZLET 3/4" WELDON / HSS NOVA 50



SZÁLLÍTÁSI TARTALOM

1 db akkumulátoros mágnesállandós fűrőgép, 1 db hűtőfolyadék-szivattyú, 1 db rögzítő heveder, 1 db forgácskampó, 1 db 100 mm-es központosító csap, 1 db forgácsvédő, 1 db kiütőék, 1 db műanyag szerszámkoffer, 1 db csigafűrőkészlet, 6 részes, 1 db gyorsbefogó fűrótokomány, SUPRA-SK 1 – 13 mm, 3/4" Weldon, 1 db HSS csigafűrő 35 mm vágásmélységgel (Ø 10 mm), 6 db HSS NOVA 50 magfűrő 50 mm vágásmélységgel (Ø 12 / 14 / 16 / 18 / 20 / 22 mm), 2 db 100 mm-es központosító csap, 1 vágópaszta, 1 db L-BOXX 136 a tartozékoknak

Tartozékokat ld. a 157

AMPSHARE tartozékok a 318. oldalon.

Az univerzálisan alkalmazható AKBU 35 PMQW AS akkumulátoros magfűrő találkozása a sok HSS-magfűrő és HSS kobalt 5 % csigafűrő tartozékokkal. Ideális acélszerkezet-gyártáshoz és hidépítési munkálatokhoz.

Akkufeszültség	V	18
Akkumulátorkompatibilitás		Li-ion / ProCORE Li-ion**
Akkumulátorcsatlakozó		18 V AMPShare
Motor		Kefe nélküli
Fordulatszám terheléses üzemeleskor	1/perc	130 - 520
Szerszámbe fogó		MK 2
HM Koronafűrő max. Ø	mm	35
HSS koronafűrő max. Ø	mm	35
Koronafűrő max. fúrás mélység	mm	50(75)*
Csigafűrő max. Ø	mm	18
Menetfűrő		M 14
Sülyesztés max. Ø	mm	30
Dörzsárazás max. Ø	mm	18
Koronafűrő csatlakozás		3/4" Weldon
Magfűrőcsere		szerszám nélküli
Löket	mm	135
Össz lökettartomány	mm	260
Mágneses tartóerő	N	9 000
Mágnestálp-méreték	mm	195 x 70
Tömeg akkumulátor nélkül	kg	12,20

Rendelési szám	7 170 04 62 00 0
EAN	4014586899596

FEIN ELŐNYÖK

- + Rendkívül kopásálló és hosszú élettartamú gépkonceptió a kefe nélküli motornak, valamint a kiváló minőségű anyagoknak és kivitelezésnek köszönhetően. Max. 60 000 fúrással terveztük, 300 óras alkalmazási idővel.
 - + Kisméretű és könnyű gép, akár 25 %-kal nagyobb vágási sebességgel, egyedülálló termelékenységkel és akkumulátor-üzemidővel a versenytársakhoz képest. A 18 V 12 Ah AMPShare ProCORE akkumulátorral akár 48 fúrás is lehetséges egy akkumulátortöltéssel (HM-magfűrő, Ø 18 mm, S235 12 mm).
 - + 12,2 kg-os tömegével a világ legkönnyebb akkumulátoros univerzális magfűrőgépe. A jobb/bal forgási iránynak, az elektronikus fordulatszám-beállításnak és a 260 mm-es lökettartományának köszönhető maximális rugalmasság minden mobil, például mag-, csiga-, menetfűrési, sülyesztési és dörzsárazási munka során.
 - HSS NOVA 50 magfűrő:** Rendkívül ütőálló, acélszerkezetek építésénél és szerelésénél előforduló durva használatra tervezték. A szívós vágóéleeknek és a kiváló, 64 HRC keménységű HSS acélnak köszönhetően a magfűrő maximális élettartamával is lenyűgöz.
 - HSS kobalt 5 % csigafűrő készlet:** Kobalttövezetű HSS-csigafűrő, Ø 2 / 3 / 4 / 5 / 6 / 8 mm. Különösen jól alkalmazható rozsdamentes és ötvöztet acélok megmunkálására.
 - SUPRA-SK gyorsbefogó fűrótokomány:** fém gyorsbefogó fűrótokomány 1 – 13 mm befogási tartományal. Egyszerű, gyors és szerszám nélküli befogás a maximális kezelési kényelem érdekében. Automatikusan utánhúzó szorítóopfák a fűrószerszám pontos tengelykoncentrátsága érdekében.
 - L-BOXX kofferrendszer:** Áttekinthető, rendezett és biztonságosan tárol. A kisalkatrész-betéteknek köszönhetően minden tartozék megtalálja a helyét, ráadásul az L-BOXX-ok egyszerűen összeilleszthetők és egymásra rakhatók.
- * opcionálisan, tartozékokkal.
 ** Maximális teljesítmény – AMPShare ProCORE 18 V 8,0 Ah/12,0 Ah

4 UNIVERSAL

AKBU 35 PMQW 18 V AS KÉSZLET 2 X 8 AH



SZÁLLÍTÁSI TARTALOM

1 db akkumulátoros mágnesállványos fűrőgép, 1 db hűtőfolyadék-szivattyú, 1 db rögzítő heveder, 1 db forgácskampung, 1 db 100 mm-es központosító csap, 1 db forgácsvédő, 1 db kiütőék, 2 db ProCORE 18 V 8,0 Ah Li-ion akkumulátor, 1 GAL18 V-160 AS gyorstöltő készülék, 1 db műanyag szerszámkoffer

Tartozékokat ld. a 157

AMPShare tartozékok a 318. oldalon.

Akkumulátorkészlet 2 x 8 Ah ProCORE akkumulátorral. Tökéletes az építkezésen végzett mobil munkákhoz.

Akkufeszültség	V	18
Akkumulátorkompatibilitás		Li-ion / ProCORE Li-ion**
Akkumulátorcsatlakozó		18 V AMPShare
Motor		Kefe nélküli
Fordulatszám terheléses üzemeleskor	1/perc	130 - 520
Szerszámbe fogó		MK 2
HM Koronafúró max. Ø	mm	35
HSS koronafúró max. Ø	mm	35
Koronafúró max. fúrás mélység	mm	50(75)*
Csigafúró max. Ø	mm	18
Menetfúrás		M 14
Süllyesztés max. Ø	mm	31
Dörzsárazás max. Ø	mm	18
Koronafúró csatlakozás		3/4" Weldon
Magfúrócsere		szerszám nélküli
Löklet	mm	135
Össz lökettartomány	mm	260
Mágneses tartóerő	N	9 000
Mágnestalp-méret	mm	195 x 70
Tömeg akkumulátor nélkül	kg	12,20

Rendelési szám	7 170 04 64 00 0
EAN	4014586899633

FEIN ELŐNYÖK

- + Rendkívül kopásálló és hosszú élettartamú gépkonceptió a kefe nélküli motorok, valamint a kiváló minőségű anyagoknak és kivitelezésnek köszönhetően. Max. 60 000 fúrássra terveztük, 300 órás alkalmazási idővel.
- + Kisméretű és könnyű gép, akár 25 %-kal nagyobb vágási sebességgel, egyedülálló termelékenységgel és akkumulátor-üzemidővel a versenytársakhoz képest. A 18 V 8 Ah AMPShare ProCORE akkumulátorral akár 31 fúrás is lehetséges egy akkumulátortöltéssel (HM-magfúró, Ø 18 mm, S235 12 mm).
- + 12,2 kg-os tömegével a világ legkönnyebb akkumulátoros univerzális magfűrőgépe. A jobb/bal forgási-ránynak, az elektronikus fordulatszám-beállításnak és a 260 mm-es lökettartományának köszönhető maximális rugalmasság minden mobil, például mag-, csiga-, menetfúrás, süllyesztési és dörzsárazási munka során.
- + Intuitív és tévedésmentes kezelési koncepció a felhasználó látóterében.
- + A kényelmes mágneses tartóerő-kijelző segít gép biztonságos felhelyezésében.
- + A billenésérzékelő leállítja a fűrőmotort a gép elcsúszása vagy megbillenése esetén.
- + MK2 szerszámcsatlakozás az ipari szerszámok közvetlen használatához.
- + Biztonságos álló helyzet a rendkívül keskeny, előmagnesezett állandó mágnesnek köszönhetően, a kényelmes és könnyű beigazításért.
- + „Memory Function” fordulatszám-memória
- + Kompatibilis a 2008 után gyártott Bosch Professional 18 V-os akkumulátorokkal és az AMPShare akkumulátorokkal.
- + A COOLPACK 2.0 technológia gondoskodik az akkumulátor 135 %-kal hosszabb élettartamáról, és ezáltal hosszabb üzemidőket tesz lehetővé.
- + A legkorszerűbb cellatechnológia és az intelligens akkuzkezelés gondoskodik a hagyományos akkukhoz képest 87 %-kal nagyobb teljesítményről.
- + ProCORE Li-ion akkumulátor HighPower cellákkal, töltéscélzóval és „Electronic Cell Protection” (ECP, elektronikus cellavédelem) rendszerrel. Az ECP megvédi az akkumulátort a túlterheléstől, a túlhevüléstől és a mélykísüléstől.
- * opcionálisan, tartozékokkal.
- ** Maximális teljesítmény – AMPShare ProCORE 18 V 8,0 Ah/12,0 Ah

AKBU 35 PMQW 18 V AS CONSTRUCTION-SITE 1X 12 AH KÉSZLET 3/4" WELDON / HSS NOVA 50



SZÁLLÍTÁSI TARTALOM

1 db akkumulátoros mágnesállványos fűrőgép, 1 db hűtőfolyadék-szivattyú, 1 db rögzítő heveder, 1 db forgácskampung, 1 db 100 mm-es központosító csap, 1 db forgácsvédő, 1 db kiütőék, 1 db műanyag szerszámkoffer, 1 db ProCORE 18 V 12,0 Ah Li-ion akkumulátor, 1 GAL18 V-160 AS gyorstöltő készülék, 1 db csigafűrő-készlet, 6 részes, 1 db gyorsbefogó fűrőtokmány, SUPRA-SK 1 – 13 mm, 3/4" Weldon, 1 db HSS csigafúró 35 mm vágás mélységgel (Ø 10 mm), 6 db HSS NOVA 50 magfúró 50 mm vágás mélységgel (Ø 12 / 14 / 16 / 18 / 20 / 22 mm), 2 db 100 mm-es központosító csap, 1 vágópaszta, 1 db L-BOXX 136 a tartozékoknak

Tartozékokat ld. a 157

AMPShare tartozékok a 318. oldalon.

Az univerzálisan alkalmazható AKBU 35 PMQW 18 V / 12 Ah AS akkumulátoros magfúró találkozása a sok HSS-magfúró és HSS kobalt 5 % csigafúró tartozékkal. Ideális acélszerkezet-gyártáshoz és hidépítési munkálatokhoz.

Akkufeszültség	V	18
Akkumulátorkompatibilitás		Li-ion / ProCORE Li-ion**
Akkumulátorcsatlakozó		18 V AMPShare
Motor		Kefe nélküli
Fordulatszám terheléses üzemeleskor	1/perc	130 - 520
Szerszámbe fogó		MK 2
HM Koronafúró max. Ø	mm	35
HSS koronafúró max. Ø	mm	35
Koronafúró max. fúrás mélység	mm	50(75)*
Csigafúró max. Ø	mm	18
Menetfúrás		M 14
Süllyesztés max. Ø	mm	30
Dörzsárazás max. Ø	mm	18
Koronafúró csatlakozás		3/4" Weldon
Magfúrócsere		szerszám nélküli
Löklet	mm	135
Össz lökettartomány	mm	260
Mágneses tartóerő	N	9 000
Mágnestalp-méret	mm	195 x 70
Tömeg akkumulátor nélkül	kg	12,20

Rendelési szám	7 170 04 65 00 0
EAN	4014586899688

FEIN ELŐNYÖK

- + Rendkívül kopásálló és hosszú élettartamú gépkonceptió a kefe nélküli motorok, valamint a kiváló minőségű anyagoknak és kivitelezésnek köszönhetően. Max. 60 000 fúrássra terveztük, 300 órás alkalmazási idővel.
- + Kisméretű és könnyű gép, akár 25 %-kal nagyobb vágási sebességgel, egyedülálló termelékenységgel és akkumulátor-üzemidővel a versenytársakhoz képest. A 18 V 12 Ah AMPShare ProCORE akkumulátorral akár 48 fúrás is lehetséges egy akkumulátortöltéssel (HM-magfúró, Ø 18 mm, S235 12 mm).
- + 12,2 kg-os tömegével a világ legkönnyebb akkumulátoros univerzális magfűrőgépe. A jobb/bal forgási-ránynak, az elektronikus fordulatszám-beállításnak és a 260 mm-es lökettartományának köszönhető maximális rugalmasság minden mobil, például mag-, csiga-, menetfúrás, süllyesztési és dörzsárazási munka során.
- + A COOLPACK 2.0 technológia gondoskodik az akkumulátor 135 %-kal hosszabb élettartamáról, és ezáltal hosszabb üzemidőket tesz lehetővé.
- + A legkorszerűbb cellatechnológia és az intelligens akkuzkezelés gondoskodik a hagyományos akkukhoz képest 87 %-kal nagyobb teljesítményről.
- + ProCORE Li-ion akkumulátor HighPower cellákkal, töltéscélzóval és „Electronic Cell Protection” (ECP, elektronikus cellavédelem) rendszerrel. Az ECP megvédi az akkumulátort a túlterheléstől, a túlhevüléstől és a mélykísüléstől.
- HSS NOVA 50 magfúró:** Rendkívül ütőálló, acélszerkezetek építésénél és szerelésénél előforduló durva használatra tervezték. A szivós vágóéléknek és a kiváló, 64 HRC keménységű HSS acélnak köszönhetően a magfúró maximális élettartamával is lenyűgöz.
- HSS kobalt 5 % csigafúró készlet:** Kobalttövezetű HSS-csigafúró, Ø 2 / 3 / 4 / 5 / 6 / 8 mm. Különösen jól alkalmazható rozsdamentes és ötvöztölt acélok megmunkálására.
- SUPRA-SK gyorsbefogó fűrőtokmány:** fém gyorsbefogó fűrőtokmány 1 – 13 mm befogási tartományal. Egyszerű, gyors és szerszám nélküli befogás a maximális kezelési kényelem érdekében. Automatikusan utánhúzó szorítópórák a fűrőszerszám pontos tengelykoncentrálttsága érdekében.
- L-BOXX kofferrendszer:** Áttekinthető, rendezett és biztonságosan tárol. A kisalkatrész-betéteknek köszönhetően minden tartozék megtalálja a helyét, ráadásul az L-BOXX-ok egyszerűen összeilleszthetők és egymásra rakhatók.
- * opcionálisan, tartozékokkal.
- ** Maximális teljesítmény – AMPShare ProCORE 18 V 8,0 Ah/12,0 Ah

AKBU 35 PMQW 18 V AS CONSTRUCTION-SITE 2X 8 AH KÉSZLET 3/4" WELDON / HSS NOVA 50



SZÁLLÍTÁSI TARTALOM

1 db akkumulátoros mágnesállandós fűrőgép, 1 db hűtőfolyadék-szivattyú, 1 db rögzítő heveder, 1 db forgács-kampó, 1 db 100 mm-es központósító csap, 1 db forgácsvédő, 1 db kiütőék, 2 db ProCORE 18 V 8.0 Ah Li-ion akkumulátor, 1 GAL18 V-160 AS gyorsító készlet, 1 db műanyag szerszámkoffer, 1 db csigafűrő-készlet, 6 részes, 1 db gyorsbefogó fűrőtokmány, SUPRA-SK 1 – 13 mm, 3/4" Weldon, 1 db HSS csigafűrő 35 mm vágásmélységgel (Ø 10 mm), 6 db HSS NOVA 50 magfűrő 50 mm vágásmélységgel (Ø 12 / 14 / 16 / 18 / 20 / 22 mm), 2 db 100 mm-es központósító csap, 1 vágópasztá, 1 db L-BOXX 136 a tartozékoknak

Tartozékokat ld. a 157

AMPSHARE tartozékok a 318. oldalon.

Az univerzálisan alkalmazható AKBU 35 PMQW 18 V / 8 Ah AS akkumulátoros magfűrő találkozása a sok HSS-magfűrő és HSS kobalt 5 % csigafűrő tartozékkal. Ideális acélszerkezet-gyártáshoz és hidépítési munkálatokhoz.

Akkufeszültség	V	18
Akkumulátorkompatibilitás		Li-ion / ProCORE Li-ion**
Akkumulátorcsatlakozó		18 V AMPShare
Motor		Kefe nélküli
Fordulatszám terheléssel üzemeléskor	1/perc	130 - 520
Szerszámbejegyzés		MK 2
HM Koronafűrő max. Ø	mm	35
HSS koronafűrő max. Ø	mm	35
Koronafűrő max. fűrőmélység	mm	50(75)*
Csigafűrő max. Ø	mm	18
Menetfűrő		M 14
Süllyesztés max. Ø	mm	30
Dörzsárazás max. Ø	mm	18
Koronafűrő csatlakozás		3/4" Weldon
Magfűrőcsere		szerszám nélküli
Löklet	mm	135
Össz lökettartomány	mm	260
Mágneses tartóerő	N	9 000
Mágnestalp-méretek	mm	195 x 70
Tömeg akkumulátor nélkül	kg	12,20

Rendelési szám	7 170 04 66 00 0
EAN	4014586899718

FEIN ELŐNYÖK

- + Rendkívül kopásálló és hosszú élettartamú gépkonceptió a kefe nélküli motornak, valamint a kiváló minőségű anyagoknak és kivitelezésnek köszönhetően. Max. 60 000 fűrésra terveztük, 300 órás alkalmazási idővel.
 - + Kisméretű és könnyű gép, akár 25 %-kal nagyobb vágási sebességgel, egyedülálló termelékenységgel és akkumulátor-üzemidővel a versenytársakhoz képest. A 18 V 8 Ah AMPShare ProCORE akkumulátorral akár 31 fűrés is lehetséges egy akkumulátortöltéssel (HM-magfűrő, Ø 18 mm, S235 12 mm).
 - + 12,2 kg-os tömegével a világ legkönnyebb akkumulátoros univerzális magfűrőgépe. A jobb/bal forgási-ránynak, az elektronikus fordulatszám-beállításnak és a 260 mm-es lökettartománynak köszönhető maximális rugalmasság minden mobil, például mag-, csiga-, menetfűrési, süllyesztési és dörzsárazási munka során.
 - + A COOLPACK 2.0 technológia gondoskodik az akkumulátor 135 %-kal hosszabb élettartamáról, és ezáltal hosszabb üzemidőket tesz lehetővé.
 - + A legkorszerűbb cellatechnológia és az intelligens akkuzkezelés gondoskodik a hagyományos akkukhoz képest 87 %-kal nagyobb teljesítményről.
 - + ProCORE Li-ion akkumulátor HighPower cellákkal, töltéscéljelzővel és „Electronic Cell Protection” (ECP, elektronikus cellavédelem) rendszerrel. Az ECP megvédi az akkumulátort a túlterheléstől, a túlhevüléstől és a mélykisüléstől.
- HSS NOVA 50 magfűrő:** Rendkívül ütőálló, acélszerkezetek építésénél és szerelésénél előforduló durva használatra tervezték. A szívós vágóélekek és a kiváló, 64 HRC keménységű HSS acélnak köszönhetően a magfűrő maximális élettartamával is lenyűgöz.
- HSS kobalt 5 % csigafűrő készlet:** Kobalttövezetű HSS-csigafűrő, Ø 2 / 3 / 4 / 5 / 6 / 8 mm. Különösen jól alkalmazható rozsdamentes és ötvözött acélok megmunkálására.
- SUPRA-SK gyorsbefogó fűrőtokmány:** fém gyorsbefogó fűrőtokmány 1 – 13 mm befogási tartománnyal. Egyszerű, gyors és szerszám nélküli befogás a maximális kezelési kényelem érdekében. Automatikusan utánhúzó szorítópofoák a fűrőszerszám pontos tengelykoncentrálttsága érdekében.
- L-BOXX kofferrendszer:** Áttekinthető, rendezett és biztonságosan tárol. A kisalkatrész-betétnek köszönhetően minden tartozék megtalálja a helyét, ráadásul az L-BOXX-ok egyszerűen összeilleszthetők és egymásra rakhatók.
- * opcionálisan, tartozékokkal.
 ** Maximális teljesítmény – AMPShare ProCORE 18 V 8,0 Ah/12,0 Ah



4 UNIVERSAL

KBU 35 Q



KBU 35 QW



Kisméretű, nagy előtolással bíró, 1 fokozatú, univerzális mágnesállandós fúrógép jobb-/balmenettel és maximális funkcionalitással a rugalmas munkavégzéshez az építkezésen.

Névleges teljesítményfelvétel	W	1 100	1 100
Leadott teljesítmény	W	550	550
Fordulatszám terheléssel üzemeléskor	1/perc	130 - 520	130 - 520
HM Koronafúró max. Ø	mm	35	35
HSS koronafúró max. Ø	mm	35	35
Koronafúró max. fúrásmélység	mm	50	50
Csigafúró max. Ø	mm	16	16
Menetfúrás		M 14	M 14
Süllyesztés max. Ø	mm	31	31
Dörzsárazás max. Ø	mm	16	16
Koronafúró csatlakozás		QuickIN	3/4" Weldon
Magfúrócsere		szerszám nélküli	szerszám nélküli
Lökett	mm	135	135
Össz lökettartomány	mm	260	260
Mágneses tartóerő	N	10 000	10 000
Mágnestalp-méreték	mm	175 x 80	175 x 80
Kábel	m	4	4
EPTA szerinti súly	kg	10,70	10,70

FEIN ELŐNYÖK

- + Páratlanul kopásálló gépkonceptió elfordítható elvezetésű motorkábel-védőtömlővel kemény ipari és kisipari használatra tervezve.
- + Tökéletes tömeg-teljesítmény arány a kompakt, tömegoptimalizált kialakításnak és a FEIN 1 100 W-os, stabil fordulatszámot biztosító, nagy teljesítményű, tachoelektronikával ellátott motorjának köszönhetően a megbízható és gazdaságos munkavégzés érdekében.
- + A jobb-/balmenet, az elektronikus fordulatszám-beállítás és a 260 mm-es lökettartomány az univerzális használatot, a mag-, csiga- és menetfúrást, valamint a süllyesztést és a dörzsárazást egyaránt lehetővé teszi.
- + Kicsi és könnyű.
- + Egyszerű és tévedésmentes kezelési koncepció a felhasználó látóterében.
- + A komfortos mágneses tartóerő-kijelző segít gép biztonságos felhelyezésében.
- + Nagy mágneses tartóerő.
- + Billenésérzékelő.
- + Plusz egy mágneskapcsoló a fúróállványban.
- + A beépített hűtőközegtartály hosszú magfúró-élettartamot biztosít.
- + Változtatható oldalra felszerelhető előtoló kézikerék.
- + „Memory Function” fordulatszám-memória
- + Személyvédő kapcsoló.

SZÁLLÍTÁSI TARTALOM

1 hűtőfolyadék tartály, 1 db rögzítő heveder, 1 db forgácskampó, 1 db központosító csap, 1 db forgácsvédő, 1 db szerszámkoffer

Rendelési szám	7 270 53 61 00 0	7 270 54 61 00 0
EAN	4014586886039	4014586886763

Tartozékokat ld. a 157

KBU 35 QW FABRICATOR M12 TAPPING-SET 3/4" WELDON



SZÁLLÍTÁSI TARTALOM

1 db mágnesállandós fúrógépek, 1 hűtőfolyadék tartály, 1 db rögzítő heveder, 1 db forgácskampó, 1 db 100 mm-es központozó csap, 1 db forgácsvédő, 1 db műanyag szerszámkoffer, 2 db 100 mm-es központozó csap, 1 db 2-es méretű gyorsbefogó tokmány menetfúrókhoz, 1-1 db menetfúró betét biztonsági kuplunggal (M8 / M10 [DIN 371], M12 [DIN 374/376]), 1-1 db HSS gépi menetfúró M8 / M10 [DIN 371B], M12 [DIN 376B] átmenő furatokhoz, 1-1 db HSS gépi menetfúró M8 / M10 [DIN 371C], M12 [DIN 376C] zsákfuratokhoz, 1-1 db HSS csigafúró 35 mm vágásmélységgel (Ø 6,8 / 8,5 / 10,2 mm), 1 db HSS 90°-os kúpsüllyesztő Ø 16,5 mm, 1 vágópaszta, 1 db L-BOXX 136 a tartozékoknak

Tartozékokat ld. a 157

A KBU 35 QW magfúró univerzális tehetség a sokféle menetfúró tartozékkal. Ideális a fémipar és gépgyártás számára.

Névleges teljesítményfelvétel	W	1 100
Leadott teljesítmény	W	550
Fordulatszám terheléses üzemléskor	1/perc	130 - 520
HM Koronafúró max. Ø	mm	35
HSS koronafúró max. Ø	mm	35
Koronafúró max. fúrásmélység	mm	50
Csigafúró max. Ø	mm	16
Menetfúrás		M 14
Süllyesztés max. Ø	mm	31
Dörzsárazás max. Ø	mm	16
Koronafúró csatlakozás		3/4" Weldon
Magfúrócsere		szerszám nélküli
Löklet	mm	135
Mágneses tartóerő	N	10 000
Mágnestalp-méret	mm	175 x 80
Kábel	m	4
EPTA szerinti súly	kg	10,60
Rendelési szám		7 270 54 64 00 0
EAN		4014586897325

FEIN ELŐNYÖK

- + Páratlanul kopásálló gépkonceptió elfordítható elvezetésű motorkábel-védőtömlővel kemény ipari és kisipari használatra tervezve.
- + Tökéletes tömeg-teljesítmény arány a kompakt, tömegoptimalizált kialakításnak és a FEIN 1 100 W-os, stabil fordulatszámot biztosító, nagy teljesítményű, tachoelektronikával ellátott motorjának köszönhetően a megbízható és gazdaságos munkavégzés érdekében.
- + A jobb-/balmenet, az elektronikus fordulatszám-beállítás és a 260 mm-es lökettartomány az univerzális használatot, a mag-, csiga- és menetfúrást, valamint a süllyesztést és a dörzsárazást egyaránt lehetővé teszi.

Gyorsbefogó tokmányok menetfúrókhoz: Az összes balmenetes funkcióval rendelkező magfúrógéphez alkalmasak, használatukkal a menetfúrás még precízebb és hatékonyabb lesz.

Menetfúró betétek és gépi menetfúrók: Egy kézbe, egy készletben az átmenő és zsákfuratokban lévő M8, M10, M12 menetes furatokhoz.

L-BOXX kofferrendszer: Áttekinthető, rendezett és biztonságosan tárol. A kisalkatrész-betétek köszönhetően minden tartozék megtalálja a helyét, ráadásul az L-BOXX-ok egyszerűen összeilleszthetők és egymásra rakhatók.

4

KBU 35 QW STRUCTURAL STEEL- SET 3/4" WELDON



SZÁLLÍTÁSI TARTALOM

1 db mágnesállandós fúrógépek, 1 hűtőfolyadék tartály, 1 db rögzítő heveder, 1 db forgácskampó, 1 db 100 mm-es központozó csap, 1 db forgácsvédő, 1 db műanyag szerszámkoffer, 1-1 db HSS NOVA 50 magfúró 50 mm vágásmélységgel (Ø 12 / 14 / 16 / 18 / 20 / 22 mm), 1-1 db HM ULTRA 50 magfúró 50 mm vágásmélységgel (Ø 12 / 14 / 16 / 18 / 20 / 22 mm), 2 db 100 mm-es központozó csap, 1 vágópaszta, 1 db L-BOXX 136 a tartozékoknak

Tartozékokat ld. a 157

A KBU 35 QW magfúró univerzális tehetség a sokféle HM és HSS magfúró tartozékkal együtt. Ideális az acélszerkezet-gyártás és a hidépítési munkálatok során.

Névleges teljesítményfelvétel	W	1 100
Leadott teljesítmény	W	550
Fordulatszám terheléses üzemléskor	1/perc	130 - 520
HM Koronafúró max. Ø	mm	35
HSS koronafúró max. Ø	mm	35
Koronafúró max. fúrásmélység	mm	50
Csigafúró max. Ø	mm	16
Menetfúrás		M 14
Süllyesztés max. Ø	mm	31
Dörzsárazás max. Ø	mm	16
Koronafúró csatlakozás		3/4" Weldon
Magfúrócsere		szerszám nélküli
Löklet	mm	135
Mágneses tartóerő	N	10 000
Mágnestalp-méret	mm	175 x 80
Kábel	m	4
EPTA szerinti súly	kg	10,60
Rendelési szám		7 270 54 63 00 0
EAN		4014586897295

FEIN ELŐNYÖK

- + Páratlanul kopásálló gépkonceptió elfordítható elvezetésű motorkábel-védőtömlővel kemény ipari és kisipari használatra tervezve.
- + Tökéletes tömeg-teljesítmény arány a kompakt, tömegoptimalizált kialakításnak és a FEIN 1 100 W-os, stabil fordulatszámot biztosító, nagy teljesítményű, tachoelektronikával ellátott motorjának köszönhetően a megbízható és gazdaságos munkavégzés érdekében.
- + A jobb-/balmenet, az elektronikus fordulatszám-beállítás és a 260 mm-es lökettartomány az univerzális használatot, a mag-, csiga- és menetfúrást, valamint a süllyesztést és a dörzsárazást egyaránt lehetővé teszi.

HSS NOVA 50 magfúró: Rendkívül ütősálló, acélszerkezetek építésénél és szerelésénél előforduló durva használatra tervezték. A szívós vágóélekek és a kiváló, 64 HRC keménységű HSS acélnak köszönhetően a magfúró maximális élettartamával is lenyűgöz.

HM ULTRA 50 magfúró: A kiváló minőségű, 1450 HV keménységű vágófogának köszönhetően a magfúró bármely fém esetén meggyőző a maximális forgácsoló-teljesítményével és rendkívül hosszú élettartamával.

L-BOXX kofferrendszer: Áttekinthető, rendezett és biztonságosan tárol. A kisalkatrész-betétek köszönhetően minden tartozék megtalálja a helyét, ráadásul az L-BOXX-ok egyszerűen összeilleszthetők és egymásra rakhatók.

4 UNIVERSAL

KBU 35 PQ



KBU 35 PQW



Kisméretű, nagy előtolással bíró, 1 fokozatú, univerzális mágnesállandós fűrőgép jobb-/balmenettel, állandó mágnessel és maximális funkcionalitással a nagyon biztonságos és rugalmas munkavégzéshez az építkezésen.

Névleges teljesítményfelvétel	W	1 010	1 010
Leadott teljesítmény	W	550	550
Fordulatszám terheléssel üzemeléskor	1/perc	130-520	130-520
HM Koronafűrő max. Ø	mm	35	35
HSS koronafűrő max. Ø	mm	35	35
Koronafűrő max. fűrészmélység	mm	50	50
Csigafűrő max. Ø	mm	16	16
Menetfűrés		M 14	M 14
Süllyesztés max. Ø	mm	31	31
Dörzsárazás max. Ø	mm	16	16
Koronafűrő csatlakozás		QuickIN	3/4" Weldon
Magfűrócsere		szerszám nélküli	szerszám nélküli
Löklet	mm	135	135
Össz lökettartomány	mm	260	260
Mágneses tartóerő	N	9 000	9 000
Mágnesalpj-méret	mm	195 x 70	195 x 70
Kábel	m	4	4
EPTA szerinti súly	kg	12,50	12,50

FEIN ELŐNYÖK

- + Állandó mágnes a magasban végzett biztonságos munkavégzésért, valamint elforgathatóan elhelyezett motorkábel-
védőtömlő és kiváló megmunkálási minőség a nehéz alkalmazási körülményekhez.
- + Kicsi és könnyű gép nagy forgatónyomatékkal a tartósan gyors munkatempóért a nagy teljesítményű és tachoelektroni-
kával felszerelt FEIN motornak köszönhetően.
- + Különösen nagy lökettartományú gép valamennyi fűrészi munkához, például mag-, csiga-, menetfűréshez, süllyesztéshez
és dörzsárazáshoz.
- + Rendkívül keskeny, előmágnesezésű állandó mágnes.
- + Billenésérzékelő.
- + Egyszerű és tévedésmentes kezelési koncepció a felhasználó látóterében.
- + A komfortos mágneses tartóerő-kijelző segít gép biztonságos felhelyezésében.
- + Jobb/bal forgásirány.
- + A beépített hűtőközegtartály hosszú magfűrő-élettartamot biztosít.
- + „Memory Function” fordulatszám-memória
- + Változtatható oldalra felszerelhető előtoló kézikerék.
- + Személyvédő kapcsoló.

SZÁLLÍTÁSI TARTALOM

1 hűtőfolyadék tartály, 1 db rögzítő heveder, 1 db forgácskampó, 1 db központosító csap, Ø 6,35 x 100 mm,
1 db forgácsvédő, 1 db szerszámkoffer

Rendelési szám	7 270 71 61 00 0	7 270 72 61 00 0
EAN	4014586890524	4014586890548

Tartozékokat ld. a 157

KBU 35 MQ



KBU 35 MQW



Kisméretű, nagy előtolással bíró, 1 fokozatú, univerzális mágnesárványos fűrőgép jobb-/balmenettel, MK2 szerszámcsatlakozással és maximális funkcionalitással a rugalmas munkavégzéshez az építkezésen.

Névleges teljesítményfelvétel	W	1 100	1 100
Leadott teljesítmény	W	550	550
Fordulatszám terheléses üzemeléskor	1/perc	130 - 520	130 - 520
Szerszámbefogó		MK 2	MK 2
HM Koronafúró max. Ø	mm	35	35
HSS koronafúró max. Ø	mm	35	35
Koronafúró max. fúrásmélység	mm	50(75)*	50(75)*
Csigafúró max. Ø	mm	18	18
Menetfúrás		M 14	M 14
Sülylesztés max. Ø	mm	31	31
Dörzsárazás max. Ø	mm	18	18
Koronafúró csatlakozás		QuickIN	3/4" Weldon
Magfúrócsere		szerszám nélküli	szerszám nélküli
Löklet	mm	135	135
Össz lökettartomány	mm	260	260
Mágneses tartóerő	N	10 000	10 000
Mágnestalp-méretetek	mm	175 x 80	175 x 80
Kábel	m	4	4
EPTA szerinti súly	kg	10,70	10,70

FEIN ELŐNYÖK

- + Páratlanul kopásálló gépkonceptió elfordítható elvezetésű motorkábel-védőtömlővel kemény ipari és kisipari használatra tervezve.
- + Tökéletes tömeg-teljesítmény arány a kompakt, tömegoptimalizált kialakításnak és a FEIN 1 100 W-os, stabil fordulatszámot biztosító, nagy teljesítményű, tachoelektronikával ellátott motorjának köszönhetően a megbízható és gazdaságos munkavégzés érdekében.
- + A jobb-/balmenet, az elektronikus fordulatszám-beállítás és a 260 mm-es lökettartomány az univerzális használatot, a mag-, csiga- és menetfúrást, valamint a sülylesztést és a dörzsárazást egyaránt lehetővé teszi.
- + Kicsi, MK2 szerszámcsatlakozással.
- + Egyszerű és tévedésmentes kezelési koncepció a felhasználó látóterében.
- + A komfortos mágneses tartóerő-kijelző segít gép biztonságos felhelyezésében.
- + Nagy mágneses tartóerő.
- + Billenésérzékelő.
- + Plusz egy mágneskapcsoló a fúróállványban.
- + A beépített hűtőközegtartály hosszú magfúró-élettartamot biztosít.
- + Váloztatható oldalra felszerelhető előtoló kézikerek.
- + „Memory Function” fordulatszám-memória
- + Személyvédő kapcsoló.
- * opcionálisan, tartozékokkal.

SZÁLLÍTÁSI TARTALOM

1 hűtőfolyadék tartály, 1 db rögzítő heveder, 1 db forgácskampó, 1 db központosító csap, 1 db forgácsvédő, 1 db kiütőék, 1 db szerszámkoffer	1 hűtőfolyadék tartály, 1 db rögzítő heveder, 1 db forgácskampó, 1 db központosító csap, 1 db forgácsvédő, 1 db szerszámkoffer
--	--

Rendelési szám	7 270 55 61 00 0	7 270 56 61 00 0
EAN	4014586886053	4014586886770

Tartozékokat ld. a 157



4 UNIVERSAL

KBU 35-2 Q



KBU 35-2 QW



Kisméretű, nagy előtolással bíró, 2 fokozatú, univerzális mágnesállandós fűrőgép jobb-/balmenettel és nagy fordulatszámmal a hatékony csigafúráshoz az építkezésen.

Névleges teljesítményfelvétel	W	1 100	1 100
Leadott teljesítmény	W	550	550
HM Koronafúró max. Ø	mm	35	35
HSS koronafúró max. Ø	mm	35	35
Koronafúró max. fúrásmélység	mm	50	50
Csigafúró max. Ø	mm	16	16
Menetfúrás		M 14	M 14
Süllyesztés max. Ø	mm	31	31
Dörzsárazás max. Ø	mm	16	16
Koronafúró csatlakozás		QuickIN	3/4" Weldon
Magfúrócsere		szerszám nélküli	szerszám nélküli
Löklet	mm	135	135
Össz lökettartomány	mm	260	260
Mágneses tartóerő	N	9 500	9 500
Mágnesstalp-méret	mm	186 x 70	186 x 70
Kábel	m	4	4
EPTA szerinti súly	kg	11,10	11,10

FEIN ELŐNYÖK

- + Páratlanul kopásálló gépkonceptió elfordítható elvezetésű motorkábel-védőtömlővel kemény ipari és kisipari használatra tervezve.
- + Páratlanul terhelhető konstrukció a masszív, elfordítható elvezetésű motorkábel-védőtömlő révén. Kemény ipari és kisipari használatra tervezve.
- + Tökéletes tömeg-teljesítmény aránya a kompakt, tömegoptimalizált kialakításnak és a FEIN 1 100 W-os, stabil fordulatszámot biztosító, nagy teljesítményű, tachoelektronikával ellátott motorjának köszönhetően a megbízható és gazdaságos munkavégzés érdekében.
- + A jobb-/balmenet, az elektronikus fordulatszám-beállítás és a 260 mm-es lökettartomány az univerzális használatot, a mag-, csiga- és menetfúrást, valamint a süllyesztést és a dörzsárazást egyaránt lehetővé teszi.
- + Kisméretű szerszám, kétfokozatú mechanikus hajtóművel a csigafúráshoz.
- + Egyszerű és tévedésmentes kezelési koncepció a felhasználó látóterében.
- + A komfortos mágneses tartóerő-kijelző segít gép biztonságos felhelyezésében.
- + Nagy mágneses tartóerő a 2 tekercses mágnes révén, mindössze 70 mm szélességben.
- + Billenésérzékelő.
- + Plusz egy mágneskapcsoló a fúróállványban.
- + A beépített hűtőközegtartály hosszú magfúró-élettartamot biztosít.
- + Változtatható oldalra felszerelhető előtoló kézikerék.
- + „Memory Function” fordulatszám-memória
- + Személyvédő kapcsoló.

SZÁLLÍTÁSI TARTALOM

1 hűtőfolyadék tartály, 1 db rögzítő heveder, 1 db forgácskampó, 1 db központosító csap, 1 db forgácsvédő, 1 db szerszámkoffer

Rendelési szám	7 270 57 61 00 0	7 270 58 61 00 0
EAN	4014586886077	4014586886787

Tartozékokat ld. a 157

KBM 50 Q



SZÁLLÍTÁSI TARTALOM

1 hűtőfolyadék tartály, 1 db rögzítő heveder, 1 db forgácskampó, 1 db központosító csap, 1 db forgácsvédő, 1 db szerszámkoffer

Tartozékokat ld. a 157

Könnyű, nagy előtolással bíró, 2 fokozatú univerzális mágnesállandós fűrógép jobbra-/balraforgással és a legnagyobb funkcionalitással a műhelyben vagy az építkezésen történő rugalmas munkavégzéshez.

Névleges teljesítményfelvétel	W	1 200
Leadott teljesítmény	W	640
Fordulatszám terheléskor 1. fokozat	1/perc	130 - 260
Fordulatszám terheléskor 2. fokozat	1/perc	260 - 520
HM Koronafűró max. Ø	mm	50
HSS koronafűró max. Ø	mm	40
Koronafűró max. fűrásmélység	mm	50
Csigafűró max. Ø	mm	16
Menetfűrés		M 16
Süllyesztés max. Ø	mm	31
Dörzsárazás max. Ø	mm	16
Koronafűró csatlakozás		QuickIN
Magfűrócsere		szerszám nélküli
Lövet	mm	145
Össz lökettartomány	mm	315
Mágneses tartóerő	N	12 500
Mágnestalp-méret	mm	195 x 90
Kábel	m	4
EPTA szerinti súly	kg	14,00

Rendelési szám	7 270 41 61 00 0
EAN	4014586872834

FEIN ELŐNYÖK

- + Páratlanul kopásálló gépkoncepció elfordítható elvezetésű motorkábel-védőtömlővel kemény ipari és kisipari használatra tervezve.
- + Tökéletes tömeg-teljesítmény arány a kompakt, tömegoptimalizált kialakításnak és a FEIN 1 200 W-os, stabil fordulatszámot biztosító, nagy teljesítményű, tachoelektronikával ellátott motorjának köszönhetően a megbízható és gazdaságos munkavégzés érdekében.
- + A jobb-/balmenet, az elektronikus fordulatszám-beállítás és a 315 mm-es lökettartomány az univerzális használatot, a mag-, csiga- és menetfűrészt, valamint a süllyesztést és a dörzsárazást egyaránt lehetővé teszi.
- + Egyszerű és tévedésmentes kezelési koncepció a felhasználó látóterében.
- + A komfortos mágneses tartóerő-kijelző segít gép biztonságos felhelyezésében.
- + Nagy mágneses tartóerő.
- + A beépített hűtőközegtartály hosszú magfűró-élettartamot biztosít.
- + Változtatható oldalra felszerelhető előtoló kézikerék.
- + „Memory Function” fordulatszám-memória
- + Személyvédő kapcsoló.



4 UNIVERSAL

KBM 50 U



KBM 50 UQW



Könnyű, nagy előtolással bíró, 2 fokozatú univerzális mágnesállandós fúrógép jobbra-/balraforgással, MK3 szerszámcsatlakozással és a legnagyobb funkcionalitással a műhelyben vagy az építkezésen történő rugalmas munkavégzéshez.

Névleges teljesítményfelvétel	W	1 200	1 200
Leadott teljesítmény	W	610	610
Fordulatszám terheléskor 1. fokozat	1/perc	130 - 260	130 - 260
Fordulatszám terheléskor 2. fokozat	1/perc	260 - 520	260 - 520
Szerszámbefogó		MK 3	MK 3
HM Koronafúró max. Ø	mm	50	50
HSS koronafúró max. Ø	mm	40	40
Koronafúró max. fúrásmélység	mm	50(75)*	50(75)*
Csigafúró max. Ø	mm	23	23
Menetfúrás		M 16	M 16
Süllyesztés max. Ø	mm	50	50
Dörzsárazás max. Ø	mm	23	23
Koronafúró csatlakozás		QuickIN	3/4" Weldon
Magfúrócsere		szerszám nélküli	szerszám nélküli
Löklet	mm	145	145
Össz lökettartomány	mm	315	315
Mágneses tartóerő	N	12 500	12 500
Mágnestalp-méret	mm	195 x 90	195 x 90
Kábel	m	4	4
EPTA szerinti súly	kg	14,00	15,70

FEIN ELŐNYÖK

- + Páratlanul kopásálló gépkonceptió elfordítható elvezetésű motorkábel-védőtömlővel kemény ipari és kisipari használatra tervezve.
- + Tökéletes tömeg-teljesítmény arány a kompakt, tömegoptimalizált kialakításnak és a FEIN 1 200 W-os, stabil fordulatszámot biztosító, nagy teljesítményű, tachoelektronikával ellátott motorjának köszönhetően a megbízható és gazdaságos munkavégzés érdekében.
- + A jobb-/balmenet, az elektronikus fordulatszám-beállítás és a 315 mm-es lökettartomány az univerzális használatot, a mag-, csiga- és menetfúrás, valamint a süllyesztést és a dörzsárazást egyaránt lehetővé teszi.
- + MK3-szerszámcsatlakozás.
- + Egyszerű és tévedésmentes kezelési koncepció a felhasználó látóterében.
- + A komfortos mágneses tartóerő-kijelző segít gép biztonságos felhelyezésében.
- + Nagy mágneses tartóerő.
- + A beépített hűtőközegtartály hosszú magfúró-élettartamot biztosít.
- + Változtatható oldalra felszerelhető előtoló kézikere.
- + „Memory Function” fordulatszám-memória
- + Személyvédő kapcsoló.
- * opcionálisan, tartozékokkal.

SZÁLLÍTÁSI TARTALOM

1 hűtőfolyadék tartály, 1 db rögzítő heveder, 1 db forgácskampó, 1 db központosító csap, 1 db forgácsvédő, 1 db kiütőék, 1 db szerszámkoffer

Rendelési szám	7 270 40 61 00 0	7 273 25 61 00 0
EAN	4014586872995	4014586897608

Tartozékokat ld. a 157

KBM 65 U



KBM 65 UQW



Nagy teljesítményű, nagy előtolással bíró, 2 fokozatú, univerzális mágnesárványos fűrőgép jobbra-/balraforgással, MK3 szerszámcsatlakozással, finombeállítással és maximális funkcionalitással a műhelyben való rugalmas munkavégzéshez.

Névleges teljesítményfelvétel	W	1 300	1 300
Leadott teljesítmény	W	730	730
Fordulatszám terheléskor 1. fokozat	1/perc	120 - 240	120 - 240
Fordulatszám terheléskor 2. fokozat	1/perc	260 - 520	260 - 520
Szerszámbefogó		MK 3	MK 3
HM Koronafúró max. Ø	mm	65	65
HSS koronafúró max. Ø	mm	45	45
Koronafúró max. fúrásmélység	mm	50(75)*	50(75)*
Csigafúró max. Ø	mm	25	25
Menetfúrás		M 20	M 20
Süllyesztés max. Ø	mm	50	50
Dörzsárazás max. Ø	mm	25	25
Koronafúró csatlakozás		QuickIN	3/4" Weldon
Magfúrócsere		szerszám nélküli	szerszám nélküli
Löklet	mm	145	145
Össz lökettartomány	mm	315	315
Fúróállvány beállítási tartománya	mm	6	6
Fúróállvány szögállítási tartománya		7°	7°
Mágneses tartóerő	N	14 000	14 000
Mágnesalpj-méret	mm	205 x 95	205 x 95
Kábel	m	4	4
EPTA szerinti súly	kg	15,70	15,70

FEIN ELŐNYÖK

- + Páratlanul kopásálló gépkoncepció elfordítható elvezetésű motorkábel-védőtömlővel kemény ipari és kisipari használatra tervezve.
- + Tökéletes tömeg-teljesítmény arány a kompakt, tömegoptimalizált kialakításnak és a FEIN 1 300 W-os, stabil fordulatszámot biztosító, nagy teljesítményű, tachoelektronikával ellátott motorjának köszönhetően a megbízható és gazdaságos munkavégzés érdekében.
- + A jobb-/balmenet, az elektronikus fordulatszám-beállítás és a 315 mm-es lökettartomány az univerzális használatot, a mag-, csiga- és menetfúrást, valamint a süllyesztést és a dörzsárazást egyaránt lehetővé teszi.
- + A fúróorsó a gép kényelmes beállítása érdekében finoman állítható.
- + MK3-szerszámcsatlakozás.
- + Egyszerű és tévedésmentes kezelési koncepció a felhasználó látóterében.
- + A komfortos mágneses tartóerő-kijelző segít gép biztonságos felhelyezésében.
- + Nagy mágneses tartóerő.
- + A beépített hűtőközegtartály hosszú magfúró-élettartamot biztosít.
- + Változtatható oldalra felszerelhető előtoló kézikerék.
- + „Memory Function” fordulatszám-memória
- + Személyvédő kapcsoló.
- * opcionálisan, tartozékokkal.

SZÁLLÍTÁSI TARTALOM

1 hűtőfolyadék tartály, 1 db rögzítő heveder, 1 db forgácskampó, 1 db központosító csap, 1 db forgácsvédő, 1 db kiütőék, 1 db szerszámkoffer

Rendelési szám	7 270 43 61 00 0	7 273 26 61 00 0
EAN	4014586872902	4014586897622

Tartozékokat ld. a 157

4 UNIVERSAL

KBU 110-4 M



SZÁLLÍTÁSI TARTALOM

1 hűtőfolyadék tartály, 1 db racsni
rögzítőheveder, 1 db forgácskampó,
2 db központosító csap
Ø 6,35 x 125 mm és Ø 7,98 x 184 mm,
1 db forgácsvédő, 1 db kiütőék,
2 db imbuszkulcs 5 és 6 mm,
1 db pót fogantyú,
1 db szerszámkoffer

Tartozékokat ld. a 157

Nagy teljesítményű, nagy előtolással bíró, 4 fokozatú, univerzális mágnesállandós fűrőgép jobb-/balmenettel, MK4 szerszámcsatlakozással és maximális funkcionalitással a legnehezebb fűrési munkákhoz a műhelyben.

Névleges teljesítményfelvétel	W	1 700
Leadott teljesítmény	W	850
Fordulatszám terheléskor 1. fokozat	1/perc	60 / 120
Fordulatszám terheléskor 2. fokozat	1/perc	90 / 170
Fordulatszám terheléskor 3. fokozat	1/perc	150 / 300
Fordulatszám terheléskor 4. fokozat	1/perc	230 / 430
Üresjárat fordulatszám 1. fokozat	1/perc	100 / 190
Üresjárat fordulatszám 2. fokozat	1/perc	160 / 290
Üresjárat fordulatszám 3. fokozat	1/perc	270 / 500
Üresjárat fordulatszám 4. fokozat	1/perc	420 / 750
Szerszámbe fogó		MK 4
HM Koronafúró max. Ø	mm	110
HSS koronafúró max. Ø	mm	80
Koronafúró max. fúrás mélység	mm	100
Csigafúró max. Ø	mm	40
Menetfúrás		M 36
Súlyszétválasztás max. Ø	mm	60
Dörzsárazás max. Ø	mm	36
Koronafúró csatlakozás		Weldon 32
Löklet	mm	280
Össz lökettartomány	mm	400
Mágneses tartóerő	N	23 000
Mágnestalp-méret	mm	240 x 120
Kábel	m	4
EPTA szerinti súly	kg	35,00

FEIN ELŐNYÖK

- + Nagy teljesítményű FEIN 1 700 W-os motor nagy nyomatékkal a nehéz fűrési munkákhoz.
- + Nagy igénybevételhez a legjobb megmunkálási minőség és az elfordítható elvezetésű motorkábel-védőtömlő révén.
- + Különösen nagy lökettartományú gép valamennyi fűrési munkához, például mag-, csiga-, menetfúráshoz, súlyszétválasztás és dörzsárazáshoz.
- + Négyfokozatú mechanikus hajtómű.
- + Nagy mágneses tartóerő.
- + Elfordulás elleni biztosítóval a nagy stabilitás érdekében.
- + Billenésérzékelő.
- + Állítható forgatónyomatékú csúszo tengelykapcsoló.
- + A komfortos mágneses tartóerő-kijelző segít gép biztonságos felhelyezésében.
- + Fordulatszám-csökkentés.
- + Jobb/bal forgásirány.
- + MK4-szerszámcsatlakozás.
- + A beépített hűtőközegtartály hosszú magfúró-élettartamot biztosít.
- + Személyvédő kapcsoló.

Rendelési szám	7 270 60 61 00 0
EAN	4014586889740



KBM 50 AUTO

KBM 50 AUTO QW

Könnyű, nagy előtolással bíró, 2 fokozatú automata mágnesállványos fűrőgép a legnagyobb hatékonysággal és legkisebb erőfeszítéssel végzett magfűráshoz a műhelyben és az építkezés helyszínén.

4

OLDAL		156	156
Magfűrés fémbe 35 mm átmérőig		++	++
Magfűrés fémbe 50 mm átmérőig		++	++
Csigafűrés fűrésztokmánnal (DIN 338)		+	+
Csigafűrés MK-tokmánnal (DIN 345)		++	++
Menetfűrés		++	++
süllyesztés		++	++
dörzsárazás		++	++
Teljesen automatikus fűrés		++	++
fej fölötti munkavégzés		+	+
szerelési célú használat		++	++
műhelyben történő használat		++	++
Elektronikusan szabályozott mágneses tartóerő fokozás		•	•
Mágneses tartóerő kijelzés		•	•
Automatikus fűrés előtolás		•	•
Irányváltó		•	•
Elektronikus fordulatszám-csökkentés		•	•
Memory funkció		•	•
Fordulatszám-szabályozó tachoelektronika		•	•
Billenésérzékelő		•	•
Névleges teljesítményfelvétel	W	1 200	1 200
Leadott teljesítmény	W	610	610
Fordulatszám terheléskor 1. fokozat	1/perc	130 - 260	130 - 260
Fordulatszám terheléskor 2. fokozat	1/perc	260 - 520	260 - 520
Szerszámbefogó		MK 3	MK 3
HM Koronafűrés max. Ø	mm	50	50
HSS koronafűrés max. Ø	mm	40	40
Koronafűrés max. fűrészmélység	mm	50(75)*	50(75)*
Csigafűrés max. Ø	mm	18/23**	18/23**
Menetfűrés		M 16**	M 16**
Süllyesztés max. Ø	mm	50**	50**
Dörzsárazás max. Ø	mm	23**	23**
Koronafűrés csatlakozás		QuickIN	3/4" Weldon
Löklet	mm	145	145
Össz lökettartomány	mm	315	315
Mágneses tartóerő	N	12 500	12 500
Mágnestálp-méret	mm	195 x 90	195 x 90
Kábel	m	4	4
EPTA szerinti súly	kg	16,20	16,20

+ alkalmas ++ kiválóan alkalmas • tartalmaz *opcionálisan, tartozékokkal. ** csak manuális gépüzemben

4 AUTOMATIC

KBM 50 AUTO



KBM 50 AUTO QW



Könnyű, nagy előtolással bíró, 2 fokozatú automata mágnesállandós fúrógép a legnagyobb hatékonysággal és legkisebb erőfeszítéssel végzett magfúráshoz a műhelyben és az építkezés helyszínén.

Névleges teljesítményfelvétel	W	1 200	1 200
Leadott teljesítmény	W	610	610
Fordulatszám terheléskor 1. fokozat	1/perc	130 - 260	130 - 260
Fordulatszám terheléskor 2. fokozat	1/perc	260 - 520	260 - 520
Szerszámbefogó		MK 3	MK 3
HM Koronafúró max. Ø	mm	50	50
HSS koronafúró max. Ø	mm	40	40
Koronafúró max. fúrásmélység	mm	50(75)*	50(75)*
Csigafúró max. Ø	mm	18/23**	18/23**
Menetfúrás		M 16**	M 16**
Süllyesztés max. Ø	mm	50**	50**
Dörzsárazás max. Ø	mm	23**	23**
Koronafúró csatlakozás		QuickIN	3/4" Weldon
Magfúrócsere		szerszám nélküli	szerszám nélküli
Löklet	mm	145	145
Össz lökettartomány	mm	315	315
Mágneses tartóerő	N	12 500	12 500
Mágnestalp-méreték	mm	195 x 90	195 x 90
Kábel	m	4	4
EPTA szerinti súly	kg	16,20	16,20

FEIN ELŐNYÖK

- + Páratlanul kopásálló gépkonceptió elfordítható elvezetésű motorkábel-védőtömlővel kemény ipari és kisipari használatra tervezve.
- + Idő- és költségmegtakarítás nagy mennyiségű fúrás esetén a digitálisan vezérelt fúróelőtolásnak köszönhetően.
- + A jobb-/balmenet, az elektronikus fordulatszám-beállítás és a 315 mm-es lökettartomány az univerzális használatot, a mag-, csiga- és menetfúrást, valamint a süllyesztést és a dörzsárazást egyaránt lehetővé teszi.
- + Tervezhető munkaráfördítési idő időszakos és folyamatos munkáknál a megismételhető és ütemezett fúrási idők révén.
- + MK3-szerszámcsatlakozás.
- + Nagy teljesítményű, stabil fordulatszámú FEIN motor.
- + Egyszerű és tévedésmentes kezelési koncepció a felhasználó látóterében.
- + Nagy mágneses tartóerő.
- + A komfortos mágneses tartóerő-kijelző segít gép biztonságos felhelyezésében.
- + A beépített hűtőközegtartály hosszú magfúró-élettartamot biztosít.
- + Billenésérzékelő.
- + „Memory Function” fordulatszám-memória
- + Személyvédő kapcsoló.
- * opcionálisan, tartozékokkal.
- ** csak manuális gépüzemben

SZÁLLÍTÁSI TARTALOM

1 hűtőfolyadék tartály, 1 db rögzítő heveder, 1 db forgácskampó, 1 db központosító csap, 1 db kiütőék, 1 db forgácsvédő, 1 db szerszámkoffer

Rendelési szám	7 270 42 61 00 0	7 273 27 61 00 0
EAN	4014586874272	4014586897646

Tartozékokat ld. a 157

BEST OF KEMÉNYFÉM MAGFÚRÓ TARTOZÉKKÉSZLET



BEST OF TARTOZÉKKÉSZLET A QUICKIN

Igen hosszú élettartam és kiváló forgácsoló teljesítmény. Metrikus méretek, vágásmélység 35 mm. Készlet-kivitel, 6 darab Ø 12, 14, 16, 18, 20 és 22 mm-es (vágásmélység: 35 mm) magfúróval, valamint 2 darab központosító csappal (100 mm), műanyag kofferben.

Rendelési szám

6 31 27 086 04 0



BEST OF TARTOZÉKKÉSZLET A 3/4\" WELDON

Igen hosszú élettartam és kiváló forgácsoló teljesítmény. Metrikus méretek, vágásmélység 35 mm. Készlet-kivitel, 6 darab Ø 12, 14, 16, 18, 20 és 22 mm-es (vágásmélység: 35 mm) magfúróval, valamint 2 darab központosító csappal (100 mm), műanyag kofferben.

Rendelési szám

6 31 27 714 02 0



BEST OF TARTOZÉKKÉSZLET A 3/4\" WELDON

Igen hosszú élettartam és kiváló forgácsoló teljesítmény. Metrikus méretek, vágásmélység 50 mm. Készlet-kivitel, 6 darab Ø 12, 14, 16, 18, 20 és 22 mm-es (hasznos hossz: 50 mm) magfúróval, valamint 2 darab központosító csappal (100 mm), műanyag kofferben.

Rendelési szám

6 31 27 276 02 0



BEST OF BEVONATOS KEMÉNYFÉM MAGFÚRÓ KÉSZLET, 3/4\" WELDON

TIAISIN felületi bevonat az egyedülálló forgácsolóteljesítményért és a maximális vágási sebességért, a lehető legnagyobb élettartam mellett. Metrikus méretek, vágásmélység 35 mm. Készlet-kivitel, 6 db Ø 2x 14 / 16 / 18 / 20 / 22 mm magfúróval (vágásmélység: 35 mm), valamint 2 db központosító csappal (100 mm), műanyag kofferben.

Rendelési szám

6 31 27 838 11 0

KEMÉNYFÉM KORONAFÚRÓ



ULTRA 35 KEMÉNYFÉM KORONAFÚRÓ QUICKIN GYORSBEOFÓVAL

Igen hosszú élettartam és kiváló forgácsoló teljesítmény. Metrikus méretek, vágásmélység 35 mm.

Vágásmélység mm	Furat Ø mm	Rendelési szám
35	12	6 31 27 086 01 9
35	13	6 31 27 087 01 3
35	14	6 31 27 088 01 1
35	15	6 31 27 089 01 5
35	15,5	6 31 27 238 01 1
35	16	6 31 27 090 01 7
35	17	6 31 27 091 01 6
35	17,5	6 31 27 239 01 5
35	18	6 31 27 092 01 9
35	19	6 31 27 093 01 3
35	19,5	6 31 27 240 01 7
35	20	6 31 27 094 01 1
35	21	6 31 27 095 01 5
35	22	6 31 27 096 01 8
35	23	6 31 27 097 01 2
35	24	6 31 27 098 01 0
35	25	6 31 27 099 01 4
35	26	6 31 27 100 01 5
35	26,5	6 31 27 241 01 6
35	27	6 31 27 101 01 4
35	28	6 31 27 102 01 7

Vágásmélység mm	Furat Ø mm	Rendelési szám
35	29	6 31 27 103 01 1
35	30	6 31 27 104 01 9
35	31	6 31 27 105 01 3
35	32	6 31 27 106 01 6
35	33	6 31 27 107 01 0
35	34	6 31 27 108 01 8
35	35	6 31 27 109 01 2
35	36	6 31 27 110 01 4
35	37	6 31 27 111 01 3
35	38	6 31 27 112 01 6
35	39	6 31 27 113 01 0
35	40	6 31 27 114 01 8
35	41	6 31 27 115 01 2
35	42	6 31 27 116 01 5
35	43	6 31 27 117 01 9
35	44	6 31 27 118 01 7
35	45	6 31 27 119 01 1
35	46	6 31 27 120 01 3
35	47	6 31 27 121 01 2
35	48	6 31 27 122 01 5
35	49	6 31 27 123 01 9
35	50	6 31 27 124 01 7
35	51	6 31 27 125 01 1
35	52	6 31 27 126 01 4
35	53	6 31 27 127 01 8
35	54	6 31 27 128 01 6
35	55	6 31 27 129 01 0
35	56	6 31 27 130 01 2
35	57	6 31 27 131 01 1
35	58	6 31 27 132 01 4
35	59	6 31 27 133 01 8
35	60	6 31 27 134 01 6
35	61	6 31 27 135 01 0
35	62	6 31 27 136 01 3
35	63	6 31 27 137 01 7
35	64	6 31 27 138 01 5
35	65	6 31 27 139 01 9



ULTRA 75 KEMÉNYFÉM KORONAFÚRÓ QUICKIN GYORSBEOFÓVAL

Igen hosszú élettartam és kiváló forgácsoló teljesítmény. Metrikus méretek, vágásmélység 75 mm.

Vágásmélység mm	Furat Ø mm	Rendelési szám
75	18	6 31 27 763 01 0
75	19	6 31 27 764 01 0
75	20	6 31 27 765 01 0
75	21	6 31 27 766 01 0
75	22	6 31 27 767 01 0
75	23	6 31 27 768 01 0
75	24	6 31 27 769 01 0
75	25	6 31 27 770 01 0
75	26	6 31 27 771 01 0
75	27	6 31 27 772 01 0
75	28	6 31 27 773 01 0
75	29	6 31 27 774 01 0
75	30	6 31 27 775 01 0
75	32	6 31 27 776 01 0
75	35	6 31 27 777 01 0
75	36	6 31 27 778 01 0
75	40	6 31 27 779 01 0
75	45	6 31 27 780 01 0
75	50	6 31 27 781 01 0
75	55	6 31 27 782 01 0
75	60	6 31 27 783 01 0
75	65	6 31 27 784 01 0

4 UNIVERSAL / AUTOMATIC



ULTRA 35 KEMÉNYFÉM KORONAFÚRÓ 3/4" WELDON SZERSZÁMBEFOGÓVAL

Igen hosszú élettartam és kiváló forgácsoló teljesítmény.
Metrikus méretek, vágásmélység 35 mm.

Vágásmélység mm	Furat Ø mm	Rendelési szám
35	12	6 31 27 714 01 0
35	13	6 31 27 715 01 0
35	14	6 31 27 716 01 0
35	15	6 31 27 717 01 0
35	16	6 31 27 718 01 0
35	17	6 31 27 719 01 0
35	18	6 31 27 720 01 0
35	19	6 31 27 721 01 0
35	20	6 31 27 722 01 0
35	21	6 31 27 723 01 0
35	22	6 31 27 724 01 0
35	23	6 31 27 725 01 0
35	24	6 31 27 726 01 0
35	25	6 31 27 727 01 0
35	26	6 31 27 728 01 0
35	27	6 31 27 729 01 0
35	28	6 31 27 730 01 0
35	29	6 31 27 731 01 0
35	30	6 31 27 732 01 0
35	31	6 31 27 733 01 0
35	32	6 31 27 734 01 0
35	33	6 31 27 735 01 0
35	34	6 31 27 736 01 0
35	35	6 31 27 737 01 0
35	36	6 31 27 738 01 0
35	37	6 31 27 739 01 0
35	38	6 31 27 740 01 0
35	39	6 31 27 741 01 0
35	40	6 31 27 742 01 0
35	41	6 31 27 743 01 0
35	42	6 31 27 744 01 0
35	43	6 31 27 745 01 0
35	44	6 31 27 746 01 0
35	45	6 31 27 747 01 0
35	46	6 31 27 748 01 0
35	47	6 31 27 749 01 0
35	48	6 31 27 750 01 0
35	49	6 31 27 751 01 0
35	50	6 31 27 752 01 0
35	51	6 31 27 753 01 0
35	52	6 31 27 754 01 0
35	53	6 31 27 755 01 0
35	54	6 31 27 756 01 0
35	55	6 31 27 757 01 0
35	56	6 31 27 758 01 0
35	57	6 31 27 759 01 0
35	58	6 31 27 760 01 0
35	59	6 31 27 761 01 0
35	60	6 31 27 762 01 0



ULTRA 50 KEMÉNYFÉM KORONAFÚRÓ 3/4" WELDON SZERSZÁMBEFOGÓVAL

Igen hosszú élettartam és kiváló forgácsoló teljesítmény.
Metrikus méretek, vágásmélység 50 mm.

Vágásmélység mm	Furat Ø mm	Rendelési szám
50	12	6 31 27 276 01 0
50	13	6 31 27 277 01 0
50	14	6 31 27 278 01 0
50	15	6 31 27 279 01 0
50	15,5	6 31 27 828 01 0
50	16	6 31 27 280 01 0
50	17	6 31 27 281 01 0
50	17,5	6 31 27 829 01 0
50	18	6 31 27 282 01 0
50	19	6 31 27 283 01 0
50	19,5	6 31 27 830 01 0
50	20	6 31 27 284 01 0
50	21	6 31 27 285 01 0
50	22	6 31 27 286 01 0
50	23	6 31 27 287 01 0
50	24	6 31 27 288 01 0
50	25	6 31 27 289 01 0
50	26	6 31 27 290 01 0
50	26,5	6 31 27 831 01 0
50	27	6 31 27 291 01 0
50	28	6 31 27 292 01 0
50	29	6 31 27 293 01 0
50	30	6 31 27 294 01 0
50	31	6 31 27 295 01 0
50	32	6 31 27 296 01 0
50	33	6 31 27 297 01 0
50	34	6 31 27 298 01 0
50	35	6 31 27 299 01 0
50	36	6 31 27 300 01 0
50	37	6 31 27 301 01 0
50	38	6 31 27 302 01 0
50	39	6 31 27 303 01 0
50	40	6 31 27 304 01 0
50	41	6 31 27 305 01 0
50	42	6 31 27 306 01 0
50	43	6 31 27 307 01 0
50	44	6 31 27 308 01 0
50	45	6 31 27 309 01 0
50	46	6 31 27 310 01 0
50	47	6 31 27 311 01 0
50	48	6 31 27 312 01 0
50	49	6 31 27 313 01 0
50	50	6 31 27 314 01 0
50	51	6 31 27 315 01 0
50	52	6 31 27 316 01 0
50	53	6 31 27 317 01 0
50	54	6 31 27 318 01 0
50	55	6 31 27 319 01 0
50	56	6 31 27 320 01 0
50	57	6 31 27 321 01 0
50	58	6 31 27 322 01 0
50	59	6 31 27 323 01 0
50	60	6 31 27 324 01 0
50	61	6 31 27 325 01 0
50	62	6 31 27 326 01 0
50	63	6 31 27 327 01 0
50	64	6 31 27 328 01 0
50	65	6 31 27 329 01 0



ULTRA 75 KEMÉNYFÉM KORONAFÚRÓ 3/4" WELDON SZERSZÁMBEFOGÓVAL

Igen hosszú élettartam és kiváló forgácsoló teljesítmény.
Metrikus méretek, vágásmélység 75 mm.

Vágásmélység mm	Furat Ø mm	Rendelési szám
75	18	6 31 27 785 01 0
75	19	6 31 27 786 01 0
75	20	6 31 27 787 01 0
75	21	6 31 27 788 01 0
75	22	6 31 27 789 01 0
75	23	6 31 27 790 01 0
75	24	6 31 27 791 01 0
75	25	6 31 27 792 01 0
75	26	6 31 27 793 01 0
75	27	6 31 27 794 01 0
75	28	6 31 27 795 01 0
75	29	6 31 27 796 01 0
75	30	6 31 27 797 01 0
75	32	6 31 27 798 01 0
75	35	6 31 27 799 01 0
75	36	6 31 27 800 01 0
75	40	6 31 27 801 01 0
75	45	6 31 27 802 01 0
75	50	6 31 27 803 01 0
75	55	6 31 27 804 01 0
75	60	6 31 27 805 01 0
75	65	6 31 27 806 01 0



HM ULTRA 50 MAGFÚRÓ QUICKIN MAX / WELDON 32-SZERSZÁMBEFOGÓVAL

Igen hosszú élettartam és kiváló forgácsoló teljesítmény.
Metrikus méretek, vágásmélység 50 mm.

Vágásmélység mm	Furat Ø mm	Rendelési szám
50	50	6 31 27 330 01 0
50	51	6 31 27 331 01 0
50	52	6 31 27 332 01 0
50	53	6 31 27 333 01 0
50	54	6 31 27 334 01 0
50	55	6 31 27 335 01 0
50	56	6 31 27 336 01 0
50	57	6 31 27 337 01 0
50	58	6 31 27 338 01 0
50	59	6 31 27 339 01 0
50	60	6 31 27 340 01 0
50	61	6 31 27 341 01 0
50	62	6 31 27 342 01 0
50	63	6 31 27 343 01 0
50	64	6 31 27 344 01 0
50	65	6 31 27 345 01 0
50	66	6 31 27 346 01 0
50	67	6 31 27 347 01 0
50	68	6 31 27 348 01 0
50	69	6 31 27 349 01 0
50	70	6 31 27 350 01 0
50	71	6 31 27 351 01 0
50	72	6 31 27 352 01 0
50	73	6 31 27 353 01 0
50	74	6 31 27 354 01 0
50	75	6 31 27 355 01 0
50	76	6 31 27 456 01 0
50	77	6 31 27 457 01 0
50	78	6 31 27 458 01 0
50	79	6 31 27 459 01 0
50	80	6 31 27 460 01 0
50	85	6 31 27 807 01 0
50	90	6 31 27 808 01 0
50	95	6 31 27 809 01 0
50	100	6 31 27 810 01 0
50	105	6 31 27 822 01 0
50	110	6 31 27 823 01 0



HM-ULTRA 100 MAGFÚRÓ WELDON 32 SZERSZÁMBEFOGÓVAL

Igen hosszú élettartam és kiváló forgácsolóteljesítmény.
Metrikus méretek, vágásmélység 100 mm. Belső átmérő 8 mm.

Vágásmélység mm	Furat Ø mm	Rendelési szám
100	50	6 31 27 811 01 0
100	55	6 31 27 812 01 0
100	60	6 31 27 813 01 0
100	65	6 31 27 814 01 0
100	70	6 31 27 815 01 0
100	74	6 31 27 826 01 0
100	75	6 31 27 816 01 0
100	80	6 31 27 817 01 0
100	82	6 31 27 827 01 0
100	85	6 31 27 818 01 0
100	90	6 31 27 819 01 0
100	95	6 31 27 820 01 0
100	100	6 31 27 821 01 0
100	105	6 31 27 824 01 0
100	110	6 31 27 825 01 0



ULTRA 50 KEMÉNYFÉM KORONAFÚRÓ FEIN M18 X 6 P1,5 MENETTEL

Igen hosszú élettartam és kiváló forgácsoló teljesítmény.
Metrikus méretek, vágásmélység 50 mm.

Vágásmélység mm	Furat Ø mm	Rendelési szám
50	12	6 31 27 042 01 4
50	13	6 31 27 043 01 8
50	14	6 31 27 044 01 6
50	15	6 31 27 045 01 0
50	16	6 31 27 046 01 3
50	17	6 31 27 047 01 7
50	18	6 31 27 001 01 5
50	19	6 31 27 019 01 2
50	20	6 31 27 002 01 8
50	21	6 31 27 020 01 4
50	22	6 31 27 003 01 2
50	23	6 31 27 021 01 3
50	24	6 31 27 022 01 6
50	25	6 31 27 004 01 0
50	26	6 31 27 005 01 4
50	27	6 31 27 023 01 0
50	28	6 31 27 006 01 7
50	29	6 31 27 024 01 8
50	30	6 31 27 007 01 1
50	31	6 31 27 025 01 2
50	32	6 31 27 008 01 9
50	33	6 31 27 026 01 5
50	34	6 31 27 009 01 3
50	35	6 31 27 010 01 5
50	36	6 31 27 027 01 9
50	37	6 31 27 028 01 7
50	38	6 31 27 011 01 4
50	39	6 31 27 029 01 1
50	40	6 31 27 012 01 7
50	41	6 31 27 030 01 3
50	42	6 31 27 013 01 1
50	43	6 31 27 014 01 9
50	44	6 31 27 031 01 2
50	45	6 31 27 015 01 3
50	46	6 31 27 032 01 5
50	47	6 31 27 033 01 9
50	48	6 31 27 016 01 6
50	49	6 31 27 034 01 7
50	50	6 31 27 017 01 0
50	51	6 31 27 035 01 1
50	52	6 31 27 018 01 8
50	53	6 31 27 036 01 4
50	54	6 31 27 037 01 8



4 UNIVERSAL / AUTOMATIC

Vágásmélység mm	Furat Ø mm	Rendelési szám
50	55	6 31 27 038 01 6
50	56	6 31 27 039 01 0
50	57	6 31 27 040 01 2
50	58	6 31 27 041 01 1
50	59	6 31 27 049 01 9
50	60	6 31 27 050 01 1
50	61	6 31 27 051 01 0
50	62	6 31 27 052 01 3
50	63	6 31 27 053 01 7
50	64	6 31 27 054 01 5
50	65	6 31 27 055 01 9

BEVONT KEMÉNYFÉM KORONAFÚRÓ



BEST OF BEVONATOS KEMÉNYFÉM MAGFÚRÓ KÉSZLET, 3/4" WELDON

TiAlSiN felületi bevonat az egyedülálló forgácsolóteljesítményért és a maximális vágási sebességért, a lehető legnagyobb élettartam mellett. Metrikus méretek, vágásmélység 35 mm. Készlet-kivitel, 6 db Ø 2 x 14 / 16 / 18 / 20 / 22 mm magfúróval (vágásmélység: 35 mm), valamint 2 db központozó csappal (100 mm), műanyag kofferben.

Rendelési szám

6 31 27 838 11 0



ULTRA 35 KEMÉNYFÉM KORONAFÚRÓ 3/4" WELDON SZERSZÁMBEFOGÓVAL

TiAlSiN felületi bevonat az egyedülálló forgácsolóteljesítményért és a maximális vágási sebességért, a lehető legnagyobb élettartam mellett. Metrikus méretek, vágásmélység 35 mm.

Vágásmélység mm	Furat Ø mm	Rendelési szám
35	14	6 31 27 838 00 3
35	16	6 31 27 838 00 4
35	17,5	6 31 27 838 00 5
35	18	6 31 27 838 00 6
35	20	6 31 27 838 00 7
35	21	6 31 27 838 00 8
35	22	6 31 27 838 00 9
35	24	6 31 27 838 01 1
35	25	6 31 27 838 01 2
35	26	6 31 27 838 01 3
35	26,5	6 31 27 838 01 4
35	28	6 31 27 838 01 5
35	30	6 31 27 838 01 6
35	32	6 31 27 838 01 7
35	33	6 31 27 838 01 8
35	34	6 31 27 838 01 9
35	35	6 31 27 838 02 0
35	36	6 31 27 838 02 1

BEST OF HSS MAGFÚRÓ TARTOZÉKKÉSZLET



BEST OF TARTOZÉKKÉSZLET A QUICKIN

Ipari standard. Metrikus méretek, 50 mm vágási mélység. Készlet-kivitel, 6 darab Ø 12, 14, 16, 18, 20 és 22 mm-es (hasznos hossz: 50 mm) magfúróval, valamint 2 darab központozó csappal (100 mm), műanyag kofferben.

Rendelési szám

6 31 33 999 01 0



BEST OF TARTOZÉKKÉSZLET A 3/4" WELDON

Ipari standard. Metrikus méretek, 25 mm vágási mélység. Készlet-kivitel, 6 darab Ø 12, 14, 16, 18, 20 és 22 mm-es (hasznos hossz: 25 mm) magfúróval, valamint 2 darab központozó csappal (80 mm), műanyag kofferben.

Rendelési szám

6 31 34 999 06 1



BEST OF TARTOZÉKKÉSZLET A 3/4" WELDON

Ipari standard. Metrikus méretek, 25 mm vágási mélység. Készlet-kivitel, 4 darab Ø 2 x 14 mm, 2 x 18 mm-es (hasznos hossz: 25 mm) magfúróval, valamint 1 darab központozó csappal (80 mm), műanyag kofferben.

Rendelési szám

6 31 34 999 06 2



BEST OF TARTOZÉKKÉSZLET A 3/4" WELDON

Ipari standard. Metrikus méretek, 50 mm vágási mélység. Készlet-kivitel, 6 darab Ø 12, 14, 16, 18, 20 és 22 mm-es (hasznos hossz: 50 mm) magfúróval, valamint 2 darab központozó csappal (100 mm), műanyag kofferben.

Rendelési szám

6 31 34 999 06 3



BEST OF TARTOZÉKKÉSZLET A 3/4" WELDON

Ipari standard. Metrikus méretek, 50 mm vágási mélység. Készlet-kivitel, 4 darab Ø 2 x 14 mm, 2 x 18 mm-es (hasznos hossz: 50 mm) magfúróval, valamint 1 darab központozó csappal (100 mm), műanyag kofferben.

Rendelési szám

6 31 34 999 06 4

HSS-KORONAFÚRÓ



HSS NOVA 25 KORONAFÚRÓ QUICKIN CSATLAKOZÁSSAL

Ipari standard. Metrikus méretek, 25 mm vágási mélység.

Vágásmélység mm	Furat Ø mm	Rendelési szám
25	12	6 31 33 119 05 1
25	13	6 31 33 129 05 1
25	14	6 31 33 140 05 1
25	15	6 31 33 150 05 1
25	16	6 31 33 159 05 1
25	17	6 31 33 170 05 1
25	18	6 31 33 180 05 1
25	19	6 31 33 189 05 1
25	20	6 31 33 199 06 3
25	21	6 31 33 210 05 1
25	22	6 31 33 219 05 1
25	23	6 31 33 229 05 1
25	24	6 31 33 240 05 1
25	25	6 31 33 250 05 1
25	26	6 31 33 259 05 1
25	27	6 31 33 270 05 1
25	28	6 31 33 279 05 1
25	29	6 31 33 289 05 1
25	30	6 31 33 299 05 1
25	31	6 31 33 309 05 1
25	32	6 31 33 319 05 1
25	33	6 31 33 329 05 1
25	34	6 31 33 339 05 1
25	35	6 31 33 350 05 1
25	36	6 31 33 359 05 1
25	37	6 31 33 369 05 1
25	38	6 31 33 379 05 1
25	39	6 31 33 389 05 1
25	40	6 31 33 399 05 1
25	41	6 31 33 409 05 1
25	42	6 31 33 420 05 1
25	43	6 31 33 429 05 1
25	44	6 31 33 439 05 1

Vágásmélység mm	Furat Ø mm	Rendelési szám
25	45	6 31 33 449 05 1
25	46	6 31 33 459 05 1
25	47	6 31 33 469 05 1
25	48	6 31 33 479 05 1
25	49	6 31 33 489 05 1
25	50	6 31 33 499 05 1



HSS NOVA 50 KORONAFÚRÓ QUICKIN CSATLAKOZÁSSAL
Ipari standard. Metrikus méretek, 50 mm vágási mélység.

Vágásmélység mm	Furat Ø mm	Rendelési szám
50	12	6 31 33 119 05 2
50	13	6 31 33 129 05 2
50	14	6 31 33 140 05 2
50	15	6 31 33 150 05 2
50	16	6 31 33 159 05 2
50	17	6 31 33 170 05 2
50	18	6 31 33 180 05 2
50	19	6 31 33 189 05 2
50	20	6 31 33 199 05 2
50	21	6 31 33 210 05 2
50	22	6 31 33 219 05 2
50	23	6 31 33 229 05 2
50	24	6 31 33 240 05 2
50	25	6 31 33 250 05 2
50	26	6 31 33 259 05 2
50	27	6 31 33 270 05 2
50	28	6 31 33 279 05 2
50	29	6 31 33 289 05 2
50	30	6 31 33 299 05 2
50	31	6 31 33 309 05 2
50	32	6 31 33 319 05 2
50	33	6 31 33 329 05 2
50	34	6 31 33 339 05 2
50	35	6 31 33 350 05 2
50	36	6 31 33 359 05 2
50	37	6 31 33 369 05 2
50	38	6 31 33 379 05 2
50	39	6 31 33 389 05 2
50	40	6 31 33 399 05 2
50	41	6 31 33 409 05 2
50	42	6 31 33 420 05 2
50	43	6 31 33 429 05 2
50	44	6 31 33 439 05 2
50	45	6 31 33 449 05 2
50	46	6 31 33 459 05 2
50	47	6 31 33 469 05 2
50	48	6 31 33 479 05 2
50	49	6 31 33 489 05 2
50	50	6 31 33 499 05 2



HSS NOVA 25 KORONAFÚRÓ 3/4" WELDON CSATLAKOZÁSSAL
Ipari standard. Metrikus méretek, 25 mm vágási mélység.

Vágásmélység mm	Furat Ø mm	Rendelési szám
25	12	6 31 34 120 05 1
25	13	6 31 34 130 05 1
25	14	6 31 34 140 05 1
25	15	6 31 34 150 05 1
25	16	6 31 34 160 05 1
25	17	6 31 34 170 05 1
25	18	6 31 34 180 05 1
25	19	6 31 34 190 05 1

Vágásmélység mm	Furat Ø mm	Rendelési szám
25	20	6 31 34 200 05 1
25	21	6 31 34 210 05 1
25	22	6 31 34 220 05 1
25	23	6 31 34 230 05 1
25	24	6 31 34 240 05 1
25	25	6 31 34 250 05 1
25	26	6 31 34 260 05 1
25	27	6 31 34 270 05 1
25	28	6 31 34 280 05 1
25	29	6 31 34 290 05 1
25	30	6 31 34 300 05 1
25	31	6 31 34 310 05 1
25	32	6 31 34 320 05 1
25	33	6 31 34 330 05 1
25	34	6 31 34 340 05 1
25	35	6 31 34 350 05 1
25	36	6 31 34 360 05 1
25	37	6 31 34 370 05 1
25	38	6 31 34 380 05 1
25	39	6 31 34 390 05 1
25	40	6 31 34 400 05 1
25	41	6 31 34 410 05 1
25	42	6 31 34 420 05 1
25	43	6 31 34 430 05 1
25	44	6 31 34 440 05 1
25	45	6 31 34 450 05 1
25	46	6 31 34 460 05 1
25	47	6 31 34 470 05 1
25	48	6 31 34 480 05 1
25	49	6 31 34 490 05 1
25	50	6 31 34 500 05 1
25	51	6 31 34 510 05 1
25	52	6 31 34 520 05 1
25	53	6 31 34 530 05 1
25	54	6 31 34 540 05 1
25	55	6 31 34 550 05 1
25	56	6 31 34 560 05 1
25	57	6 31 34 570 05 1
25	58	6 31 34 580 05 1
25	59	6 31 34 590 05 1
25	60	6 31 34 600 05 1



HSS NOVA 50 KORONAFÚRÓ 3/4" WELDON CSATLAKOZÁSSAL
Ipari standard. Metrikus méretek, 50 mm vágási mélység.

Vágásmélység mm	Furat Ø mm	Rendelési szám
50	12	6 31 34 120 05 2
50	13	6 31 34 130 05 2
50	14	6 31 34 140 05 2
50	15	6 31 34 150 05 2
50	16	6 31 34 160 05 2
50	17	6 31 34 170 05 2
50	18	6 31 34 180 05 2
50	19	6 31 34 190 05 2
50	20	6 31 34 200 05 2
50	21	6 31 34 210 05 2
50	22	6 31 34 220 05 2
50	23	6 31 34 230 05 2
50	24	6 31 34 240 05 2
50	25	6 31 34 250 05 2
50	26	6 31 34 260 05 2
50	27	6 31 34 270 05 2
50	28	6 31 34 280 05 2
50	29	6 31 34 290 05 2
50	30	6 31 34 300 05 2

4 UNIVERSAL / AUTOMATIC

Vágásmélység mm	Furat Ø mm	Rendelési szám
50	31	6 31 34 310 05 2
50	32	6 31 34 320 05 2
50	33	6 31 34 330 05 2
50	34	6 31 34 340 05 2
50	35	6 31 34 350 05 2
50	36	6 31 34 360 05 2
50	37	6 31 34 370 05 2
50	38	6 31 34 380 05 2
50	39	6 31 34 390 05 2
50	40	6 31 34 400 05 2
50	41	6 31 34 410 05 2
50	42	6 31 34 420 05 2
50	43	6 31 34 430 05 2
50	44	6 31 34 440 05 2
50	45	6 31 34 450 05 2
50	46	6 31 34 460 05 2
50	47	6 31 34 470 05 2
50	48	6 31 34 480 05 2
50	49	6 31 34 490 05 2
50	50	6 31 34 500 05 2
50	51	6 31 34 510 05 2
50	52	6 31 34 520 05 2
50	53	6 31 34 530 05 2
50	54	6 31 34 540 05 2
50	55	6 31 34 550 05 2
50	56	6 31 34 560 05 2
50	57	6 31 34 570 05 2
50	58	6 31 34 580 05 2
50	59	6 31 34 590 05 2
50	60	6 31 34 600 05 2



HSS NOVA 75 KORONAFÚRÓ 3/4" WELDON CSATLAKOZÁSSAL

Ipari standard. Metrikus méretek, 75 mm vágási mélység.

Vágásmélység mm	Furat Ø mm	Rendelési szám
75	19	6 31 34 190 05 3
75	20	6 31 34 200 05 3
75	21	6 31 34 210 05 3
75	22	6 31 34 220 05 3
75	23	6 31 34 230 05 3
75	24	6 31 34 240 05 3
75	25	6 31 34 250 05 3
75	26	6 31 34 260 05 3
75	27	6 31 34 270 05 3
75	28	6 31 34 280 05 3
75	29	6 31 34 290 05 3
75	30	6 31 34 300 05 3
75	32	6 31 34 320 05 3
75	35	6 31 34 350 05 3
75	36	6 31 34 360 05 3
75	40	6 31 34 400 05 3
75	45	6 31 34 450 05 3
75	50	6 31 34 500 05 3
75	60	6 31 34 600 05 3



HSS NOVA 100 MAGFÚRÓ 3/4" WELDON SZERSZÁMBEFOGÓVAL

Hosszú élettartam. Metrikus méretek, vágásmélység 100 mm. Átfedő fúrásokhoz nem használható.

Vágásmélység mm	Furat Ø mm	Rendelési szám
100	21	6 31 34 210 05 4
100	22	6 31 34 220 05 4
100	23	6 31 34 230 05 4
100	24	6 31 34 240 05 4
100	25	6 31 34 250 05 4
100	26	6 31 34 260 05 4
100	27	6 31 34 270 05 4
100	28	6 31 34 280 05 4
100	29	6 31 34 290 05 4
100	30	6 31 34 300 05 4
100	32	6 31 34 320 05 4
100	35	6 31 34 350 05 4
100	36	6 31 34 360 05 4
100	40	6 31 34 400 05 4
100	45	6 31 34 450 05 4
100	50	6 31 34 500 05 4

SPECIAL HSS-KORONAFÚRÓ



HSS SPECIAL 25 KORONAFÚRÓ 3/4"-OS WELDON SZERSZÁMBEFOGÓVAL

Hosszú élettartam. Többretegű anyagok fúrásához egy munkamenetben, vágási mélység 25 mm.

Vágásmélység mm	Furat Ø mm	Rendelési szám
25	12	6 31 34 120 30 1
25	13	6 31 34 130 30 1
25	14	6 31 34 140 30 1
25	14,3	6 31 34 143 30 1
25	15	6 31 34 150 30 1
25	16	6 31 34 160 30 1
25	17	6 31 34 170 30 1
25	18	6 31 34 180 30 1
25	20	6 31 34 200 30 1
25	22	6 31 34 220 30 1
25	24	6 31 34 240 30 1
25	26	6 31 34 260 30 1
25	28	6 31 34 280 30 1
25	30	6 31 34 300 30 1
25	32	6 31 34 320 30 1
25	35	6 31 34 350 30 1



HSS SPECIAL 50 MAGFÚRÓ 3/4" WELDON SZERSZÁMBEFOGÓVAL

Hosszú élettartam. Többretegű anyagok egy munkamenetben elvégzett fúrásához. Metrikus méretek, vágásmélység 50 mm.

Vágásmélység mm	Furat Ø mm	Rendelési szám
50	12	6 31 34 120 30 2
50	13	6 31 34 130 30 2
50	14	6 31 34 140 30 2
50	15	6 31 34 150 30 2
50	16	6 31 34 160 30 2
50	17	6 31 34 170 30 2
50	18	6 31 34 180 30 2
50	20	6 31 34 200 30 2
50	22	6 31 34 220 30 2
50	24	6 31 34 240 30 2
50	26	6 31 34 260 30 2
50	28	6 31 34 280 30 2
50	30	6 31 34 300 30 2
50	32	6 31 34 320 30 2
50	35	6 31 34 350 30 2
50	36	6 31 34 360 30 2
50	40	6 31 34 400 30 2
50	45	6 31 34 450 30 2
50	50	6 31 34 500 30 2

BEVONT HSS-KORONAFÚRÓ



HSS DURA 25 KORONAFÚRÓ QUICKIN CSATLAKOZÁSSAL
TiN felületi bevonat a hosszú élettartamhoz és legjobb csúszási tulajdonságokhoz.
Metrikus méretek, 25 mm-es vágási mélység.

Vágásmélység mm	Furat Ø mm	Rendelési szám
25	12	6 31 33 120 06 7
25	13	6 31 33 130 06 7
25	14	6 31 33 140 06 7
25	15	6 31 33 150 06 7
25	16	6 31 33 160 06 7
25	17	6 31 33 170 06 7
25	18	6 31 33 180 06 7
25	19	6 31 33 190 06 7
25	20	6 31 33 200 06 7
25	21	6 31 33 210 06 7
25	22	6 31 33 220 06 7
25	23	6 31 33 230 06 7
25	24	6 31 33 240 06 7
25	25	6 31 33 250 06 7
25	26	6 31 33 260 06 7
25	27	6 31 33 270 06 7
25	28	6 31 33 280 06 7
25	29	6 31 33 290 06 7
25	30	6 31 33 300 06 7
25	31	6 31 33 310 06 7
25	32	6 31 33 320 06 7
25	34	6 31 33 340 06 7
25	37	6 31 33 370 06 7
25	43	6 31 33 430 06 7
25	44	6 31 33 440 06 7
25	45	6 31 33 450 06 7
25	46	6 31 33 460 06 7
25	47	6 31 33 470 06 7
25	48	6 31 33 480 06 7
25	49	6 31 33 490 06 7
25	50	6 31 33 500 06 7



HSS DURA 50 KORONAFÚRÓ QUICKIN CSATLAKOZÁSSAL
TiN felületi bevonat a hosszú élettartamhoz és legjobb csúszási tulajdonságokhoz.
Metrikus méretek, 50 mm-es vágási mélység.

Vágásmélység mm	Furat Ø mm	Rendelési szám
50	12	6 31 33 120 06 8
50	13	6 31 33 130 06 8
50	14	6 31 33 140 06 8
50	15	6 31 33 150 06 8
50	16	6 31 33 160 06 8
50	17	6 31 33 170 06 8
50	18	6 31 33 180 06 8
50	19	6 31 33 190 06 8
50	20	6 31 33 200 06 8
50	21	6 31 33 210 06 8
50	22	6 31 33 220 06 8
50	23	6 31 33 230 06 8
50	24	6 31 33 240 06 8
50	25	6 31 33 250 06 8
50	26	6 31 33 260 06 8
50	27	6 31 33 270 06 8
50	28	6 31 33 280 06 8
50	29	6 31 33 290 06 8
50	30	6 31 33 300 06 8
50	31	6 31 33 310 06 8
50	32	6 31 33 320 06 8
50	33	6 31 33 330 06 8
50	34	6 31 33 340 06 8

Vágásmélység mm	Furat Ø mm	Rendelési szám
50	35	6 31 33 350 06 8
50	36	6 31 33 360 06 8
50	37	6 31 33 370 06 8
50	38	6 31 33 380 06 8
50	39	6 31 33 390 06 8
50	40	6 31 33 400 06 8
50	41	6 31 33 410 06 8
50	42	6 31 33 420 06 8
50	43	6 31 33 430 06 8
50	44	6 31 33 440 06 8
50	45	6 31 33 450 06 8
50	46	6 31 33 460 06 8
50	47	6 31 33 470 06 8
50	48	6 31 33 480 06 8
50	49	6 31 33 490 06 8
50	50	6 31 33 500 06 8



HSS DURA 25 KORONAFÚRÓ 3/4" WELDON CSATLAKOZÁSSAL

TiN felületi bevonat a hosszú élettartamhoz és legjobb csúszási tulajdonságokhoz.
Metrikus méretek, 25 mm-es vágási mélység.

Vágásmélység mm	Furat Ø mm	Rendelési szám
25	12	6 31 34 120 07 5
25	13	6 31 34 130 07 5
25	14	6 31 34 140 07 5
25	15	6 31 34 150 07 5
25	16	6 31 34 160 07 5
25	17	6 31 34 170 07 5
25	18	6 31 34 180 07 5
25	19	6 31 34 190 07 5
25	20	6 31 34 200 07 5
25	21	6 31 34 210 07 5
25	22	6 31 34 220 07 5
25	23	6 31 34 230 07 5
25	24	6 31 34 240 07 5
25	25	6 31 34 250 07 5
25	26	6 31 34 260 07 5
25	27	6 31 34 270 07 5
25	28	6 31 34 280 07 5
25	29	6 31 34 290 07 5
25	30	6 31 34 300 07 5
25	31	6 31 34 310 07 5
25	32	6 31 34 320 07 5
25	33	6 31 34 330 07 5
25	34	6 31 34 340 07 5
25	35	6 31 34 350 07 5
25	36	6 31 34 360 07 5
25	37	6 31 34 370 07 5
25	38	6 31 34 380 07 5
25	39	6 31 34 390 07 5
25	40	6 31 34 400 07 5
25	41	6 31 34 410 07 5
25	42	6 31 34 420 07 5
25	43	6 31 34 430 07 5
25	44	6 31 34 440 07 5
25	45	6 31 34 450 07 5
25	46	6 31 34 460 07 5
25	47	6 31 34 470 07 5
25	48	6 31 34 480 07 5
25	49	6 31 34 490 07 5
25	50	6 31 34 500 07 5
25	51	6 31 34 510 07 5
25	52	6 31 34 520 07 5
25	53	6 31 34 530 07 5

4 UNIVERSAL / AUTOMATIC

Vágásmélység mm	Furat Ø mm	Rendelési szám
25	54	6 31 34 540 07 5
25	55	6 31 34 550 07 5
25	56	6 31 34 560 07 5
25	57	6 31 34 570 07 5
25	58	6 31 34 580 07 5
25	59	6 31 34 590 07 5
25	60	6 31 34 600 07 5



HSS DURA 50 KORONAFÚRÓ 3/4" WELDON CSATLAKOZÁSSAL

TiN felületi bevonat a hosszú élettartamhoz és legjobb csúszási tulajdonságokhoz.
Metrikus méretek, 50 mm-es vágási mélység.

Vágásmélység mm	Furat Ø mm	Rendelési szám
50	12	6 31 34 120 07 6
50	13	6 31 34 130 07 6
50	14	6 31 34 140 07 6
50	15	6 31 34 150 07 6
50	16	6 31 34 160 07 6
50	17	6 31 34 170 07 6
50	18	6 31 34 180 07 6
50	19	6 31 34 190 07 6
50	20	6 31 34 200 07 6
50	21	6 31 34 210 07 6
50	22	6 31 34 220 07 6
50	23	6 31 34 230 07 6
50	24	6 31 34 240 07 6
50	25	6 31 34 250 07 6
50	26	6 31 34 260 07 6
50	27	6 31 34 270 07 6
50	28	6 31 34 280 07 6
50	29	6 31 34 290 07 6
50	30	6 31 34 300 07 6
50	31	6 31 34 310 07 6
50	32	6 31 34 320 07 6
50	33	6 31 34 330 07 6
50	34	6 31 34 340 07 6
50	35	6 31 34 350 07 6
50	36	6 31 34 360 07 6
50	37	6 31 34 370 07 6
50	38	6 31 34 380 07 6
50	39	6 31 34 390 07 6
50	40	6 31 34 400 07 6
50	41	6 31 34 410 07 6
50	42	6 31 34 420 07 6
50	43	6 31 34 430 07 6
50	44	6 31 34 440 07 6
50	45	6 31 34 450 07 6
50	46	6 31 34 460 07 6
50	47	6 31 34 470 07 6
50	48	6 31 34 480 07 6
50	49	6 31 34 490 07 6
50	50	6 31 34 500 07 6
50	51	6 31 34 510 07 6
50	52	6 31 34 520 07 6
50	53	6 31 34 530 07 6
50	54	6 31 34 540 07 6
50	55	6 31 34 550 07 6
50	56	6 31 34 560 07 6
50	57	6 31 34 570 07 6
50	58	6 31 34 580 07 6
50	59	6 31 34 590 07 6
50	60	6 31 34 600 07 6

KÖZPONTOSÍTÓ CSAPOK



KÖZPONTOSÍTÓ CSAPOK

Ø mm	L mm	Rendelési szám
6,35	82	6 31 34 998 30 0
6,35	100	6 31 34 998 31 0
6,35	125	6 31 34 998 33 0
6,35	135	6 31 34 998 33 5



KÖZPONTOSÍTÓ CSAPOK 2 részes

Ø mm	L mm	Rendelési szám
6,35	158	3 02 17 366 01 0
7,98	184	3 02 17 362 01 0

QUICKIN TARTOZÉKOK



ADAPTER QUICKIN BEFOGÓVAL

Hajtott rész: M18 x 6 P 1,5

Rendelési szám

6 39 01 020 00 6



ADAPTER QUICKIN BEFOGÓVAL

Hajtott rész 3/4" Weldon

Rendelési szám

6 39 01 021 01 4



ADAPTER QUICKIN BEFOGÓVAL

Weldon speciális meghajtás. Kifejezetten a > 6,4 mm belső átmérőjű konkurens koronafúrókhoz

Rendelési szám

6 39 01 024 01 9



ADAPTER QUICKIN BEFOGÓVAL

Hajtott rész: 1/2" - 20 UNF

Rendelési szám

6 39 01 022 00 8



ADAPTER QUICKIN BEFOGÓVAL

B 16-os hajtott

Rendelési szám

6 39 01 023 00 2



HSS CSIGAFÚRÓK QUICKIN SZERSZÁMBEFOGÓVAL

Vágásmélység 35 mm

Furat Ø mm	Rendelési szám
10	6 31 11 009 01 0
10,2	6 31 11 010 01 0
11	6 31 11 011 01 0
12	6 31 11 012 01 0
13	6 31 11 013 01 0
14	6 31 11 014 01 0
15	6 31 11 015 01 0
15,5	6 31 11 016 01 0

**HOSSZABBÍTÓ**

Szűk, mély vagy lépcsős felületek megmunkálásához, átmenő furatok 36 mm átmérőtől. 100 mm hosszú QuickIN szerszámbefogó, központosító csappal együtt.

Rendelési szám
6 31 06 016 01 0

**FOGAZOTT FÚRÓTOKMÁNY QUICKIN GYORSBEFOGÓVAL**

Tokmány befogás mm	Rendelési szám
1.5 - 13	6 39 01 023 02 0
1 - 16	6 39 01 023 01 1

3/4" WELDON TARTOZÉKOK**ADAPTER 3/4" WELDON SZERSZÁMBEFOGÓVAL**

konkurens gyártmányok QuickIN-rendszerre alakításához.

Rendelési szám
6 39 01 027 01 0

**3/4" WELDON > B16 ADAPTER**

B 16-os hajtott

Rendelési szám
6 39 01 061 00 0

**ADAPTER 3/4" WELDON SZERSZÁMBEFOGÓVAL**

Hajtott rész: 1/2" - 20 UNF

Rendelési szám
6 39 01 070 00 0

**HSS CSIGAFÚRÓ 3/4"-OS WELDON SZERSZÁMBEFOGÓVAL**

Vágásmélység 35 mm

Furat Ø mm	Rendelési szám
5	6 31 11 036 01 0
6	6 31 11 018 01 0
6,8	6 31 11 034 01 0
7	6 31 11 019 01 0
8	6 31 11 020 01 0
8,5	6 31 11 035 01 0
9	6 31 11 021 01 0
10	6 31 11 022 01 0
10,2	6 31 11 037 01 0
11	6 31 11 023 01 0
12	6 31 11 024 01 0
13	6 31 11 025 01 0
14	6 31 11 026 01 0
15	6 31 11 027 01 0
16	6 31 11 028 01 0

**HSS CSIGAFÚRÓ KÉSZLET 3/4"-OS WELDON SZERSZÁMBEFOGÓVAL**

6 db HSS csigafúró Ø 6, 8, 10, 12, 14 és 16 mm praktikus műanyag tárolódobozban. Vágásmélység 35 mm

Rendelési szám
6 31 11 018 02 0

**HOSSZABBÍTÓ**

Szűk, mély vagy lépcsős felületek megmunkálásához, átmenő furatok 34 mm átmérőtől. 3/4" Weldon szerszámbefogó, hosszúság 100 mm.

Hossz mm	Rendelési szám
100	6 31 06 022 98 0

**GYORSBEFOGÓ FÚRÓTOKMÁNY + A SZORÍTÓERŐ BIZTOSÍTÁSA 3/4" WELDON SZERSZÁMBEFOGÓVAL**

Tokmány befogás mm	Rendelési szám
1 - 13	6 32 04 037 01 0

**FOGAZOTT FÚRÓTOKMÁNY 3/4"-OS WELDON SZERSZÁMBEFOGÓVAL**

Tokmány befogás mm	Rendelési szám
1.5 - 13	6 39 01 061 02 0

QUICKIN MAX / WELDON 32 TARTOZÉKOK**ADAPTER QUICKIN MAX / WELDON 32 SZERSZÁMBEFOGÓVAL**

QuickIN meghajtó

Rendelési szám
6 39 01 045 01 0

**ADAPTER QUICKIN MAX / WELDON 32 SZERSZÁMBEFOGÓVAL**

Hajtott rész 3/4" Weldon

Rendelési szám
6 39 01 076 01 0

**ADAPTER WELDON 32 SZERSZÁMBEFOGÓVAL**

Hajtott rész 3/4" Weldon

Rendelési szám
6 39 01 075 01 0

MK-RÖGZÍTŐTENGELYEK QUICKIN**QUICKIN SZERSZÁMBEFOGÓ SZÁRAK**

Belső hűtőközeg-adagolással. Szerszám nélküli magfűrócsere.

Vágásmélység mm	kúp	Furat Ø mm	Rendelési szám
50	MK 2	12 - 35	6 39 01 065 02 0
75	MK 2	12 - 35	6 39 01 066 02 0
50	MK 3	12 - 65	6 39 01 048 02 0
75	MK 3	12 - 65	6 39 01 049 02 0

**QUICKIN SZERSZÁMBEFOGÓ SZÁRAK**

FEIN koronafúrók alkalmazására asztali és állványos fűrőgépeken, valamint minden egyéb, MK-szerszámbefogóval rendelkező mágnesállványos fűrőgéphez. Belső hűtőközeg-adagolással. Szerszám nélküli magfűrócsere.

Vágásmélység mm	kúp	Furat Ø mm	Rendelési szám
50	MK 3	12 - 65	6 39 01 019 01 3
50	MK 2	12 - 35	6 39 01 018 01 9
75	MK 3	12 - 65	6 39 01 055 02 0
75	MK 2	12 - 35	6 39 01 057 02 0

4 UNIVERSAL / AUTOMATIC

MK-RÖGZÍTŐTENGELYEK 3/4" WELDON



3/4" WELDON BEFOGÓSZÁR

Belső hűtőközeg-adagolással.
Szerszám nélküli magfűrócsere.

Vágásmélység mm	kúp	Furat Ø mm	Rendelési szám
50	MK 2	12 - 35	6 39 01 063 02 0
75	MK 2	12 - 35	6 39 01 064 02 0
50	MK 3	12 - 65	6 39 01 050 02 0
75	MK 3	12 - 65	6 39 01 051 02 0



3/4" WELDON BEFOGÓSZÁR

Belső hűtőközeg-adagolással.
Kézi magfűrócsere.

Vágásmélység mm	kúp	Furat Ø mm	Rendelési szám
50	MK 3	12 - 65	6 39 01 074 02 0
75	MK 3	12 - 65	6 39 01 073 02 0



3/4" WELDON BEFOGÓSZÁR

FEIN koronafűrók alkalmazására asztali és állványos fűrógépeken, valamint minden egyéb, MK-szerszámbe fogóval rendelkező mágnesállványos fűrógéphez.
Szerszám nélküli magfűrócsere.

Vágásmélység mm	kúp	Furat Ø mm	Rendelési szám
50	MK 3	12 - 65	6 39 01 052 02 0
75	MK 3	12 - 65	6 39 01 053 02 0

MK-RÖGZÍTŐTENGELYEK WELDON 32



WELDON 32-BEFOGÓSZÁR

Belső hűtőközeg-adagolással.

Vágásmélység mm	kúp	Furat Ø mm	Rendelési szám
50	MK 4	50 - 100	6 39 01 072 02 0

MORZEKÚP



REDUKÁLÓHÜVELY

morzekúphoz

Csatlakozás	Rendelési szám
MK 4/MK 3	6 33 02 004 00 2



KÚPSZŰKÍTŐ

Morzekúpos fűrógépekhez.

Csatlakozás	Rendelési szám
MK 3/B 16	6 33 01 012 00 5
MK 3/B 22	6 33 01 014 00 7



BŐVÍTŐKÚP

morzekúphoz

Csatlakozás	Rendelési szám
MK 3/MK 3	6 33 04 005 00 0

MENETFÚRÓ GYORSTOKMÁNY



2-ES MÉRETŰ MENETFÚRÓ GYORSTOKMÁNY 3/4-ES WELDON SZERSZÁMBEFOGÓVAL

Csak bal forgásirány funkcióval ellátott mágnesállványos fűrógépekkel használható. DIN 371 és 374/376 szabványnak megfelelő menetfűrókhoz, biztonsági tengelykapcsolóval ellátott vagy anélküli menetfűró betétekkel (M6 - M20).

Rendelési szám

9 26 02 089 01 0



2-ES MÉRETŰ MENETFÚRÓ GYORSTOKMÁNY QUICKIN SZERSZÁMBEFOGÓVAL

Csak bal forgásirány funkcióval ellátott mágnesállványos fűrógépekkel használható. DIN 371 és 374/376 szabványnak megfelelő menetfűrókhoz, biztonsági tengelykapcsolóval ellátott vagy anélküli menetfűró betétekkel (M6 - M20).

Rendelési szám

9 26 02 079 01 0



3-AS MÉRETŰ MENETFÚRÓ GYORSTOKMÁNY QUICKIN MAX / WELDON 32-SZERSZÁMBEFOGÓVAL

Csak bal forgásirány funkcióval ellátott mágnesállványos fűrógépekkel használható. DIN 374/376 szabványnak megfelelő menetfűrókhoz, biztonsági tengelykapcsolóval ellátott vagy anélküli menetfűró betétekkel (M22 - M36).

Rendelési szám

9 26 02 082 01 0

MENETFÚRÓ BETÉTEK



MENETFÚRÓ BETÉTEK

DIN 374/376 szabványnak megfelelő menetfűrókhoz

Menet	Ø mm	Négyszög befogás mm	Rendelési szám
M 6	6	4,9	6 32 06 095 01 1
M 8	8	6,2	6 32 06 138 01 0
M 10	10	8	6 32 06 139 01 0



MENETFÚRÓ BETÉTEK

DIN 374/376 szabványnak megfelelő menetfűrókhoz

Menet	Ø mm	Négyszög befogás mm	Rendelési szám
M 6	4,5	3,4	6 32 06 117 01 5
M 10	7	5,5	6 32 06 096 01 4
M 12	9	7	6 32 06 097 01 8
M 14	11	9	6 32 06 098 01 6
M 16	12	9	6 32 06 099 01 0
M 18	14	11	6 32 06 100 01 1
M 20	16	12	6 32 06 101 01 0



MENETFÚRÓ BETÉTEK

Biztonsági kuplunggal a vakfuratokhoz.
DIN 374/376 szabványnak megfelelő menetfűrókhoz

Menet	Ø mm	Négyszög befogás mm	Rendelési szám
M 6	6	4,9	6 32 06 118 01 3
M 8	8	6,2	6 32 06 140 01 0
M 10	10	8	6 32 06 141 01 0



MENETFÚRÓ BETÉTEK

Biztonsági kuplunggal a vakfuratokhoz.
DIN 374/376 szabványnak megfelelő menetfűrókhoz

Menet	Ø mm	Négyszög befogás mm	Rendelési szám
M 8	6	4,9	6 32 06 102 01 3
M 10	7	5,5	6 32 06 103 01 7
M 12	9	7	6 32 06 104 01 5
M 14	11	9	6 32 06 105 01 9
M 16	12	9	6 32 06 106 01 2
M 18	14	11	6 32 06 107 01 6
M 20	16	12	6 32 06 108 01 4



MENETFÚRÓ BETÉTEK, 3-AS MÉRET
DIN 374/376 szabványnak megfelelő menetfúrókhoz

Menet	Ø mm	Négyszög befogás mm	Rendelési szám
M22/M24	18	14,5	6 32 06 119 01 0
M 27	20	16	6 32 06 120 01 0
M 30	22	18	6 32 06 121 01 0
M 33	25	20	6 32 06 157 01 0
M 36	28	22	6 32 06 158 01 0



MENETFÚRÓ BETÉTEK, 3-AS MÉRET
Biztonsági kuplunggal a vakfuratokhoz.
DIN 374/376 szabványnak megfelelő menetfúrókhoz

Menet	Ø mm	Négyszög befogás mm	Rendelési szám
M22/M24	18	14,5	6 32 06 122 01 0
M 27	20	16	6 32 06 123 01 0
M 30	22	18	6 32 06 124 01 0
M 33	25	20	6 32 06 155 01 0
M 36	28	22	6 32 06 156 01 0



CSERÉLHETŐ SZŰKÍTŐBETÉT 3-AS > 2-ES MÉRET
Szűkítőbetét 2-es méretű menetfúró betétek (M6 - M20)
3-as méretű menetfúró gyorstokmánya (9 26 02 082 01 0)
való befogásához.

Rendelési szám
6 32 06 125 01 0

MENETFÚRÓ TARTOZÉKOK 3/4" WELDON



MENETFÚRÓK ÁTMENŐ FURATOKHOZ 3/4"-OS WELDON SZERSZÁMBEFOGÓ ADAPTERREL
Rövid kivétel a DIN 352 / ISO 13 szabvány szerint.

Menet	Rendelési szám
M 6	6 31 10 019 03 0
M 8	6 31 10 020 03 0
M 10	6 31 10 021 03 0
M 12	6 31 10 022 03 0



ADAPTER 3/4" WELDON SZERSZÁMBEFOGÓVAL
Meghajtás 1/4" hatlapú DIN 3126 / ISO 1173 - C 6.3

Rendelési szám
6 32 06 148 01 0



ADAPTER 3/4" WELDON SZERSZÁMBEFOGÓVAL
Meghajtás 6 mm-es kerek szár M5 - M8 mérethez
DIN 352 / ISO 13 szabvány szerint

Ø mm	Négyszög befogás mm	Rendelési szám
6	4,9	6 32 06 146 01 0



ADAPTER 3/4" WELDON SZERSZÁMBEFOGÓVAL
Meghajtás 7 mm-es kerek szár M10 mérethez DIN 352 / ISO 13 szabvány szerint

Ø mm	Négyszög befogás mm	Rendelési szám
7	5,5	6 32 06 147 01 0



ADAPTER 3/4" WELDON SZERSZÁMBEFOGÓVAL
Meghajtás 9 mm-es kerek szár M12 mérethez DIN 352 / ISO 13 szabvány szerint

Ø mm	Négyszög befogás mm	Rendelési szám
9	7	6 32 06 149 01 0

MENETFÚRÓ TARTOZÉKOK 3/4" WELDON



MENETFÚRÓ ÁTMENŐ FURATOKHOZ

Menet	L mm	Ø mm	Négyszög befogás mm	Rendelési szám
M 8	90	8	6,2	6 31 10 023 01 0
M 10	100	10	8	6 31 10 024 01 0
M 12	110	9	7	6 31 10 025 01 0



MENETFÚRÓ ÁTMENŐ FURATOKHOZ
Rövid kivétel a DIN 352 / ISO 13 szabvány szerint.

Menet	L mm	Ø mm	Négyszög befogás mm	Rendelési szám
M 6	56	6	4,9	6 31 10 019 01 0
M 8	63	6	4,9	6 31 10 020 01 0
M 10	70	7	5,5	6 31 10 021 01 0
M 12	75	9	7	6 31 10 022 01 0



MENETFÚRÓ ZSÁKFURATOKHOZ

Menet	L mm	Ø mm	Négyszög befogás mm	Rendelési szám
M 8	90	8	6,2	6 31 10 023 02 0
M 10	100	10	8	6 31 10 024 02 0
M 12	110	9	7	6 31 10 025 02 0



MENETFÚRÓKÉSZLET ÁTMENŐ FURATOKHOZ

1-1 db menetfúró M6 DIN 352 / ISO 13 szabvány szerint
3/4"-os Weldon adapterrel, HSS csigafúró Ø 5 mm 3/4"-os
Weldon szerszámbefogóval és HSS 90°-os kúpsüllyesztő bittel
Ø 16,5 mm 3/4"-os Weldon adapterrel, illetve 1 db imbuszkulcs
praktikus műanyag tárolódobozban.

Menet	Rendelési szám
M 6	6 31 10 019 02 0



MENETFÚRÓKÉSZLET ÁTMENŐ FURATOKHOZ

1-1 db menetfúró M8 DIN 352 / ISO 13 szabvány szerint
3/4"-os Weldon adapterrel, HSS csigafúró Ø 6,8 mm 3/4"-os
Weldon szerszámbefogóval és HSS 90°-os kúpsüllyesztő bittel
Ø 16,5 mm 3/4"-os Weldon adapterrel, illetve 1 db imbuszkulcs
praktikus műanyag tárolódobozban.

Menet	Rendelési szám
M 8	6 31 10 020 02 0



MENETFÚRÓKÉSZLET ÁTMENŐ FURATOKHOZ

1-1 db menetfúró M10 DIN 352 / ISO 13 szabvány szerint
3/4"-os Weldon adapterrel, HSS csigafúró Ø 8,5 mm 3/4"-os
Weldon szerszámbefogóval és HSS 90°-os kúpsüllyesztő bittel
Ø 16,5 mm 3/4"-os Weldon adapterrel, illetve 1 db imbusz-
kulcs praktikus műanyag tárolódobozban.

Menet	Rendelési szám
M 10	6 31 10 021 02 0



MENETFÚRÓKÉSZLET ÁTMENŐ FURATOKHOZ

1-1 db menetfúró M12 DIN 352 / ISO 13 szabvány szerint
3/4"-os Weldon adapterrel, HSS csigafúró Ø 10,2 mm 3/4"-os
Weldon szerszámbefogóval és HSS 90°-os kúpsüllyesztő bittel
Ø 16,5 mm 3/4"-os Weldon adapterrel, illetve 1 db imbusz-
kulcs praktikus műanyag tárolódobozban.

Menet	Rendelési szám
M 12	6 31 10 022 02 0

4 UNIVERSAL / AUTOMATIC



HSS 90°-OS KÚPSÜLLYESZTŐ BIT

1/4"-os hatlapú rúddal DIN 3126 / ISO 1173 – C 6.3 szerint

Ø mm	Rendelési szám
16,5	6 31 11 038 01 0



HSS 90°-OS KÚPSÜLLYESZTŐ BIT 3/4"-OS WELDON SZERSZÁMBEFOGÓ ADAPTERREL

Ø mm	Rendelési szám
16,5	6 31 11 038 02 0

BEFOGÓSZERKEZET



VÁKUUM SZÍVÓTALP

Nem mágnesezhető anyagokhoz és strukturált felületekhez (hullámlémez, bordás lemez stb.). Ehhez vákuumszivattyú szükséges. Maximális furatátmérő: 65 mm. Vákuumlemez 396 x 200 x 95 mm

Rendelési szám
9 26 02 057 01 7



VÁKUUM SZÍVÓTALP

Nem mágnesezhető anyagokhoz és strukturált felületekhez (hullámlémez, bordás lemez stb.). Ehhez vákuumszivattyú szükséges. Maximális furatátmérő: 80 mm. A vákuumlemez mérete: 396 x 350 x 95 mm.

Rendelési szám
9 26 02 085 01 0



VÁKUUMSZIVATTYÚ

Vákuumszivattyú 230 V 50 Hz, 92 W, beszívott levegő mennyisége 0,015 m³/min, - 0,8bar, súly 2,5 kg, szívótömlővel, IP 30 védettség, I. érintésvédelmi osztály, bekapcsolt állapot időtartama: 15 perces üzemidő / 10 perc szünet (intervallum)

Rendelési szám
9 26 01 022 01 3



SZÍVÓTALP

nem mágneses anyagokhoz, 250 x 330 x 110 mm

Rendelési szám
9 26 02 054 01 6



TALP CSÖVEK FÚRÁSÁHOZ

szorítóhevederrel ellátva, amelyek segítségével csöveket lehet pontosan fúrni, Ø 60-tól 300 mm-ig, 220 x 130 mm.

Rendelési szám
9 26 02 055 01 0

HÚTÉS



KÉZI PUMPA

Befogadóképesség kb. 450 ml.

Rendelési szám
3 21 32 022 00 7

PÓTTÖMLŐ

3 21 32 022 00 7 kézi pumpához.

Rendelési szám
3 14 14 054 00 8



FLEXIBILIS CSUKLÓS TÖMLŐ

Csigafúrók használata mellett történő alkalmazáshoz.

L mm	Rendelési szám
340	3 14 14 070 01 0
500	3 14 14 078 01 0



VÁGÓPASZTA

Lemezek megmunkálásánál használt kenőanyag.

Rendelési szám
3 21 32 046 00 0

EGYÉB TARTOZÉKOK



MÁGNESES FORGÁCSGYŰJTŐ

Praktikus szerszám nagy mágneses erővel a fémforgácsok gyors és egyszerű összegyűjtéséhez.

Rendelési szám
6 42 01 005 01 0

TARTOZÉK KÉSZLETEK 3/4" WELDON

**CONSTRUCTION-SITE KÉSZLET 3/4" WELDON / HSS NOVA 50**

- + Felhasználói tartozékkészlet HM és HSS-magfúrókkal az L-BOXX-ban
- + HSS NOVA 50 magfúró: Rendkívül ütésálló, acélszerkezetek építésénél és szerelésénél előforduló durva használatra tervezték. A szívós vágóéleknek és a kiváló, 64 HRC keménységű HSS acélnak köszönhetően a magfúró maximális élettartamával is lenyűgöz.
- + HSS kobalt 5 % csigafúró készlet: Kobaltötvözetű HSS-csigafúró, Ø 2 / 3 / 4 / 5 / 6 / 8 mm. Különösen jól alkalmazható rozsdamentes és ötvözött acélok megmunkálására.
- + SUPRA-SK gyorsbefogó fúrótokmány: fém gyorsbefogó fúrótokmány 1 – 13 mm befogási tartománnyal. Egyszerű, gyors és szerszám nélküli befogás a maximális kezelési kényelem érdekében. Automatikusan utánhúzó szorítópofoák a fúrószerszám pontos tengelykoncentráltága érdekében.
- + L-BOXX kofferrendszer: Áttekinthető, rendezett és biztonságosan tárol. A kisalkatrész-betétek köszönhetően minden tartozék megtalálja a helyét, ráadásul az L-BOXX-ok egyszerűen összeilleszthetők és egymásra rakhatók.
- + 1 db csigafúrókészlet, 6 részes
- + 1 db gyorsbefogó fúrótokmány, SUPRA-SK 1 – 13 mm, 3/4" Weldon
- + 2-2 db HSS csigafúró 35 mm vágásmélységgel (Ø 8 mm és 10 mm)
- + 6 db HSS NOVA 50 magfúró 50 mm vágásmélységgel (Ø 12 / 14 / 16 / 18 / 20 / 22 mm)
- + 2 db 100 mm-es központosító csap
- + 1 vágópaszta
- + 1 db L-BOXX 136 a tartozékoknak

Rendelési szám

3 39 01 680 52 0

**STRUCTURAL STEEL-SET 3/4" WELDON / HSS NOVA 50**

- + Felhasználói tartozékkészlet HM és HSS-magfúrókkal az L-BOXX-ban
- + HSS NOVA 50 magfúró: Rendkívül ütésálló, acélszerkezetek építésénél és szerelésénél előforduló durva használatra tervezték. A szívós vágóéleknek és a kiváló, 64 HRC keménységű HSS acélnak köszönhetően a magfúró maximális élettartamával is lenyűgöz.
- + HM ULTRA 50 magfúró: A kiváló minőségű, 1450 HV keménységű vágófogának köszönhetően a magfúró bármely fém esetén meggyőző a maximális forgácsolóteljesítményével és rendkívül hosszú élettartamával.
- + L-BOXX kofferrendszer: Áttekinthető, rendezett és biztonságosan tárol. A kisalkatrész-betétek köszönhetően minden tartozék megtalálja a helyét, ráadásul az L-BOXX-ok egyszerűen összeilleszthetők és egymásra rakhatók.
- + 1-1 db HSS NOVA 50 magfúró 50 mm vágásmélységgel (Ø 12 / 14 / 16 / 18 / 20 / 22 mm)
- + 1-1 db HM ULTRA 50 magfúró 50 mm vágásmélységgel (Ø 12 / 14 / 16 / 18 / 20 / 22 mm)
- + 2 db 100 mm-es központosító csap
- + 1 vágópaszta
- + 1 db L-BOXX 136 a tartozékoknak

Rendelési szám

3 39 01 680 39 0

**STRUCTURAL STEEL-SET 3/4" WELDON / HSS NOVA 25**

- + Felhasználói tartozékkészlet HSS magfúrókkal az L-BOXX-ban.
- + A HSS-magfúrók legelterjedtebb átmérői egy készletben. Ideális az acélszerkezet-gyártás és a hidépítési munkálatok során.
- + HSS NOVA 25 magfúró: Hosszú élettartam és rendkívüli ütésállóság: a szívós vágóéleknek és a 64 HRC keménységű kitűnő HSS acélnak köszönhetően a magfúró az acélszerkezetek építésénél és szerelésénél előforduló durva használatra tervezték.
- + Csigafúrók és sülyesztők: Minden, ami a magfúráshoz kell és a zsákfuratokhoz szükséges, kéznél van egy készletben.
- + L-BOXX kofferrendszer: Áttekinthető, rendezett és biztonságosan tárol. A kisalkatrész-betétek köszönhetően minden tartozék megtalálja a helyét, ráadásul az L-BOXX-ok egyszerűen összeilleszthetők és egymásra rakhatók.
- + 3-3 db HSS csigafúró 35 mm vágásmélységgel (Ø 10 mm és 12 mm)
- + 3-3 db HSS NOVA 25 magfúró 25 mm vágásmélységgel (Ø 14 / 16 / 18 / 20 / 22 mm)
- + 2 db 82 mm-es központosító csap
- + 1 vágópaszta
- + 1 db L-BOXX 136 a tartozékoknak

Rendelési szám

3 39 01 680 42 0

**MACHINERY-SET 3/4" WELDON**

- + Felhasználói tartozékkészlet sokféle menetfúró tartozékkal az L-BOXX-ban
- + A legelterjedtebb menetfúrók átmenő furatokhoz egy készletben. Gép- és szerszámgyártás során ideális.
- + Csigafúrók és sülyesztők: Minden, ami a magfúráshoz kell és a zsákfuratokhoz szükséges, kéznél van egy készletben.
- + L-BOXX kofferrendszer: Áttekinthető, rendezett és biztonságosan tárol. A kisalkatrész-betétek köszönhetően minden tartozék megtalálja a helyét, ráadásul az L-BOXX-ok egyszerűen összeilleszthetők és egymásra rakhatók.
- + 2-2 db menetfúró (M6, M8, M10, M12 [DIN 352 / ISO 13])
- + 1-1 db HSS csigafúró 35 mm vágásmélységgel (Ø 5,0 / 6,8 / 8,5 / 10,2 mm)
- + 4 db HSS 90°-os küpsülyesztő Ø 16,5 mm
- + 1 vágópaszta
- + 1 db L-BOXX 136 a tartozékoknak

Rendelési szám

3 39 01 680 41 0

**TRUCKFRAME-SET 3/4" WELDON / HSS SPECIAL 25**

- + Felhasználói tartozékkészlet HSS magfúrókkal az L-BOXX-ban.
- + A HSS SPECIAL magfúrók legelterjedtebb átmérői egy készletben. Speciális jármű- és a járművágygártás során ideális.
- + HSS SPECIAL 25 magfúró: A különleges vágóél-geometriának köszönhetően a magot belülről kifelé forgácsolják és így többretegű anyagok is kifúrhatók egy műveletben.
- + Csigafúrók és sülyesztők: Minden, ami a magfúráshoz kell és a zsákfuratokhoz szükséges, kéznél van egy készletben.
- + L-BOXX kofferrendszer: Áttekinthető, rendezett és biztonságosan tárol. A kisalkatrész-betétek köszönhetően minden tartozék megtalálja a helyét, ráadásul az L-BOXX-ok egyszerűen összeilleszthetők és egymásra rakhatók.
- + 2-2 db HSS csigafúró 35 mm vágásmélységgel (Ø 8 mm és 10 mm)
- + 2-2 db HSS SPECIAL 25 magfúró 25 mm vágásmélységgel (Ø 12 / 14 / 16 / 18 / 20 / 22 / 24 / 26 mm)
- + 2 db 82 mm-es központosító csap
- + 1 vágópaszta
- + 1 db L-BOXX 136 a tartozékoknak

Rendelési szám

3 39 01 680 43 0

**FABRICATOR M12 TAPPING-SET 3/4" WELDON**

- + Felhasználói tartozékkészlet sokféle menetfúró tartozékkal az L-BOXX-ban
- + A legelterjedtebb menetfúrók átmenő és zsákfuratokhoz egy készletben. Ideális a fémipar és gépgyártás számára.
- + Gyorsbefogó tokmányok menetfúrókhoz: Az összes balmenetes funkcióval rendelkező magfúrógéphez alkalmasak, használatukkal a menetfúrás még precízebb és hatékonyabb lesz.
- + Menetfúró betétek és gépi menetfúrók: Egy kézből, egy készletben az átmenő és zsákfuratokban lévő M8, M10, M12 menetes furatokhoz.
- + L-BOXX kofferrendszer: Áttekinthető, rendezett és biztonságosan tárol. A kisalkatrész-betétek köszönhetően minden tartozék megtalálja a helyét, ráadásul az L-BOXX-ok egyszerűen összeilleszthetők és egymásra rakhatók.
- + 1 db 2-es méretű gyorsbefogó tokmány menetfúrókhoz
- + 1-1 db menetfúró betét biztonsági kuplunggal (M8 / M10 [DIN 371], M12 [DIN 374/376])
- + 1-1 db HSS gépi menetfúró M8 / M10 [DIN 371B], M12 [DIN 376B] átmenő furatokhoz
- + 1-1 db HSS gépi menetfúró M8 / M10 [DIN 371C], M12 [DIN 376C] zsákfuratokhoz
- + 1-1 db HSS csigafúró 35 mm vágásmélységgel (Ø 6,8 / 8,5 / 10,2 mm)
- + 1 db HSS 90°-os küpsülyesztő Ø 16,5 mm
- + 1 vágópaszta
- + 1 db L-BOXX 136 a tartozékoknak

Rendelési szám

3 39 01 680 40 0

FŰRÉSZELES

AKKUMULÁTOROS KÖRFŰRÉS 176

Kompakt, könnyű és meglepően erős. Az akkumulátoros körfűrész könnyedén vág át akár 57 mm vastag acélon is - további utómunka nélkül. Maradj mobil hosszabb ideig akár 30 méterrel egy akkutöltéssel.



AKKUS SZÚRÓFŰRÉS 178

A fémfűrészeknek sok előnyük van más gépekkel, például a sarokcsiszolóval végzett vágási munkákhoz képest: nincs hőmérsékleti elszíneződés vagy alakváltozás a munkadarabon, minimális vagy egyáltalán nincs szikra a vágás közben, és maximális pontosság.



AKKUMULÁTOROS ORRFŰRÉS 181

Legyőzi az összeset: A rendkívül kompakt akkumulátoros orrfűrész könnyedén és gyorsan vág át fémeken, műanyagon, fán, kompozit anyagokon és szigetelőanyagokon – egyenesen, ívben és nehezen elérhető helyeken.



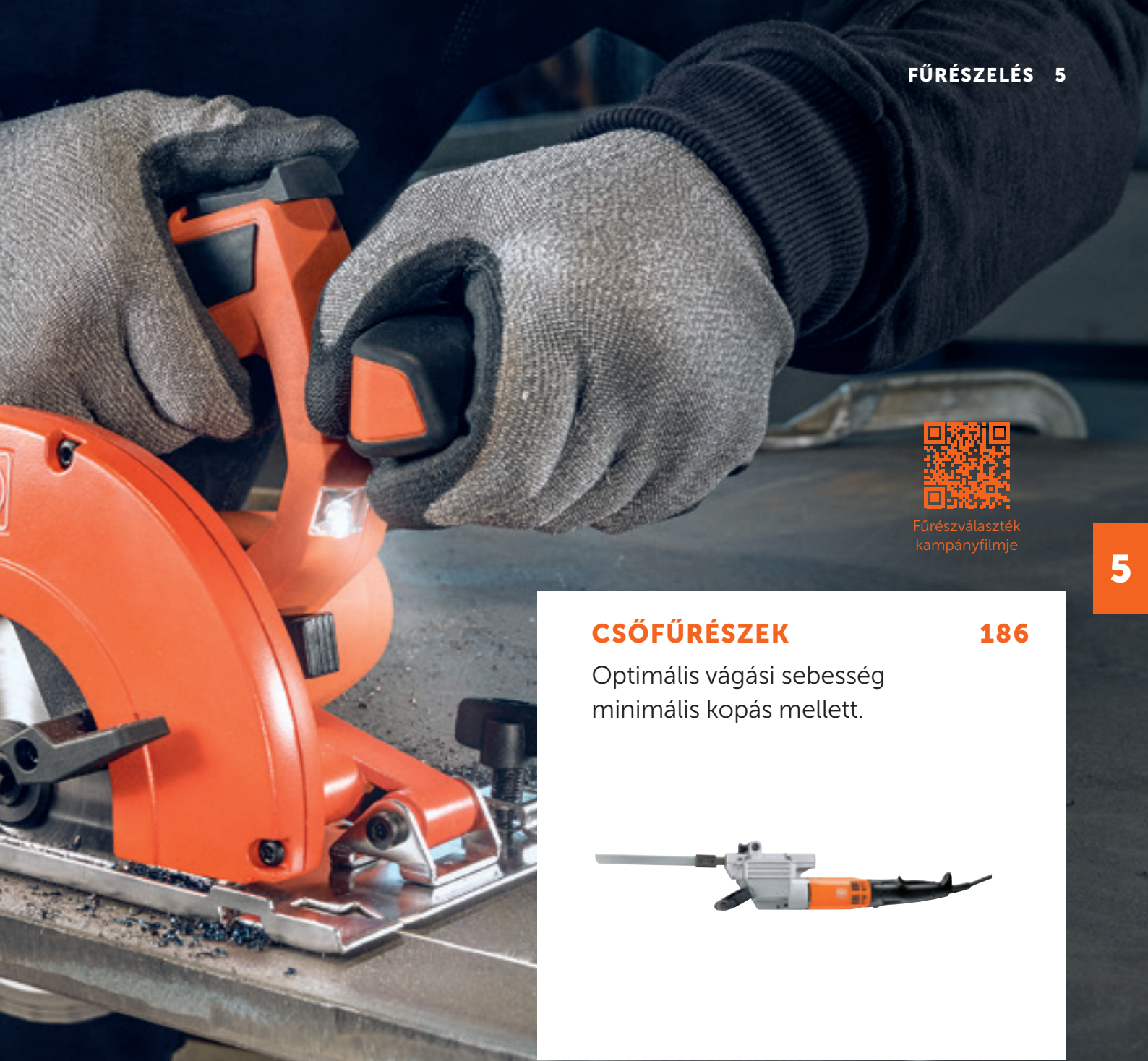

Fűrészválaszték
kampányfilmje

5

CSŐFŰRÉSZEK

186

Optimális vágási sebesség
minimális kopás mellett.



AKKUMULÁTOROS SZALAGFŰRÉSZ 184

Ergonomikus és kompakt szalag-
fűrész a legkülönbözőbb anyagok
mobil, kényelmes darabolásához.



FŰRÉSZTÁRCSÁS DARABOLÓ 185

Biztonságos, gyors és precíz
vágás a fűrész tárcsás
darabolóval.



ISMERŐS EZ ÖNNEK?



Az akkumulátoros fűrész
TÚL NEHÉZ ÉS GYENGE
TELJESÍTMÉNYŰ
a hálózati géphez képest?



Fém megmunkálásakor
FORRÓ ÉS ÉLES FOR-
GÁCSOK SZÓRÓDNAK
SZÉT
és a fűrészlap megszorul?



Hosszú alkatrészek vágása
és darabolása
UTÓMEGMUNKÁLÁS
NÉLKÜL NEM
LEHETSÉGES?



A gép
NEM ÁLLÍTHATÓ
BE RUGALMASAN
különböző anyagokhoz?

Teljes erő. Teljesen kompakt.

AZ F-IRON CUT 57 AS.

50 %-KAL TÖBB ANYAGLEVÁLASZTÁS.

50 %-kal nagyobb anyagleválasztás, mint a hagyományos kézi fém körfűrészek esetében. Kétszeres termelékenység a kefe nélküli motor, a ProCORE akkumulátor és fűrészlárcsa optimálisan összehangolt működésének köszönhetően, mindössze 3 kg-os önsúly mellett.



ACÉL FÜRÉSZESE 24 x 150 MM*

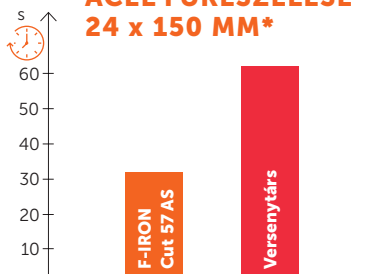

F-IRON Cut 57 AS megszakítás nélkül, meghibásodás nélkül, kimagasló munkatempó a 8 Ah ProCORE akkumulátorral.

A **versenyfűrés** többszöri beállítást igényel.

KOMPATIBILIS TARTOZÉK.

Egyenes, hosszú vágások a szokásos vezetősínekkel (Makita, Bosch, Festool, Mafell) való kompatibilitásnak köszönhetően, a levehető adapter segítségével.





LEFŰRÉSZELT MÉTER AKKUTÖLTÉSENKÉNT*

F-IRON Cut 57 AS | 30 m = kb. 150 vágás



1. versenytárs | 15 m = kb. 60 vágás



2. versenytárs | 17 m = kb. 80 vágás



* 2 mm-es acélban (zártszelvény 50 x 50 x 2 mm)

30 MÉTER EGYETLEN AKKUTÖLTÉSEL. ÁTLAGOSAN 150 VÁGÁS.

Hosszabb ideig mobil: 8 Ah ProCORE akkumulátorral 2 mm vastag acélban. Állandó teljesítmény az AMPShare 18 V-os akkumulátor rendszernek köszönhetően.



Powered by **BOSCH**

TELJES RUGALMASSÁG.

Az egyéni fordulatszám-beállításnak köszönhetően a különböző anyagok és profilok vágása utómegmunkálás nélkül lehetséges. A mélységbeállítás 57 mm-ig vetemedés mentes vágást tesz lehetővé.

TARTÓS ERŐ.

A magas teljesítményszint nem befolyásolja a gép élettartamát és teljesítményét a kiváló minőségű anyagoknak, például az alumíniumnak és a rozsdamentes acélnek köszönhetően.



Fém megmunkálására alkalmas kézi körfűrész.



VÉDELEM A FORRÓ FORGÁCSOKTÓL.

A hőálló forgácsgyűjtő tartálya a forró forgács akár 80 %-át is felfogja. Ezenkívül a robusztus öntött alumíniumszerkezet megvédi a dolgozót, valamint a gépet a túlmelegedéstől.

ISMERŐS EZ ÖNNEK?



Azt szeretné, hogy egy mindenféle KÜLÖNBÖZŐ ANYAGOKAT fűrészeljen el, kiváló teljesítmény mellett?



A repülő forgácsok és a por miatt nem ergonomikus és biztonságos A FŰRÉSSZEL VALÓ MUNKAVÉGZÉS?



A dekopírfűrész TÚL GYORSAN ELROMLIK?



A fűrész tárcsacsere TÚL SOKÁIG TART ÉS KÖRÜLMÉNYES?



KIHÍVÁST JELENT A VASTAGABB ÉS HOSSZABB ANYAGOK egyenes vágása?

Mindent elfűrészelsz. Precíz és rugalmas.

AZ ÚJ F-IRON JIG 26 AS.



KÉZHEZ ÁLLÓ ÉS KÖNNYŰ.

Az alacsony rezgésű ergonomikus működésnek köszönhetően nem jelentenek problémát a hosszabb fűrészelési munkák – a rúdmarkolatnak köszönhetően akár egészen rugalmasan, fej felett is végezhető a munka.

RUGALMAS ÉS PRECÍZ.

Tiszta vágások és kivágások: minden ívben, még a legszűkebb helyen is.

SZABAD RÁLÁTÁS.

A ventilátorkerék kilépő levegőjének köszönhetően a vágóél forgácsmentes marad. A sötét területeket pedig jól láthatóan megvilágítja a LED – a lámpa automatikusan kikapcsol, ha a fejünk fölött van.





F-IRON JIG 26 AS 5

HOSSZABB FŰRÉSZELES.

Az átlagnál hosszabb működési idő és a gyors vágások gyors munkatempót biztosítanak.



Kompatibilis a 2008 után gyártott Bosch Professional 18 V-os akkumulátorokkal és az AMPShare akkumulátorokkal.



Powered by  **BOSCH**



5



6 SEBESSÉGFOKOZAT.

Szabályozható löket a vágási sebesség, a vágási teljesítmény és vágási felület a megmunkálandó anyaghoz illeszkedő optimális beállításához: a maximális pontosság és a kisebb kiszállásodás érdekében.

GYORSABB FŰRÉSZLAP CSERE.

Gyors és egyszerű fűrészlap csere a legkülönbözőbb anyagok (pl. acél, alumínium, műanyag és fa) megmunkálása során tapasztalt maximális rugalmasság érdekében. Az automatikus fűrészlap-reteszelés csökkenti a sérülések kockázatát, és lehetővé teszi az éles fűrészlapok megfogás nélküli cseréjét.



A szűrőfűrész fém és fa megmunkálására használható.

OPTIMÁLISAN ILLESZKEDŐ TARTOZÉKOK.

Az érzékeny felületek védelmét a megfelelő törésvédelemmel ellátott csúszósaru biztosítja. A porszívóhoz való szívóadapternek köszönhetően pedig mindig éles forgácsoktól mentes marad a munkahely.

5 AKKUMULÁTOROS KÖRFŰRÉS Z

F-IRON CUT 57 AS



Nagy teljesítményű akkumulátoros fémkörfűrész lemezek, csövek és profilok gyors, precíz hidegvágásához 57 mm-es vágásmélységig.

F-IRON CUT 57 AS SET 2 X 8 AH



Nagy teljesítményű akkumulátoros fémkörfűrész lemezek, csövek és profilok gyors, precíz hidegvágásához 57 mm-es vágásmélységig. 2 db 8 Ah ProCORE akkumulátort és gyorsító készületet tartalmazó akkumulátor-indulókészlettel együtt.

Akkufeszültség	V	18
Akkukapacitás	Ah	--
Akkumulátorkompatibilitás		Li-ion / ProCORE Li-ion
Akkumulátorcsatlakozó		18 V AMPShare
Üresjárat fordulatszám	1/perc	1 300 - 2 800
Fűrészárca-átmérő	mm	150
Max. fűrészlapvastagság	mm	2
Befogófurat-átm.	mm	20
Acél 400 N/mm-ig ²	mm	24
Acél 800 N/mm-ig ²	mm	4
Színes- és könnyűfémek, max. 250 N/mm ²	mm	40
Max. vágásmélység	mm	57
Szélesség	mm	179
Magasság	mm	249
Hossz	mm	287
Alaplemez mérete	mm	256 x 131
Tömeg akkumulátor nélkül	kg	3,05

FEIN ELŐNYÖK

- + Nagy teljesítmény – kis súly: 50 %-kal nagyobb anyagleválasztás, mint a hagyományos fém kézikörfűrészek esetében, köszönhetően a kefe nélküli motor, a ProCORE akkumulátor és az optimálisan összehangolt fűrészlap összjátékának, a mindössze 3 kg-os önsúly mellett.
- + Fröccsöntött alumíniumból készült ház és védőburkolat, valamint alacsony lángterjedési sebességű anyagból készült forgácsgyűjtő tartály a forró és éles fémforgácsokkal szembeni maximális biztonság érdekében. Ugyanakkor folyamatos szabad rálátás a vágási vonalra a LED-es munkalámpának köszönhetően.
- + Csövek, profilok, fémrácsok és lemezek gyors, precíz fűrészelése 57 mm-es vágásmélységig. Egyenes, hosszú vágások a vezetősín-adapternek köszönhetően – kompatibilis a Makita, BOSCH, Festool és a Mafell vezetősínekkel.
- + Manuális (6 fokozatú) fordulatszám-beállítás az utómegmunkálás nélkül is optimális munkaeredmények érdekében a legkülönbözőbb anyagok esetében.
- + Hidegvágás a szinte teljesen szikra- és forgácsmentes vágás érdekében.
- + A LED-es lámpa előre történő aktiválása a kioldókapcsolónak köszönhetően.
- + A védőburkolat záródási ideje 50 000 ciklus után is < 0,3 mp.
- + Jobb kezelhetőség – kis súly, ergonomikus fogantyúk, puha markolat, jobb- és balkezes felhasználóknak egyaránt.
- + Elektronikus felhasználói védelem: Hatékony fék (0,2 mp), hőmérséklet-kikapcsolás a gép és az akkumulátor maradandó károsodásának megelőzése érdekében, újraindítás-gátló, éberségi kapcsoló.
- + Nagy, alacsony lángterjedési sebességű anyagból készült forgácsgyűjtő tartály a hosszabb ürítési időközök érdekében.
- + Fröccsöntött alumíniumból készült, hő-, karcolás- és ütéstálló ház.
- + Az összes 18 V-os AMPShare ProCORE akkumulátorral és töltővel kompatibilis a még nagyobb teljesítmény és rugalmasság érdekében. Használható a 18 V-os Bosch Professional akkumulátoros szerszámokhoz is.
- + Maximális munkatempó az AMPShare 18 V-os ProCORE akkumulátorokkal: A COOLPACK 2.0 technológiának köszönhetően az akkumulátor élettartama 135 %-kal hosszabb lesz. A legkorszerűbb cellatechnológia és az intelligens akkukezelés gondoskodik a hagyományos akkukhoz képest 87 %-kal nagyobb teljesítményről. Az „Electronic Cell Protection” (ECP, elektronikus cellavédelem) védi az akkumulátort a túlterheléstől, a túlhevüléstől és a mélykisüléstől.
- + Minden alkalmazáshoz a legjobb felszereltségű. Mobil munkavégzés az L-BOXX rendszerrel.

SZÁLLÍTÁSI TARTALOM

1 db kézikörfűrész-lap szerkezeti acélhoz, 1 db forgácsgyűjtő tartály, felszerelve, 1 db 5 mm-es imbuszkulcs, 1 db vezetősín-adapter, 1 db párhuzamos ütköző, 1 db műanyag szerszám-koffer (L-BOXX 238)

1 db kézikörfűrész-lap szerkezeti acélhoz, 1 db forgácsgyűjtő tartály, felszerelve, 1 db 5 mm-es imbuszkulcs, 1 db vezetősín-adapter, 1 db párhuzamos ütköző, 2 db ProCORE 18 V 8.0 Ah AS akkumulátoregység, 1 GAL18 V-160 AS gyorsított készülék, 1 db műanyag szerszám-koffer (L-BOXX 238)

Rendelési szám	7 136 04 61 00 0	7 136 04 62 00 0
EAN	4014586900131	4014586900148

Tartozékokat ld. a 177

AMPShare tartozékok a 318. oldalon.

ÁLTALÁNOS TARTOZÉKOK

**KÉZIKÖRFŰRÉS-LAP ACÉLHOZ**

Ez a professzionális felhasználók számára készült, prémium minőségű körfűrészlap ideális az acél hideg, gyors egyenesvágásához.

Kiemelkedően hosszú élettartam a rendkívül kopásálló keményfém szubsztrátumnak köszönhetően.

Anyag: HM (karbid)

Fűrészlárcsa-átmérő mm	Fogazat	Vágási szélesség mm	Rendelési szám
150	30	1,2	6 35 02 305 00 0

**KÉZIKÖRFŰRÉS-LAP ALUMÍNIUMHOZ ÉS MÁS NEMVASFÉMEKHEZ**

Ez a professzionális felhasználók számára készült, prémium minőségű körfűrészlap ideális olyan nemvasfémek egyenesvágásához, mint az alumínium, a vörösréz vagy a sárgaréz.

A speciális foggeometria minimális forgácselőerőt biztosít alacsony hőmérsékleten, így kiváló eredményeket tesz lehetővé a nemvasfémek szárazvágása során.

Anyag: HM (karbid)

Fűrészlárcsa-átmérő mm	Fogazat	Vágási szélesség mm	Rendelési szám
150	32	1,6	6 35 02 306 00 0

**KÉZIKÖRFŰRÉS-LAP ROZSDAMENTES ACÉLHOZ**

Ez a professzionális felhasználók számára készült, nagy teljesítményű prémium minőségű körfűrészlap gyorsabb vágást és hosszabb élettartamot tesz lehetővé rozsdamentes acélban történő használat esetén.

A rendkívül hőálló cementszubsztrátum használata révén a lap lehetővé teszi a rozsdamentes acél szárazfűrészelését kiváló vágási minőség és rendkívül hosszú élettartam mellett.

Anyag: HM (karbid)

Fűrészlárcsa-átmérő mm	Fogazat	Vágási szélesség mm	Rendelési szám
150	30	1,2	6 35 02 307 00 0

**PÁRHUZAMOS ÜTKÖZŐ KÉZIKÖRFŰRÉSZEKHEZ**

A párhuzamos ütköző az F-IRON Cut 57 AS vezetéssegítőjeként szolgál a kézikörfűrész teljes vágási hosszán való precíz vezetése és így a munkaeredménnyel szemben támasztott legmagasabb követelményeknek való megfelelés érdekében.

Vágási szélesség mm	Rendelési szám
10	3 13 52 075 00 0

**VEZETŐSÍN-ADAPTER KÉZIKÖRFŰRÉSZEKHEZ**

Az F-IRON Cut 57 AS vezetősín-adapter segítséget nyújt a professzionális felhasználó számára az optimális munkaeredmények érdekében.

Az egyenes, hosszú vágások a vezetősín-adapter segítségével lehetségesek.

Rendelési szám

3 13 52 064 01 0

**800 MM VEZETŐSÍN KÉZI KÖRFŰRÉSZEKHEZ**

A vezetősínt kifejezetten a fémekkel való munkavégzéshez fejlesztették ki, pontos vágásokat tesz lehetővé és biztosítja a kézi körfűrész egyenletes és ellenőrzött vezetését. Az anodizált csúszóbevonat a sín tetején elősegíti a kényelmes kezelést és csökkenti a kézi körfűrész tolóellenállását.

L mm	Tömeg kg	Rendelési szám
800	1,4	3 21 33 039 00 0

**CSATLAKOZÓ VEZETŐSÍNEKHEZ**

A csatlakozóelem lehetővé teszi két vezetősín gyors és pontos összekapcsolását. Az intuitív rögzítés révén a sín hossza könnyen beállítható az alkalmazás egyedi követelményeihez. A csatlakozóelem stabilizálja a vezetősín kapcsolódási pontjait, biztosítva ezáltal a robusztus vezetést.

Tömeg kg	Rendelési szám
0,4	3 21 33 040 00 0

5 AKKUS SZÚRÓFŰRÉSZ

F-IRON JIG 26 AS



Erős, sokoldalú fűrész a precíz és görbe vágásokhoz, fémhez és fához, fej felett is.

F-IRON JIG 26 AS SET 2 X 4 AH



Nagy teljesítményű, alacsony rezgésű szűrőfűrész fémhez és fához, precíz, ívelt vágásokhoz, még fej feletti munkavégzés esetén is. 2 db 4 Ah ProCORE akkumulátort és gyorsító készületet tartalmazó akkumulátor-indulókészlettel együtt.

Akkufeszültség	V	18
Akkukapacitás	Ah	--
Akkumulátorkompatibilitás		Li-ion / ProCORE Li-ion
Akkumulátorcsatlakozó		18 V AMPShare
Löketszám	1/perc	700 - 3 000
Szerszámbe fogó		T szár (egybütykös szár)
Lökethossz	mm	26
fa	mm	150
Acél 400 N/mm-ig ²	mm	12
Színes- és könnyűfémek, max. 250 N/mm ²	mm	24
Szélesség	mm	79
Magasság	mm	174
Hossz	mm	250
Alaplemez mérete	mm	156 x 73
Tömeg akkumulátor nélkül	kg	2,10

FEIN ELŐNYÖK

- + Optimális kontrol a keskeny, ergonomikus rúdmarkolatnak köszönhetően a precíz vágásokhoz, valamint az ív mentén végzett vágásokhoz a legszűkebb helyeken is.
- + Erős, sokoldalú fűrész a precíz és görbe vágásokhoz, fémhez és fához, fej felett is.
- + Több lehetőség – a fűrészlap gyors és szerszám nélküli cserélésének köszönhetően semmi sem szab határt a legkülönbözőbb anyagok (pl. acél, alumínium és műanyag) rugalmas megmunkálásának. Az automatikus fűrészlaprogító megkönnyíti az éles szélű fűrészlapok cseréjét anélkül, hogy körbe kellene nyúlni, és csökkenti a sérülésveszélyt.
- + Por limpo e ergonómico de trabalho, um adaptador de pó.
- + 4 fokozatú ingaütés az optimális vágási sebesség, vágási teljesítmény és vágási minta beállításához az anyag feldolgozásához.
- + Jól megvilágított munkaterület az intelligens, fej feletti kikapcsolási funkciójű LED-es munkalámpának köszönhetően.
- + A ventilátorkerékből a fűrészlapra érkező koncentrált elszívóvevő szabad rálátást biztosít a vágóéltre.
- + Hidegvágás a szinte teljesen szikra- és forgácsmentes vágás érdekében.
- + Elektronikus felhasználói védelem: Túlterhelés kikapcsolás a tartós károk megelőzése érdekében és újraindítás védelem.
- + Egyszerű gérvágás a reteszelési pontokkal ellátott, állítható talplemezeknek köszönhetően.
- + Tartozékok, pl. forgácsstörés elleni védelem, csúszósaru az érzékeny felületek megmunkálásához.
- + Közkedvelt, T száras fűrészlapbefogó.
- + Széles körű tartozékportfólió, például fém, fa, műanyag stb. fűrészlapok.
- + Az összes 18 V-os AMPShare ProCORE akkumulátorral és töltővel kompatibilis a még nagyobb teljesítmény és rugalmasság érdekében. Használható a 18 V-os Bosch Professional akkumulátoros szerszámokhoz is.
- + Maximális munkatempó az AMPShare 18 V-os ProCORE akkumulátorokkal: A COOLPACK 2.0 technológiának köszönhetően az akkumulátor élettartama 135 %-kal hosszabb lesz. A legkorszerűbb cellatechnológia és az intelligens akkukezelés gondoskodik a hagyományos akkukhoz képest 87 %-kal nagyobb teljesítményről. Az „Electronic Cell Protection” (ECP, elektronikus cellavédelem) védi az akkumulátort a túlterheléstől, a túlhevüléstől és a mélykisüléstől.
- + Minden alkalmazáshoz a legjobb felszereltségű. Mobil munkavégzés az L-BOXX rendszerrel.

SZÁLLÍTÁSI TARTALOM

1 db 5 részes készlet a legjobb fűrészlapokkal (63503188010), 1 db 4 mm-es belső hatlapú kulcs, 1 db műanyag csúszósaru, 1 db forgácsvédő, 1 db elszívóadapter, 1 db műanyag szerszámkoffer (L-BOXX 136)

1 db 5 részes készlet a legjobb fűrészlapokkal (63503188010), 1 db 4 mm-es belső hatlapú kulcs, 1 db műanyag csúszósaru, 1 db forgácsvédő, 1 db elszívóadapter, 2 db ProCORE 18 V 4.0 Ah AS akkumulátoregység, 1 db GAL 1880 CV AS típusú gyorsító, 1 db műanyag szerszámkoffer (L-BOXX 136)

Rendelési szám	7 136 05 61 00 0	7 136 05 62 00 0
EAN	4014586900315	4014586900322

Tartozékokat ld. a 179

AMPShare tartozékok a 318. oldalon.

FŰRÉSZLAPOK

FŰRÉSZLAP FÉMHEZ BIM 75 T1.2 MS SC

Profi-Top-Line
Fűrészlap fémhez.
Alkalmas a következő anyagokhoz: rozsdamentes acél, INOX, acéllemez. Egyenes vágásokkal és hosszú élettartammal nyugőz le.
PU=5 db.

Anyag	Szélesség mm	Hossz mm	Minőség	TPI	Rendelési szám
BiM (BiMetal)	8	100	BIM	21	6 35 03 166 01 0

FŰRÉSZLAP FÉMHEZ BIM 75 T1.2 MS SC

Profi-Top-Line
Fűrészlap fémhez.
Alkalmas a következő anyagokhoz: rozsdamentes acél, INOX, acéllemez. Egyenes vágásokkal és hosszú élettartammal nyugőz le.
PU=5 db.

Anyag	Szélesség mm	Hossz mm	Minőség	TPI	Rendelési szám
BiM (BiMetal)	8	90	BIM	23 - 18	6 35 03 167 01 0

FŰRÉSZLAP FÉMHEZ BIM 75 T2 MSA SC

Profi-Top-Line
Fűrészlap fémhez.
Alkalmas a következő anyagokhoz: rozsdamentes acél, INOX, acéllemez. Egyenes vágásokkal és hosszú élettartammal nyugőz le.
PU=5 db.

Anyag	Szélesség mm	Hossz mm	Minőség	TPI	Rendelési szám
BiM (BiMetal)	8	100	BIM	12	6 35 03 168 01 0

FŰRÉSZLAP FÉMHEZ BIM 75 T1.2 MS SC

Profi-Top-Line
Fűrészlap fémhez.
Alkalmas a következő anyagokhoz: rozsdamentes acél, INOX, acéllemez. Egyenes vágásokkal és hosszú élettartammal nyugőz le.
PU=5 db.

Anyag	Szélesség mm	Hossz mm	Minőség	TPI	Rendelési szám
BiM (BiMetal)	8	100	BIM	11 - 13	6 35 03 169 01 0

FŰRÉSZLAP FÉMHEZ BIM 75 T3 MS SC

Profi-Top-Line
Fűrészlap fémhez.
Alkalmas a következő anyagokhoz: rozsdamentes acél, INOX, acéllemez. Egyenes vágásokkal és hosszú élettartammal nyugőz le.
PU=5 db.

Anyag	Szélesség mm	Hossz mm	Minőség	TPI	Rendelési szám
BiM (BiMetal)	8	90	BIM	8	6 35 03 170 01 0

FŰRÉSZLAP CSÖVEKHEZ ÉS PROFILOKHOZ BIM 180T1.2 MSP SC

Profi-Top-Line
Fűrészlap fémhez.
Alkalmas a következő anyagokhoz: rozsdamentes acél, INOX, acéllemez. Egyenes vágásokkal és hosszú élettartammal nyugőz le.
PU=5 db.

Anyag	Szélesség mm	Hossz mm	Minőség	TPI	Rendelési szám
BiM (BiMetal)	8	200	BIM	21	6 35 03 171 01 0

FŰRÉSZLAP FÉMHEZ BIM 75 T1.2/2.5 MS SC

Profi-Top-Line
Fűrészlap fémhez.
Alkalmas a következő anyagokhoz: Lemez és fém, színesfém, alumínium, rozsdamentes acél, INOX, acéllemez, közepes vastagságú acélcsövek. Egyenes, nagyon gyors vágásokkal és hosszú élettartammal nyomat.
PU=5 db.

Anyag	Szélesség mm	Hossz mm	Minőség	TPI	Rendelési szám
BiM (BiMetal)	8	100	BIM	10 - 16	6 35 03 172 01 0

FŰRÉSZLAP CSÖVEKHEZ ÉS PROFILOKHOZ BIM 110 T1.0/1.6 MS SC

Profi-Top-Line
Fűrészlap csövekhez, profilokhoz, szendvicsanyagokhoz. Alkalmas a következő anyagokhoz: Alumíniumcsövek és -profilok, szálerősítésű műanyagok, CFRP, GFRP, epoxi, rozsdamentes acél, INOX, színesfémek, vékony nyitott profilok, vékony zárt profilok, vékony acélcsövek, szendvicsanyagok. Egyenes vágásokkal és extra hosszú pengével nyugőz le.
PU=5 db.

Anyag	Szélesség mm	Hossz mm	Minőség	TPI	Rendelési szám
BiM (BiMetal)	8	130	BIM	16 - 25	6 35 03 173 01 0

FŰRÉSZLAP CSÖVEKHEZ ÉS PROFILOKHOZ BIM 110 T2 MSA SC

Profi-Top-Line
Fűrészlap fémhez.
Alkalmas a következő anyagokhoz: Alumínium csövek és profilok, szálerősítésű műanyagok, CFRP, GFRP, epoxi, rozsdamentes acél, INOX, színesfémek, vékony nyitott profilok, közepes vastagságú acélcsövek. Egyenes vágásokkal és extra hosszú pengével nyugőz le.
PU=5 db.

Anyag	Szélesség mm	Hossz mm	Minőség	TPI	Rendelési szám
BiM (BiMetal)	8	130	BIM	12	6 35 03 174 01 0

FŰRÉSZLAP CSISZOLÓANYAGOKHOZ HM 60 T1.1 MSS SC

Profi-Carbide-Line
Fűrészlap csiszolóanyagokhoz. Alkalmas a következő anyagokhoz: Csiszolóanyagok, rozsdamentes acél, INOX. Egyenes vágásokkal és hosszú élettartammal nyomatékosit.
PU=3 db.

Anyag	Szélesség mm	Hossz mm	TPI	Rendelési szám
karbidszalag	8	85	24	6 35 03 175 01 0

FŰRÉSZLAP FÁHOZ CV 75 T4 SW SC

Profi-Line
Fűrészlap fához.
Alkalmas a következő anyagokhoz: Fa, puhafa, építési fa, konyhai munkalapok, rétegelt lemez, multiplex, farostlemez, MDF, forgácslap. Nagyon gyors és egyenes vágásokkal nyugőz le a fában.
PU=5 db.

Anyag	Szélesség mm	Hossz mm	TPI	Rendelési szám
CV (Chrom-Vanadium)	8	100	6	6 35 03 176 01 0

FŰRÉSZLAP FÁHOZ CV 130 T4 SW SC

Profi-Line
Fűrészlap fához.
Alkalmas a következő anyagokban való használatra: Fa, puhafa, építési fa, konyhai munkalapok, rétegelt lemez, multiplex, blockboard, MDF, forgácslap. Nagyon gyors és egyenes vágásokkal nyugőz le a fában, extra hosszú pengével.
PU=5 db.

Anyag	Szélesség mm	Hossz mm	TPI	Rendelési szám
CV (Chrom-Vanadium)	8	100	6	6 35 03 177 01 0

FŰRÉSZLAP FÁHOZ CV 75 T2.5/1.4 SW CC

Profi-Line
Fűrészlap fához.
Alkalmas a következő anyagokban való használatra: Fa, puhafa, építési fa, konyhai munkalapok, rétegelt lemez, multiplex, blockboard, MDF, forgácslap. Nagyon gyors vágásokkal és íves vágásokkal nyugőz le.
PU=5 db.

Anyag	Szélesség mm	Hossz mm	TPI	Rendelési szám
CV (Chrom-Vanadium)	8	100	6	6 35 03 178 01 0



5 AKKUS SZÚRÓFŰRÉS

FŰRÉSZLAP FÁHOZ CV 75 T2.5 SW SC

Profi-Line
Fűrészlap fához.
Alkalmas a következő anyagokhoz: Fa, puhafa, építési fa, konyhai munkalapok, rétegelt lemez, multiplex, blockboard, MDF, forgácslap. Nagyon gyors és rendkívül tiszta vágásokkal nyűgöz le.
PU=5 db.

Anyag	Szélesség mm	Hossz mm	TPI	Rendelési szám
CV (Chrom-Vanadium)	8	100	10	6 35 03 179 01 0

FŰRÉSZLAP FÁHOZ CV 75 T2.5/1.4 SW CC

Profi-Line
Fűrészlap fához.
Alkalmas a következő anyagokhoz: Fa, puhafa, építőipari faanyag, konyhai munkalapok, rétegelt lemez, multiplex, farostlemez, MDF, forgácslap. Nagyon finom és tiszta vágásokkal, valamint íves vágásokkal nyűgöz le.
PU=5 db.

Anyag	Szélesség mm	Hossz mm	TPI	Rendelési szám
CV (Chrom-Vanadium)	8	100	10 - 18	6 35 03 180 01 0

FŰRÉSZLAP FÁHOZ CV 90 T3 SW SC

Profi-Line
Fűrészlap fához.
Alkalmas a következő anyagokhoz: Fa, puhafa, építési faanyag, konyhai munkalapok, rétegelt lemez, multiplex, farostlemez, MDF, forgácslap. Nagyon finom, tiszta és gyors vágásokkal nyűgöz le.
PU=5 db.

Anyag	Szélesség mm	Hossz mm	TPI	Rendelési szám
CV (Chrom-Vanadium)	8	100	8	6 35 03 181 01 0

FŰRÉSZLAP FÁHOZ CV 95 T2.2/3.2 SW CC

Profi-Line
Fűrészlap fához.
Alkalmas a következő anyagokhoz: Fa, puhafa, építési faanyag, konyhai munkalapok, rétegelt lemez, multiplex, farostlemez, MDF, forgácslap. Nagyon finom és tiszta íves vágásokkal nyomatékosít.
PU=5 db.

Anyag	Szélesség mm	Hossz mm	TPI	Rendelési szám
CV (Chrom-Vanadium)	8	100	8 - 11; 10	6 35 03 182 01 0

FŰRÉSZLAP FÁHOZ CV 75 T2.5 SW SC RV

Profi-Line
Fűrészlap fához.
Alkalmas a következő anyagokhoz: Bevont táblák, fa, puhafa, építési faanyag, konyhai munkalapok, rétegelt lemez, multiplex, blockboard. Kikapcsolt ingamozgás mellett is szálkamentes és egyenes, tiszta vágásokkal nyomatékosít.
PU=5 db.

Anyag	Szélesség mm	Hossz mm	TPI	Rendelési szám
CV (Chrom-Vanadium)	8	100	10	6 35 03 183 01 0

FŰRÉSZLAP LAMINÁLT ANYAGHOZ ÉS MŰANYAGHOZ CV 75 T1.5 WP SC

Profi-Line
Fűrészlap laminált, műanyag és bevonatos táblákhoz.
Alkalmas a következő anyagokhoz: laminált, műanyag és bevonatos táblák, műanyag, PE, PP, PVC, plexi, PA táblák, PC táblák, PE, PP, PVC. Kikapcsolt ingahatással egyenes, nagyon tiszta és szálkamentes vágásokkal nyűgöz le. Felső és alsó él 180°-os szálkamentes mindkét oldalon.
PU=5 db.

Anyag	Szélesség mm	Hossz mm	TPI	Rendelési szám
CV (Chrom-Vanadium)	8	100	17	6 35 03 184 01 0

FŰRÉSZLAP KEMÉNYFÁHOZ BIM 75 T1.5 HW SC

Profi-Top-Line
Fűrészlap keményfához.
Alkalmas a következő anyagokhoz: HPL, laminált anyag. Keményfa, bevonatos táblák. Szálkamentes és egyenes, tiszta vágásokkal nyűgöz le kikapcsolt ingahatással és hosszú élettartammal. Felső és alsó él 180°-os szálkamentes mindkét oldalon.
PU=5 db.

Anyag	Szélesség mm	Hossz mm	TPI	Rendelési szám
BiM (BiMetal)	8	100	17	6 35 03 185 01 0

FŰRÉSZLAP UNIVERZÁLIS HASZNÁLATRA BIM 110 T1.8-2.5 UNI SC

Profi-Top-Line
Fűrészlap univerzális használatra.
Alkalmas a következő anyagokhoz: Fa és fém, keményfa, szálerősítéssel műanyag, CFRP, GFRP, epoxi, rozsdamentes acél, INOX, fém, acél, (Fe), színesfém, alumínium, alumínium, szögezett fa. Egyenes vágásokkal és extra hosszú pengével nyűgöz le.
PU=5 db.

Anyag	Szélesség mm	Hossz mm	TPI	Rendelési szám
BiM (BiMetal)	8	130	10 - 14	6 35 03 186 01 0

FŰRÉSZLAP FÉMHEZ BIM 75 T1.2 MS SC

Profi-Carbide-Line
Fűrészlap koptató anyagokhoz keményfém billenővel.
Alkalmas a következő anyagokhoz: Csiszolóanyagok, szálerősítéssel műanyagok, CFRP, GFRP, epoxi, cementrostlemez, pórusbeton, gipszkarton, gipszkarton. Egyenes vágásokkal és hosszú élettartammal nyűgöz le.
PU=1 db.

Anyag	Szélesség mm	Hossz mm	TPI	Rendelési szám
keményfém hegyű	8	100	24	6 35 03 187 01 0

ÁLTALÁNOS TARTOZÉKOK



FŰRÉSZLAP INDULÓ KÉSZLET 5 DB

Best-of induló készlet válogatott fűrészlapokkal univerzális, mégis professzionális használatra fém és fán.
Tartalmazza: 2 db 63503167010 lombfűrészlap fémhez
BIM 63 T1.2/1.4 MS SC, 1 db 63503169010 lombfűrészlap fémhez
BIM 63 T1.9/2.2 MS SC, 1 db 63503179010 lombfűrészlap fához
CV 75 T2.5 SW SC, 1 db 63503178010 lombfűrészlap fához
CV 75 T4 SW CC.

Rendelési szám

6 35 03 188 01 0



CSÚSZÓTALP AKKUMULÁTOROS SZÚRÓFŰRÉSZHEZ

Rendelési szám

3 27 03 020 01 0



SZÍVÓADAPTER AKKUMULÁTOROS SZÚRÓFŰRÉSZHEZ

Rendelési szám

3 02 40 475 01 0



FORGÁCSVÉDŐ VEZETÉK NÉLKÜLI SZÚRÓFŰRÉSZHEZ

PU=5 db.

Rendelési szám

3 02 40 474 02 0

ASAS 18-21 K AS



ASAS 18-21 K AS SET 2 X 4 AH



Kompakt, csekély rezgésű orrfűrész mobil és univerzális használatra, különböző anyagok darabolásához, különösen nehezen hozzáférhető helyeken.

Kompakt, csekély rezgésű orrfűrész mobil és univerzális használatra, különböző anyagok darabolásához, különösen nehezen hozzáférhető helyeken. 2 db 4 Ah ProCORE akkumulátort és gyorsító készüléket tartalmazó akkumulátor-indulókészlettel együtt.

Akkufeszültség	V	18
Akkumulátorkompatibilitás		Li-ion / ProCORE Li-ion
Akkumulátorcsatlakozó		18 V AMPShare
Löketszám	1/perc	0 - 3 050
Lökethossz	mm	21
fa	mm	200
Fémcszelvények és fémcsövek	mm	100
Szélesség	mm	78
Magasság	mm	177
Hossz	mm	367
Tömeg akkumulátor nélkül	kg	2,00

FEIN ELŐNYÖK	<ul style="list-style-type: none"> + Nagy fűrészelési munkatempó a nagy teljesítményű egyenáramú motornak köszönhetően. + A megfelelő megoldás szinte minden anyaghoz és alkalmazáshoz: az SDS-rendszer a gyors, számszám nélküli fűrészlapcseréhez. + Fáradtságmentes munkavégzés az optimális méretnek és a csökkentett rezgésnek köszönhetően. + LED-es lámpa világítja meg a munkaterületet. + A fordulatszám változtatható módon vezérelhető a gázkarral. + Kézhez álló kialakítás puha markolattal. + Az összes 18 V-os AMPShare ProCORE akkumulátorral és töltővel kompatibilis a még nagyobb teljesítmény és rugalmasság érdekében. Használható a 18 V-os Bosch Professional akkumulátoros szerszámokhoz is. + Maximális munkatempó az AMPShare 18 V-os ProCORE akkumulátorokkal: A COOLPACK 2.0 technológiának köszönhetően az akkumulátor élettartama 135 %-kal hosszabb lesz. A legkorszerűbb cellatechnológia és az intelligens akkukezelés gondoskodik a hagyományos akkukhoz képest 87 %-kal nagyobb teljesítményről. Az „Electronic Cell Protection” (ECP, elektronikus cellavédelem) védi az akkumulátort a túlterheléstől, a túlhevüléstől és a mélykiszüléstől. + Minden alkalmazáshoz a legjobb felszereltségű. Mobil munkavégzés az L-BOXX rendszerrel.
---------------------	--

SZÁLLÍTÁSI TARTALOM	1 db orrfűrészlap, BIM 130 T18 MS, 1 db orrfűrészlap, BIM 130, T5/8 WP, 1 db műanyag szerszámkoffer (L-BOXX 136)	1 db orrfűrészlap, BIM 130 T18 MS, 1 db orrfűrészlap, BIM 130, T5/8 WP, 1 db GAL 1880 CV AS típusú gyorsító, 2 db ProCORE 18 V 4.0 Ah AS akkumulátoregység, 1 db műanyag szerszámkoffer (L-BOXX 136)
----------------------------	--	--

Rendelési szám	7 133 01 61 00 0	7 133 01 62 00 0
EAN	4014586897240	4014586900117

Tartozékokat ld. a 182

AMPShare tartozékok a 318. oldalon.

5 AKKUMULÁTOROS ORRFŰRÉS Z

FŰRÉSZLAPOK

Orrfűrészlap fémhez.



BIM 130 T14 MS ORRFŰRÉSZLAP FÉMHEZ

A következő anyagokban használható: Rugalmas univerzális fűrészlap acélhoz, 2 és 8 mm közötti rozsdamentes acélhoz, valamint nemvasfémekhez.

Szélesség mm	Hossz mm	Magasság mm	Minimális anyagvastagság mm	Max. Anyagvastagság mm	Vágási hossz mm	TPI	db/cs. db	Rendelési szám
0,9	150	19	2	8	130	14	3	3 13 24 000 44 5



BIM 205 T14 MS ORRFŰRÉSZLAP FÉMHEZ

A következő anyagokban használható: Rugalmas univerzális fűrészlap acélhoz, 2 és 8 mm közötti rozsdamentes acélhoz, valamint nemvasfémekhez.

Szélesség mm	Hossz mm	Magasság mm	Minimális anyagvastagság mm	Max. Anyagvastagság mm	Vágási hossz mm	TPI	db/cs. db	Rendelési szám
0,9	225	19	2	8	205	14	3	3 13 24 000 44 6



BIM 130T18 MS ORRFŰRÉSZLAP FÉMHEZ

A következő anyagokban használható: Rugalmas univerzális fűrészlap 1,5 és 4 mm közötti acélhoz és rozsdamentes acélhoz.

Szélesség mm	Hossz mm	Magasság mm	Minimális anyagvastagság mm	Max. Anyagvastagság mm	Vágási hossz mm	TPI	db/cs. db	Rendelési szám
0,9	150	19	1,5	4	130	18	3	3 13 24 000 44 7



BIM 205T18 MS ORRFŰRÉSZLAP FÉMHEZ

Alkalmos a következő anyagokhoz: 1,5-2,5 mm-es acélokhoz és rozsdamentes acélokhoz.

Szélesség mm	Hossz mm	Magasság mm	Minimális anyagvastagság mm	Max. Anyagvastagság mm	Vágási hossz mm	TPI	db/cs. db	Rendelési szám
0,9	225	19	1,5	2,5	205	18	3	3 13 24 000 44 8



BIM 180T10 MSA ORRFŰRÉSZLAP FÉMHEZ

A következő anyagokban használható: Rugalmas univerzális fűrészlap 3 és 12 mm közötti acélhoz, és rozsdamentes acélhoz.

Szélesség mm	Hossz mm	Magasság mm	Minimális anyagvastagság mm	Max. Anyagvastagság mm	Vágási hossz mm	TPI	db/cs. db	Rendelési szám
0,9	200	19	3	12	180	10	3	3 13 24 000 44 9



ORRFŰRÉSZLAP HM 95 T18 MSS

A következő anyagokban használható: Speciális lap rozsdamentes acélból, üvegszál-erősítésű műanyagból, szénszál-erősítésű műanyagból, epoxiból és plexiüvegből készült lemezekhez és profilokhoz.

Szélesség mm	Hossz mm	Magasság mm	Max. Anyagvastagság mm	Vágási hossz mm	TPI	db/cs. db	Rendelési szám
1,25	115	19	1,5	95	18	3	3 13 24 000 45 0



BIM 130T8/10 MS ORRFŰRÉSZLAP FÉMHEZ

A következő anyagokban használható: 4 és 12 mm közötti fémek, vastag falú profilok, valamint fémmaradványokat tartalmazó fa.

Szélesség mm	Hossz mm	Magasság mm	Minimális anyagvastagság mm	Max. Anyagvastagság mm	Vágási hossz mm	TPI	db/cs. db	Rendelési szám
1,57	150	22	4	12	130	8 / 10	3	3 13 24 000 45 1



BIM 205T8/10 MS ORRFŰRÉSZLAP FÉMHEZ

A következő anyagokban használható: 4 és 12 mm közötti fémek, vastag falú profilok, valamint fémmaradványokat tartalmazó fa.

Szélesség mm	Hossz mm	Magasság mm	Minimális anyagvastagság mm	Max. Anyagvastagság mm	Vágási hossz mm	TPI	db/cs. db	Rendelési szám
1,57	225	22	4	12	205	8 / 10	3	3 13 24 000 45 2



ORRFŰRÉSZLAP HM 205 T8 MSS

A következő anyagokban használható: Fém, rozsdamentes acél, színesfém, vasalás, szürkeöntvény, járműalkatrészek (A-B-C oszlop), fémbetétes gumi 175 mm-ig.

Szélesség mm	Hossz mm	Magasság mm	Max. Anyagvastagság mm	Vágási hossz mm	TPI	db/cs. db	Rendelési szám
1,27	228	25	175	205	8	1	3 13 24 000 50 6

Orrfűrészlap fához és műanyaghoz.



ORRFŰRÉS LAP BIM 130 T5 / 8 WP

A következő anyagokban használható: Fémmaradványokat tartalmazó fa.

Szélesség mm	Hossz mm	Magasság mm	Max. Anyagvastagság mm	Vágási hossz mm	TPI	db/cs. db	Rendelési szám
19	150	1,27	100	130	5 / 8	3	3 13 24 000 45 3



ORRFŰRÉS LAP BIM 205 T5 / 8 WP

A következő anyagokban használható: Fémmaradványokat tartalmazó fa.

Szélesség mm	Hossz mm	Magasság mm	Max. Anyagvastagság mm	Vágási hossz mm	TPI	db/cs. db	Rendelési szám
1,27	225	19	175	205	5 / 8	3	3 13 24 000 45 4



ORRFŰRÉS LAP HCS 130 T6 WP

A következő anyagokban használható: 6 és 100 mm közötti fa, műanyag és gipszkarton.

Szélesség mm	Hossz mm	Magasság mm	Minimális anyagvastagság mm	Max. Anyagvastagság mm	Vágási hossz mm	TPI	db/cs. db	Rendelési szám
1,27	150	19	6	100	130	6	3	3 13 24 000 45 5

Orrfűrészlap gipszkartonhoz.



ORRFŰRÉS LAP HCS 130 T6 DW

A következő anyagokban használható: Legfeljebb 100 mm vastag gipszkarton és száraz fa.

Szélesség mm	Hossz mm	Magasság mm	Max. Anyagvastagság mm	Vágási hossz mm	TPI	db/cs. db	Rendelési szám
1,05	150	19	100	130	6	3	3 13 24 000 45 6

5 AKKUMULÁTOROS SZALAGFŰRÉSZ

ABAS 18-63 AS



Ergonomikus és kompakt szalagfűrész a legkülönbébb anyagok mobil, kényelmes darabolásához.

ABAS 18-63 AS SET 2 X 8 AH



Ergonomikus és kompakt szalagfűrész a legkülönbébb anyagok mobil, kényelmes darabolásához. 2 db 8 Ah ProCORE akkumulátor és gyorsító készületek tartalmazó akkumulátor-indulókészlettel együtt.

Akkufeszültség	V	18
Akkumulátorkompatibilitás		Li-ion / ProCORE Li-ion
Akkumulátorcsatlakozó		18 V AMPShare
Üresjárat fordulatszám	1/perc	162
Max. vágásmélység	mm	63,5
Fűrészlap mérete	mm	733 x 13 x 0,35
Szélesség	mm	200
Magasság	mm	255
Hossz	mm	355
Tömeg akkumulátor nélkül	kg	3,30

FEIN ELŐNYÖK

- + Kompakt méret és kényelmes kétkezes kezelés a biztonságos és fáradtságmentes munkavégzéshez.
- + Több lehetőség – a fűrészlap gyors és szerszám nélküli cserélésének köszönhetően semmi sem szab határt a legkülönbébb anyagok (pl. acél, alumínium és műanyag) rugalmas megmunkálásának.
- + Precíz fűrészelési eredmények a fűrészlap csekély rezgésű futásának és a munkaterület LED-es megvilágításának köszönhetően.
- + Nincs szükség a fűrészlap nehézkes beállítására csere után.
- + Kényelmes munkavégzés a softgrip révén.
- + A fűrészlap rezgésmentes futása.
- + Biztonsági be-/kikapcsoló.
- + Az összes 18 V-os AMPShare ProCORE akkumulátorral és töltővel kompatibilis a még nagyobb teljesítmény és rugalmasság érdekében. Használható a 18 V-os Bosch Professional akkumulátoros szerszámokhoz is.
- + Maximális munkatempó az AMPShare 18 V-os ProCORE akkumulátorokkal: A COOLPACK 2.0 technológiának köszönhetően az akkumulátor élettartama 135 %-kal hosszabb lesz. A legkorszerűbb cellatechnológia és az intelligens akkukezelés gondoskodik a hagyományos akkukhoz képest 87 %-kal nagyobb teljesítményről. Az „Electronic Cell Protection” (ECP, elektronikus cellavédelem) védi az akkumulátort a túlterheléstől, a túlhevüléstől és a mélykisüléstől.
- + Minden alkalmazáshoz a legjobb felszereltségű. Mobil munkavégzés az L-BOXX rendszerrel.

SZÁLLÍTÁSI TARTALOM

1 db szalagfűrészlap, BIM 733T14 MS, 1 db műanyag szerszámkoffer (L-BOXX 238)

1 db szalagfűrészlap, BIM 733T14 MS, 2 ProCORE 18 V 8.0 Ah akkuegység, 1 GAL18 V-160 AS gyorsító készületek, 1 db műanyag szerszámkoffer (L-BOXX 238)

Rendelési szám	7 135 01 61 00 0	7 135 01 62 00 0
EAN	4014586897257	4014586900124

Tartozékokat ld. a 184

AMPShare tartozékok a 318. oldalon.

ÁLTALÁNOS TARTOZÉKOK



BIM 733 T14 MS SZALAGFŰRÉSZLAP FÉMHEZ ÉS MŰANYAGHOZ

Szalagfűrészlap fémhez és műanyaghoz.
A következő anyagokban használható: Acél, nemvasfémek és műanyagok, ill. < 1400 N/mm² folyási határú kompozit anyagok.
Anyag: BiM (BiMetal)
TPI: 14 / 18

Szélesség mm	Hossz mm	Magasság mm	db/cs. db	Rendelési szám
0,35	733	13	3	6 35 02 308 00 0



BIM 733 T10 MS SZALAGFŰRÉSZLAP FÉMHEZ ÉS MŰANYAGHOZ

Szalagfűrészlap fémhez és műanyaghoz.
A következő anyagokban használható: Acél, nemvasfémek és műanyagok, ill. < 1400 N/mm² folyási határú kompozit anyagok.
Anyag: BiM (BiMetal)
TPI: 10 / 14

Szélesség mm	Hossz mm	Magasság mm	db/cs. db	Rendelési szám
0,35	733	13	3	6 35 02 309 00 0

MKAS 355



SZÁLLÍTÁSI TARTALOM

1 fűrészlap szerkezeti acélhoz,
1 kombinált kulcs: 6 mm-es imbusz-
és PH2 keresztornyos csavarokhoz,
1 imbuszkulcs, 8 mm-es,
1 pár pötszénkefe

Tartozékokat ld. a 185

Biztonságos, gyors és precíz fűrészelés a fűrészártárcsás darabolóval.

Feszültség	V	230
Névleges teljesítményfelvétel	W	1 800
Leadott teljesítmény	W	1 050
Üresjárat fordulatszám	1/perc	1 300
Fűrészártárcsa-átmérő	mm	355
Befogótüske	mm	25,4
Max. sarkos vágásmélység	mm	120
Max. vágásmélység szögletes anyagoknál 45° esetén	mm	90
Max. kerek vágásmélység	mm	100
Max. vágásmélység kerek anyagoknál 45° esetén	mm	90
Kábel	m	4
Tömeg	kg	24,4

Rendelési szám	7 236 54 60 00 0
EAN	4014586894447

FEIN ELŐNYÖK

- + Akár 100 %-os szikrammentesség: hidegvágás a por nélküli biztonságos munkavégzésért.
- + Gyors és precíz darabolás: maximális munkatempó minimális utóemgunkálási igénnyel.
- + Sokoldalú alkalmazhatóság: minden anyaghoz kapható megfelelő fűrészlap.
- + 0–45° szögbeállítás a ferde vágáshoz.
- + Gyorsbefogó szerkezet asztali szorítóhoz.
- + Mélységhatároló
- + Forgácsfelfogó tartály.
- + Éberségi kapcsoló.

FŰRÉSZLAPOK



FŰRÉSZLAP
Szerkezeti acélhoz.

Ø mm	Fogazat	Vastagság mm	Rendelési szám
355	66	2,2	6 35 02 301 00 0

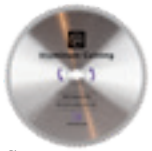

FŰRÉSZLAP
Alumíniumhoz, vörösrézhez, sárgarézhez és más nemvasfémekhez.

Ø mm	Fogazat	Vastagság mm	Rendelési szám
355	80	2,8	6 35 02 302 00 0



FŰRÉSZLAP
Rozsdamentes acélhoz.

Ø mm	Fogazat	Vastagság mm	Rendelési szám
355	100	2,4	6 35 02 303 00 0

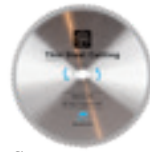

FŰRÉSZLAP
Laposacélhoz.

Ø mm	Fogazat	Vastagság mm	Rendelési szám
355	90	2,4	6 35 02 304 00 0

5 CSŐFŰRÉSZEK



STS 325 R

Sűrített levegős csőfűrész csövekhez és profilokhoz.



ASTXE 649-1

Nagyteljesítményű csőfűrész csövekhez és profilokhoz fokozatmentes löketségállítással.

OLDAL	187	187
Elektromos meghajtás		•
Sűrített levegős meghajtás	•	
Beállítható löketség		•
Névleges teljesítményfelvétel W		750
Üzemi nyomás bar	6	
Levegőfogyasztás m ³ /perc	1,5	
Leadott teljesítmény W	1 100	480
Löketség 1/perc	330	100 - 350
Lökethossz mm	60	60
Csövek max. átmérőig mm	440 *	440 *
Profilok max. sz. x m.	290 x 500	290 x 550
Kábel m		2,5
EPTA szerinti súly kg	7,20	6,40

- tartalmaz * A lánc meghosszabbításával.

STS 325 R



SZÁLLÍTÁSI TARTALOM

2 db fűrészlap, 1 készlet kulcs,
1 db pót fogantyú,
1 db tömlő csatlakozó

Tartozékokat ld. a 188

Sűrített levegős csőfűrész csövekhez és profilokhoz.

Üzemi nyomás	bar	6
Levegőfogyasztás	m ³ /perc	1,5
Leadott teljesítmény	W	1 100
Löketszám	1/perc	330
Lökethossz	mm	60
Csövek max. átmérőig	mm	440 *
Profilok max. sz. x m.	mm	290 x 500
EPTA szerinti súly	kg	7,20

Rendelési szám	7 534 08 00 00 0
EAN	4014586855639

FEIN ELŐNYÖK

- + Ideálisan alkalmazható acél-, öntöttvas-, gázbeton- és műanyagcsövek és -profilok hosszának méretre szabásához.
- + Befogó és előtoló berendezés rendelhető a min. 80 mm, max. 400 mm átmérőjű csövekhez.
- + Az állítható befogó tokmányok lehetővé teszik a 45°-os gérvágást is.
- + Befogó- és előtolókészülék.
- + Állítható befogószerkezetek.
- * A lánc meghosszabbításával.

ASTXE 649-1



SZÁLLÍTÁSI TARTALOM

2 db fűrészlap, 1 db pót fogantyú,
1 készlet kulcs

Tartozékokat ld. a 188

Nagyteljesítményű csőfűrész csövekhez és profilokhoz fokozatmentes löketszám állítással.

Névleges teljesítményfelvétel	W	750
Leadott teljesítmény	W	480
Löketszám	1/perc	100 - 350
Lökethossz	mm	60
Csövek max. átmérőig	mm	440 *
Profilok max. sz. x m.	mm	290 x 550
Kábel	m	2,5
EPTA szerinti súly	kg	6,40

Rendelési szám	7 234 23 00 23 0
EAN	4014586858500













FEIN ELŐNYÖK

- + Ideálisan alkalmazható acél-, öntöttvas-, gázbeton- és műanyagcsövek és -profilok hosszának méretre szabásához.
- + Befogó és előtoló berendezés rendelhető a min. 80 mm, max. 400 mm átmérőjű csövekhez.
- + Különösen alkalmas rétegezett anyagok és különböző anyagrétegek vágására.
- + Fokozatmentes elektronikus löketszám beállítás az optimális vágási sebesség eléréséhez.
- + Az állítható befogó tokmányok lehetővé teszik a 45°-os gérvágást is.
- * A lánc meghosszabbításával.









5 CSŐFŰRÉSZEK

FŰRÉSZLAPOK

	Nemvasfémek és acél 400 N/mm ²	Acél 400 N/mm ² felett és szürkeöntvény	Különböző anyagok	Hossz mm	Fogtávolság mm	Vastagság mm	Tömeg (nettó) kg	Alapanyag	Rendelési szám
	x	x	≤ Ø 80	200	1,0	1,5	0,06	HSS	6 35 03 067 00 6
	x	x	≤ Ø 80	200	1,6	1,5	0,06	HSS	6 35 03 066 00 2
	x	x	≤ Ø 170 ¹	300	1,6	1,5	0,06	HSS	6 35 03 063 00 7
	x	x	≤ Ø 260 ¹	400	1,6	1,5	0,125	HSS	6 35 03 064 00 5
	x	x	≤ Ø 350 ²	500	1,8	2,0	0,18	HSS	6 35 03 072 00 2
	x	x	≤ Ø 440 ²	600	1,8	2,0	0,21	HSS	6 35 03 073 00 6
	x	x		300	2,1	1,5	0,08	HSS	6 35 03 070 00 0
	x		*	530	2,1	1,5	0,170	HSS	6 35 03 069 00 8
	x (AL)		Műanyag	200	3,2	1,5	0,06	HSS	6 35 03 065 00 9
	x (AL)		Műanyag	400	3,2	1,5	0,125	HSS	6 35 03 068 00 4
			PE cső, gázbeton	300	6,3	1,5	0,08		6 35 03 071 00 9
			PE cső, gázbeton *	530	6,3	1,5	0,170		6 35 03 040 00 3



HD FŰRÉSZLAPOK

Speciális fűrészlapok acél és rozsdamentes acél megmunkálásához. A HD fűrészlapok hosszú élettartammal és a gyors előrehaladással győznek meg. Érdemes tesztelni.

	Nemvasfémek és acél 400 N/mm ²	Acél 400 N/mm ² felett és szürkeöntvény	Különböző anyagok	Hossz mm	Fogtávolság mm	Vastagság mm	Tömeg (nettó) kg	Alapanyag	Rendelési szám
	x	x	≤ Ø 170 ¹	300	1,6	2,0	0,08	HSS	6 35 03 093 00 4
	x	x	≤ Ø 350 ²	500	1,8	2,0	0,18	HSS	6 35 03 099 00 5
	x	x	≤ Ø 325 *	530	2,1	1,6	0,17	HSS	6 35 03 100 00 6
	x	x	≤ Ø 260 ¹	400	2,1	2,0	0,175	HSS	6 35 03 094 00 2
	x	x	≤ Ø 260 ¹	400	3,2	2,0	0,175	HSS	6 35 03 095 00 6
	x	x	≤ Ø 440 ²	600	1,8	2,0	0,21	HSS	6 35 03 098 00 1

TD FŰRÉSZLAPOK

A TD fűrészlapok alkalmasak nedves és száraz vágáshoz is. A rövid darabolási idővel és a tiszta vágási felülettel győznek meg.

	Duktilis öntött csövekhez, cement-habarcsc bélésűekhez is, valamint szürkeöntvény csövekhez.	Cső Ø (DN) mm	Hossz mm	Belagslänge mm	Vastagság mm	Tömeg kg	Rendelési szám
	x	80 - 150 ³	320	260	2,2	0,110	6 35 03 096 01 8
	x	80 - 300 ³	490	430	2,9	0,220	6 35 03 097 01 2

* csak a 9 06 06 002 00 9-es fűrészlapvezető sín esetén

¹ a FEIN 9 07 02 005 00 0-s befogó- és előtoló szerkezetével vagy a 9 07 02 004 00 6-os befogószerkezetével

² csak speciális, láncos felfogószerkezettel Ø 440 mm-ig (3 02 31 003 00 3-as lánc és 3 02 16 130 00 4-es betét szükséges)

³ csak a FEIN 9 07 02 005 00 0 befogó- és előtoló szerkezetével használható

ÁLTALÁNOS TARTOZÉKOK



BEFOGÓ- ÉS ELŐTOLÓKÉSZÜLÉK

280 x 285 x 395 mm (szélesség x mélység x magasság), 80 és 400 mm közötti külsőátmérőjű csövekhez és körprofilú anyagokhoz

Rendelési szám
9 07 02 005 00 0



BEFOGÓSZERKEZET

Max. 159 mm-es átmérőjű csövekhez, ferde vágásokhoz is ajánlott.

Rendelési szám
9 07 02 001 00 1



BEFOGÓSZERKEZET

100-325 mm-es átmérőjű csövekhez a lánc meghosszabbítással max. 440 mm-es átmérőig, ehhez a 3 02 31 003 00 3 számú lánc és a 3 02 16 130 00 4 számú csap szükséges.

Rendelési szám
9 07 02 004 00 6



BEFOGÓSZERKEZET

Max. 310 mm széles és max. 550 mm magas idomos anyagokhoz.

Rendelési szám
9 07 02 003 00 8



FŰRÉSZLAPVEZETŐ SZERKEZET

325 mm csőátmérő felett, 530 mm hosszú fűrészlapok pontos megvezetésére.

Rendelési szám
9 06 06 002 00 9

ÉK

Megakadályozza a fűrészlap beszorulását.

Rendelési szám
6 33 05 006 00 8

ACÉL VÉDŐPOFÁK

A cső felületének védelmére, 4 darab szükséges

Rendelési szám
3 13 27 064 00 8



TISZTÍTÓTÖMB

Rhombo, a keményfém és gyémánt szerszámok tisztításához.

Rendelési szám
6 37 19 007 01 0

STS 325 R TARTOZÉKOK

TÖMLŐ ADAPTER

Rendelési szám
4 11 40 004 00 7



MARÁS



ÉLLEMARÁS**192**

Látszó és funkcionális élek hatékony megmunkálása egészen az élek leke-
rekítéséig.

**CSŐMARÓK****200**

Csövek gazdaságos megmunkálása nagy forgácsolóteljesítmény mellett.



6 ÉLLEMARÁS



AKFH 18-5 AS

Nagy teljesítményű akkus éllemaró a további felületkezeléshez történő előkészítéshez, rugalmas munkavégzéshez a műhelyben és műhelyen kívül.

KFH 17-8 R

Univerzálisan használható éllemaró gyorsító technológiával az optimális hegesztési varrat és a felületkezelés előkészítéséhez.

KFH 17-15 R

Univerzálisan használható éllemaró gyorsító és rugós technológiával az optimális hegesztési varrat előkészítéséhez.

OLDAL		193	194	194
Élletörés hossza 5 mm-ig 45°-nál		+	++	++
Élletörés hossza 8 mm-ig 45°-nál			+	++
Élletörés hossza 15 mm-ig 45°-nál				+
szerelési célú használat		++	+	+
műhelyben történő használat		+	++	++
Lágy indítás		•	•	•
Újraindítás elleni védelem		•	•	•
Blokkolásvédelem		•	•	•
Elektronikus túlterhelés elleni védelem		•	•	•
Fordulatszám-előválasztás		•	•	•
Gyorsító technológia			•	•
Rugótechnológia				•
Maró gyorscsereelő rendszer			•	•
Névleges teljesítményfelvétel	W		1 700	1 700
Leadott teljesítmény	W		1 000	1 000
Akkufeszültség	V	18		
Akkumulátorkompatibilitás		Li-ion / ProCORE Li-ion		
Akkumulátorcsatlakozó		18 V AMPShare		
Üresjárat fordulatszám	1/perc	2 400 - 7 500	2 300 - 7 500	2 300 - 7 500
Élletörés max. hossza 45°-nál	mm	5	8	15
Élletörés max. magassága 45°-nál	mm	3,5	5,7	10,6
Élletörés szöge		45°	30° / 37,5° / 45° / 60°	30° / 37,5° / 45° / 60°
Rádiusz		1,2 / 2,5 mm	2 / 3 / 4 mm	2 / 3 / 4 mm
Marófej felszerelése		3 db SX-lap	3 db KX-lap	3 x 2 KX-lapka
Tartótányér Ø	mm	98	118	137
EPTA szerinti súly	kg		4,60	6,40
Tömeg akkumulátor nélkül	kg	2,52		

+ alkalmas ++ kiválóan alkalmas • tartalmaz

AKFH 18-5 AS

**AKFH 18-5 AS
ALAPKÉSZLET
LETÖRÉSHEZ**

**AKFH 18-5 AS
ALAPKÉSZLET
LETÖRÉSHEZ
1X 8 AH ProCORE
AKKUVAL**

**AKFH 18-5 AS
ALAPKÉSZLET
LETÖRÉSHEZ
2X 8 AH ProCORE
AKKUVAL**



Nagy teljesítményű akkus éllemaró a további felületkezeléshez történő előkészítéshez, rugalmas munkavégzéshez a műhelyben és a műhelyen kívül.

Nagy teljesítményű akkumulátoros éllemaró optimális tartozékokkal a 45°-os letörés előállításához. A későbbi bevonatok optimális előkészítésére a rugalmas munkavégzéshez a műhelyben és az építkezésen.

Nagy teljesítményű akkumulátoros éllemaró optimális tartozékokkal a 45°-os letörés előállításához. A későbbi bevonatok optimális előkészítésére a rugalmas munkavégzéshez a műhelyben és az építkezésen. ProCORE 8 Ah AS akkumulátorral és GAL 18 V-160 AS töltővel.

Nagy teljesítményű akkumulátoros éllemaró optimális tartozékokkal a 45°-os letörés előállításához. A későbbi bevonatok optimális előkészítésére a rugalmas munkavégzéshez a műhelyben és az építkezésen. Két ProCORE 8 Ah AS akkumulátorral és egy GAL 18 V-160 AS töltőt is tartalmaz.

Akkufeszültség	V	18
Akkumulátorkompatibilitás		Li-ion / ProCORE Li-ion
Akkumulátorcsatlakozó		18 V AMPShare
Üresjárat fordulatszám	1/perc	2 400 - 7 500
Élletörés max. hossza 45°-nál	mm	5
Élletörés max. magassága 45°-nál	mm	3,5
Élletörés szöge		45°
Rádiusz		1,2 / 2,5 mm
Marófej felszerelése		3 db SX-lap
Tartótányér Ø	mm	98
Tömeg akkumulátor nélkül	kg	2,52

FEIN ELŐNYÖK

- + Élletöréshez és rádiuszok készítéséhez sík anyagokon, lemezeken és tartályokon, külső és belső élen, kontúrvonalon, valamint furatok lekerekítéséhez.
- + Nagy lemmunkálási teljesítmény csekély erőfeszítéssel, és fokozatmentes fordulatszám-állítás a különböző anyagokhoz.
- + Ergonomikus a kis tömege és kompakt felépítése révén.
- + Nagy teljesítmény és hosszú élettartam a szénkefe nélküli FEIN PowerDrive motoroknak köszönhetően.
- + Sokoldalú védelem a lágy indítás, az újraindítás-gátló, a blokkolásvédelem és az elektronikus túlterhelés elleni védelem révén.
- + Az összes 18 V-os AMPShare ProCORE akkumulátorral és töltővel kompatibilis a még nagyobb teljesítmény és rugalmasság érdekében. Használható a 18 V-os Bosch Professional akkumulátoros szerszámokhoz is.
- + ProCORE Li-ion akkumulátor HighPower cellákkal, töltésszelzővel és „Electronic Cell Protection” (ECP, elektronikus cellavédelem) rendszerrel. Az ECP megvédi az akkumulátort a túlterheléstől, a túlhevüléstől és a mélykisüléstől.
- + A COOLPACK 2.0 technológia gondoskodik az akkumulátor 135 %-kal hosszabb élettartamáról, és ezáltal hosszabb üzemidőket tesz lehetővé.
- + A legkorszerűbb cellatechnológia és az intelligens akkukezelés gondoskodik a hagyományos akkukhoz képest 87 %-kal nagyobb teljesítményről.
- + Tartozékok széles választéka különböző anyagokhoz, például acélhoz, rozsdamentes acélhoz és színesfémekhez.
- + A 8-szoros vagy 16-szoros felhasználhatóságnak köszönhetően a megmunkálható betétek átlagon felüli élettartama.
- + Minden alkalmazáshoz a legjobb felszereltségű. Mobil munkavégzés az L-BOXX rendszerrel.

SZÁLLÍTÁSI TARTALOM

1 gép 45 -os marófejjel (vezetőgörgő nélkül, megfordítható vágólemez nélkül), 3 db szorítócsavar SX, 1 db vörösréz paszta, 1 db 4 mm-es belső hatlapú kulcs, 1 db Torx csavarhúzó, TX 15, 1 db műanyag szerszámkoffer (L-BOXX 238)	1 AKFH 18-5 AS, amely tartalmaz egy 45°-os marófejet, 3 db szorítócsavar SX, 1 db 4 mm-es belső hatlapú kulcs, 1 db Torx csavarhúzó, TX 15, 1 vágópaszta, 1 10-es csomag SX Fase típusú váltólapka univerzális felhasználásra, 1 Vezetőgörgő Ø 21,69 mm, 45°-os letöréshez és 2,5 mm-es sugárhoz, 1 db műanyag szerszámkoffer (L-BOXX 238)	1 AKFH 18-5 AS, amely tartalmaz egy 45°-os marófejet, 3 db szorítócsavar SX, 1 db 4 mm-es belső hatlapú kulcs, 1 db Torx csavarhúzó, TX 15, 1 vágópaszta, 1 10-es csomag SX Fase típusú váltólapka univerzális felhasználásra, 1 Vezetőgörgő Ø 21,69 mm, 45°-os letöréshez és 2,5 mm-es sugárhoz, 1 ProCORE 18 V 8.0 Ah akkuegység, 1 GAL18 V-160 AS gyorstöltő készülék, 1 db műanyag szerszámkoffer (L-BOXX 238)	1 AKFH 18-5 AS, amely tartalmaz egy 45°-os marófejet, 3 db szorítócsavar SX, 1 db 4 mm-es belső hatlapú kulcs, 1 db Torx csavarhúzó, TX 15, 1 vágópaszta, 1 10-es csomag SX Fase típusú váltólapka univerzális felhasználásra, 1 Vezetőgörgő Ø 21,69 mm, 45°-os letöréshez és 2,5 mm-es sugárhoz, 2 ProCORE 18 V 8.0 Ah akkuegység, 1 GAL18 V-160 AS gyorstöltő készülék, 1 db műanyag szerszámkoffer (L-BOXX 238)
--	--	--	--

Rendelési szám	7 138 02 62 00 0	7 138 05 61 00 0	7 138 05 62 00 0	7 138 05 63 00 0
EAN	4014586898209	4014586898247	4014586898254	4014586898261

Tartozékokat ld. a 196

AMPShare tartozékok a 318. oldalon.

6 ÉLLEMARÁS

KFH 17-8 R

Univerzálisan használható éllemaró gyorsító technológiával az optimális hegesztési varrat és a felületkezelés előkészítéséhez.

Névleges teljesítményfelvétel	W	1 700
Leadott teljesítmény	W	1 000
Üresjárat fordulatszám	1/perc	2 300 - 7 500
Élletörés max. hossza 45°-nál	mm	8
Élletörés max. magassága 45°-nál	mm	5,7
Élletörés szöge		30° / 37,5° / 45° / 60°
Rádiusz		2 / 3 / 4 mm
Marófej felszerelése		3 db KX-lap
Tartótányér Ø	mm	118
Kábel	m	4
EPTA szerinti súly	kg	4,60

FEIN ELŐNYÖK

- + 30-80 %-kal nagyobb marási teljesítmény, valamint jelentősen csökkentett rezgés az új gyorsító technológiával.
- + FEIN ErgoGrip: egyedülálló, szabadalomra bejelentett ergonomikus kialakítás kétkezes kezeléshez, a fáradtságmentes munkavégzés érdekében.
- + Hatékony maró gyorscsereelő rendszer a lehető legrövidebb megszakítások érdekében.
- + Nagy lemunkálási teljesítmény csekély erőfeszítéssel.
- + Sokoldalú védelem a lágy indítás, az újraindítás-gátló, a blokkolásvédelem és az elektronikus túlterhelés elleni védelem révén.
- + Tartozékok széles választéka különböző anyagokhoz, például acélhoz és rozsdamentes acélhoz és színesfémekhez.
- + A 8-szoros vagy 16-szoros felhasználhatóságnak köszönhetően a megmunkálható betétek átlagon felüli élettartama.

SZÁLLÍTÁSI TARTALOM

1 gép (marófej, vezetőgörgő és megfordítható lapkák nélkül), 3 db szorítócsavar SX, 1 db vörösréz paszta, 1 db 5 mm-es imbuszkulcs, 1 db Torx csavarhúzó, TX 15, 1 db műanyag szerszámkoffer

Tartozékokat ld. a 196

Rendelési szám	7 238 16 61 00 0
EAN	4014586892696

KFH 17-15 R

Univerzálisan használható éllemaró gyorsító és rugós technológiával az optimális hegesztési varrat előkészítéshez.

Névleges teljesítményfelvétel	W	1 700
Leadott teljesítmény	W	1 000
Üresjárat fordulatszám	1/perc	2 300 - 7 500
Élletörés max. hossza 45°-nál	mm	15
Élletörés max. magassága 45°-nál	mm	10,6
Élletörés szöge		30° / 37,5° / 45° / 60°
Rádiusz		2 / 3 / 4 mm
Marófej felszerelése		3 x 2 KX-lapka
Tartótányér Ø	mm	137
Kábel	m	4
EPTA szerinti súly	kg	6,40

FEIN ELŐNYÖK

- + 30-80 %-kal nagyobb marási teljesítmény, valamint jelentősen csökkentett rezgés az új gyorsító technológiával.
- + Rugótechnológia: a forgatóerők rugós elvezetése, ezáltal hatékonyabb munkavédelem a rezgésmentes munkavégzés révén.
- + FEIN ErgoGrip: egyedülálló, szabadalomra bejelentett ergonomikus kialakítás kétkezes kezeléshez, a fáradtságmentes munkavégzés érdekében.
- + Sokoldalú védelem a lágy indítás, az újraindítás-gátló, a blokkolásvédelem és az elektronikus túlterhelés elleni védelem révén.
- + Hatékony maró gyorscsereelő rendszer a lehető legrövidebb megszakítások érdekében.
- + Nagy lemunkálási teljesítmény csekély erőfeszítéssel.
- + Tartozékok széles választéka különböző anyagokhoz, például acélhoz, rozsdamentes acélhoz és színesfémekhez.
- + A 8-szoros vagy 16-szoros felhasználhatóságnak köszönhetően a megmunkálható betétek átlagon felüli élettartama.

SZÁLLÍTÁSI TARTALOM

1 gép (marófej, vezetőgörgő és megfordítható lapkák nélkül), 6 db szorítócsavar, 1 db vörösréz paszta, 1 db 5 mm-es imbuszkulcs, 1 db Torx csavarhúzó, TX 15, 1 db műanyag szerszámkoffer

Tartozékokat ld. a 196

Rendelési szám	7 238 18 61 00 0
EAN	4014586892733

FEIN éllemarók.

LÉPÉSRŐL LÉPÉSRE A MEGFELELŐ TARTOZÉKHOZ.

A KFH 17-8 (R) ÉS A KFH 17-15 (R) GÉPHEZ



01. LÉPÉS

A marófej kiválasztása.

Mekkora a leélezés szöge? Vagy a sugár?

A KFH 17-8 R GÉPHEZ



30°
Rendelési sz.: 6 43 01 002 01 0

A KFH 17-15 R GÉPHEZ



30°
Rendelési sz.: 6 43 01 004 01 0

37,5°
Rendelési sz.: 6 43 01 005 01 0

37,5°
Rendelési sz.: 6 43 01 006 01 0

45°
Rendelési sz.: 6 43 01 001 01 0

45°
Rendelési sz.: 6 43 01 003 01 0



60°
Rendelési sz.: 6 43 01 007 01 0

60°
Rendelési sz.: 6 43 01 008 01 0

02. LÉPÉS

A megfordítható vágólemez kiválasztása.

Leélezés vagy lekerekítés? Mekkora a lekerekítés sugara? Milyen anyaghoz?

-  Univerzális alkalmazáshoz (acél és lágy rozsdamentes acél).
-  Nemvasfémekhez (pl. alumínium, réz, sárgarézt) és műanyagokhoz.
-  Kemény acélokhoz, finomszemcsés acélokhoz és erősen ötvözött rozsdamentes acélokhoz.



8 mm KFH 17-8 R (T)
15 mm KFH 17-15 R (T)
Rendelési sz.: 6 43 02 004 01 0

8 mm KFH 17-8 R (T)
15 mm KFH 17-15 R (T)
Rendelési sz.: 6 43 02 003 01 0

8 mm KFH 17-8 R (T)
15 mm KFH 17-15 R (T)
Rendelési sz.: 6 43 02 011 01 0

2 mm
Rendelési sz.: 6 43 02 012 01 0



2 mm
Rendelési sz.: 6 43 02 018 01 0

2 mm
Rendelési sz.: 6 43 02 013 01 0

3 mm
Rendelési sz.: 6 43 02 006 01 0
4 mm
Rendelési sz.: 6 43 02 015 01 0

3 mm
Rendelési sz.: 6 43 02 005 01 0
4 mm
Rendelési sz.: 6 43 02 016 01 0

3 mm
Rendelési sz.: 6 43 02 014 01 0
4 mm
Rendelési sz.: 6 43 02 017 01 0

Kérjük, vegye figyelembe: A színrendszer  jelzi az egymáshoz illő tartozékokat.

AZ AKFH 18-5 GÉPHEZ



01. LÉPÉS

A megfordítható vágólemez kiválasztása.*

Leélezés vagy lekerekítés? Mekkora méretű? Milyen anyaghoz?

- Univerzális alkalmazáshoz (acél és lágy rozsdamentes acél).
- Nemvasfémekhez (pl. alumínium, réz, sárgaréz) és műanyagokhoz.

7,2 mm
Rendelési sz.: 6 43 02 001 01 0

7,2 mm
Rendelési sz.: 6 43 02 007 01 0

1,2 mm
Rendelési sz.: 6 43 02 008 01 0

1,2 mm
Rendelési sz.: 6 43 02 009 01 0

2,5 mm
Rendelési sz.: 6 43 02 002 01 0

2,5 mm
Rendelési sz.: 6 43 02 010 01 0

02. LÉPÉS

A megfelelő vezetőgörgő kiválasztása.

1,2 mm **7,2 mm**
ø 19,80 mm
Rendelési sz.: 6 43 03 006 01 0

1,2 mm **2,7 mm**
ø 26,10 mm
Rendelési sz.: 6 43 03 007 01 0

2,5 mm **5 mm**
ø 21,69 mm
Rendelési sz.: 6 43 03 001 01 0

03. LÉPÉS

Kiegészítés szorítócsavarokkal.

SX
10 darabos készlet
Rendelési sz.: 3 13 50 076 00 0

* A megfordítható vágólemezek 16-szoros alkalmazásához mindkét vezetőgörgőre szükség van.

03. LÉPÉS

A megfelelő vezetőgörgő kiválasztása.

8 mm KFH 17-8 R (T)
 15 mm KFH 17-15 R (T)
Rendelési sz.: 6 43 03 002 01 0
 ø 29,90 mm

8 mm KFH 17-8 R (T)
 15 mm KFH 17-15 R (T)
Rendelési sz.: 6 43 03 003 01 0
 ø 26,30 mm

7,4 mm KFH 17-8 R (T)
 16 mm KFH 17-15 R (T)
Rendelési sz.: 6 43 03 008 01 0
 ø 25 mm

2 mm **8 mm**
KFH 17-8 R (T)
Rendelési sz.: 6 43 03 009 01 0
 2 mm **16,8 mm**
KFH 17-15 R (T)
Rendelési sz.: 6 43 03 009 01 0
 ø 26,65 mm

2 mm **4 mm**
KFH 17-8 R (T)
Rendelési sz.: 6 43 03 010 01 0
 2 mm **13 mm**
KFH 17-15 R (T)
Rendelési sz.: 6 43 03 010 01 0
 ø 32,30 mm

3 mm **6,2 mm**
KFH 17-8 R (T)
Rendelési sz.: 6 43 03 004 01 0
 3 mm **14 mm**
KFH 17-15 R (T)
Rendelési sz.: 6 43 03 004 01 0
 ø 28,55 mm

4 mm **7,5 mm**
KFH 17-8 R (T)
Rendelési sz.: 6 43 03 011 01 0
 4 mm **16,2 mm**
KFH 17-15 R (T)
Rendelési sz.: 6 43 03 011 01 0
 ø 27,55 mm

04. LÉPÉS

Kiegészítés szorítócsavarokkal.

KX
10 darabos készlet
Rendelési sz.: 3 13 50 075 00 0

* A megfordítható vágólemezek 16-szoros alkalmazásához mindkét vezetőgörgőre szükség van.



6 ÉLLEMARÁS

AKFH 18-5 TARTOZÉKOK



SX CSERÉLHETŐ LAPKA

Élletörés univerzális használatra (acél, marható rozsdamentes acélok).

db/cs. db	Rendelési szám
10	6 43 02 001 01 0



SX CSERÉLHETŐ LAPKA

Élletörés nem-vas fémekhez és puha anyagokhoz (aluminium, vörösréz, műanyag stb.).

db/cs. db	Rendelési szám
10	6 43 02 007 01 0



SX CSERÉLHETŐ LAPKA

1,2 mm-es rádiusz képzés univerzális használatra (acél, marható rozsdamentes acélok).

db/cs. db	Rendelési szám
10	6 43 02 008 01 0



SX CSERÉLHETŐ LAPKA

1,2 mm-es rádiusz képzés nem-vas fémekhez és puha anyagokhoz (aluminium, vörösréz, műanyag stb.).

db/cs. db	Rendelési szám
10	6 43 02 009 01 0



SX CSERÉLHETŐ LAPKA

2,5 mm-es rádiusz képzés univerzális használatra (acél, marható rozsdamentes acélok).

db/cs. db	Rendelési szám
10	6 43 02 002 01 0



SX CSERÉLHETŐ LAPKA

2,5 mm-es rádiusz képzés nem-vas fémekhez és puha anyagokhoz (aluminium, vörösréz, műanyag stb.).

db/cs. db	Rendelési szám
10	6 43 02 010 01 0



SX RÖGZÍTŐCSAVAR

SX cserélhető lapkához.

db/cs. db	Rendelési szám
10	3 13 50 076 00 0



VEZETŐGÖRGŐ

Ø 19,80 mm 45°-os életöréshez, és 1,2 mm-es rádiusz képzéshez.
A rádiusz-váltólapkák 16-szoros alkalmazásához mindkét vezetőgörgő (kisebb és nagyobb átmérő) szükséges, hogy az élenként két rádiuszpengét (8x) használni lehessen.

	Rendelési szám
	6 43 03 006 01 0



VEZETŐGÖRGŐ

Ø 26,10 mm 45°-os életöréshez, és 1,2 mm-es rádiusz képzéshez.
A rádiusz-váltólapkák 16-szoros alkalmazásához mindkét vezetőgörgő (kisebb és nagyobb átmérő) szükséges, hogy az élenként két rádiuszpengét (8x) használni lehessen.

	Rendelési szám
	6 43 03 007 01 0



VEZETŐGÖRGŐ

Ø 21,69 mm 45°-os életöréshez, és 2,5 mm-es rádiusz.

	Rendelési szám
	6 43 03 001 01 0

KFH 17-8 R TARTOZÉKOK



MARÓFEJ

3 élű marófej 30°-os életöréshez.

	Rendelési szám
	6 43 01 002 01 0



MARÓFEJ

3 élű marófej 45°-os életöréshez és rádiuszmaráshoz.

	Rendelési szám
	6 43 01 001 01 0



MARÓFEJ

3 élű marófej 60°-os életöréshez.

	Rendelési szám
	6 43 01 007 01 0

KFH 17-15 R TARTOZÉKOK



MARÓFEJ

3 x 2 élű marófej 30°-os életöréshez.

	Rendelési szám
	6 43 01 004 01 0



MARÓFEJ

3 x 2 élű marófej 45°-os életöréshez és rádiuszmaráshoz.

	Rendelési szám
	6 43 01 003 01 0



MARÓFEJ

3 x 2 élű marófej 60°-os életöréshez.

	Rendelési szám
	6 43 01 008 01 0

KFH 17-8 R, KFH 17-15 R TARTOZÉKOK



KX CSERÉLHETŐ LAPKA

Él nagy szilárdságú acélokhoz, finomszemcsés acélokhoz és különleges acélokhoz.

db/cs. db	Rendelési szám
10	6 43 02 011 01 0



KX CSERÉLHETŐ LAPKA

Élletörés nem-vas fémekhez és puha anyagokhoz (aluminium, vörösréz, műanyag stb.).

db/cs. db	Rendelési szám
10	6 43 02 003 01 0



KX CSERÉLHETŐ LAPKA

Élletörés univerzális használatra (acél, marható rozsdamentes acélok).

db/cs. db	Rendelési szám
10	6 43 02 004 01 0

**KX CSERÉLHETŐ LAPKA**

2 mm-es sugár nagy szilárdságú acélokhoz, finomszemcsés acélokhoz és különleges acélokhoz.

db/cs.	
db	Rendelési szám
10	6 43 02 013 01 0

**KX CSERÉLHETŐ LAPKA**

2 mm-es rádiusz képzés nem-vas fémekhez és puha anyagokhoz (aluminium, vörösréz, műanyag stb.).

db/cs.	
db	Rendelési szám
10	6 43 02 018 01 0

**KX CSERÉLHETŐ LAPKA**

2 mm-es rádiusz képzés univerzális használatra (acél, marható rozsdamentes acélok).

db/cs.	
db	Rendelési szám
10	6 43 02 012 01 0

**KX CSERÉLHETŐ LAPKA**

3 mm-es sugár nagy szilárdságú acélokhoz, finomszemcsés acélokhoz és különleges acélokhoz.

db/cs.	
db	Rendelési szám
10	6 43 02 014 01 0

**KX CSERÉLHETŐ LAPKA**

3 mm-es rádiusz képzés nem-vas fémekhez és puha anyagokhoz (aluminium, vörösréz, műanyag stb.).

db/cs.	
db	Rendelési szám
10	6 43 02 005 01 0

**KX CSERÉLHETŐ LAPKA**

3 mm-es rádiusz képzés univerzális használatra (acél, marható rozsdamentes acélok).

db/cs.	
db	Rendelési szám
10	6 43 02 006 01 0

**KX CSERÉLHETŐ LAPKA**

4 mm-es sugár nagy szilárdságú acélokhoz, finomszemcsés acélokhoz és különleges acélokhoz.

db/cs.	
db	Rendelési szám
10	6 43 02 017 01 0

**KX CSERÉLHETŐ LAPKA**

4 mm-es rádiusz képzés nem-vas fémekhez és puha anyagokhoz (aluminium, vörösréz, műanyag stb.).

db/cs.	
db	Rendelési szám
10	6 43 02 016 01 0

**KX CSERÉLHETŐ LAPKA**

4 mm-es rádiusz képzés univerzális használatra (acél, marható rozsdamentes acélok).

db/cs.	
db	Rendelési szám
10	6 43 02 015 01 0

**KX RÖGZÍTŐCSAVAR**

KX cserélhető lapkához.

db/cs.	
db	Rendelési szám
10	3 13 50 075 00 0

**VEZETŐGÖRGŐ**

Ø 29,90 mm 30° és 37,5°-os élettöréshez, rádiusz nélkül.

	Rendelési szám
	6 43 03 002 01 0

**VEZETŐGÖRGŐ**

Ø 26,30 mm 45°-os élettöréshez, rádiusz képzés nélkül.

	Rendelési szám
	6 43 03 003 01 0

**VEZETŐGÖRGŐ**

Ø 25,00 mm 60°-os élettöréshez, rádiusz képzés nélkül.

	Rendelési szám
	6 43 03 008 01 0

**VEZETŐGÖRGŐ**

Ø 26,65 mm 45°-os élettöréshez, és 2 mm-es rádiusz képzéshez.

A rádiusz-váltólapkák 16-szoros alkalmazásához mindkét vezetőgörgő (kisebb és nagyobb átmérő) szükséges, hogy az élenként két rádiuszpengét (8x) használni lehessen.

	Rendelési szám
	6 43 03 009 01 0

**VEZETŐGÖRGŐ**

Ø 32,30 mm 45°-os élettöréshez, és 2 mm-es rádiusz képzéshez.

A rádiusz-váltólapkák 16-szoros alkalmazásához mindkét vezetőgörgő (kisebb és nagyobb átmérő) szükséges, hogy az élenként két rádiuszpengét (8x) használni lehessen.

	Rendelési szám
	6 43 03 010 01 0

**VEZETŐGÖRGŐ**

Ø 28,55 mm 45°-os élettöréshez, és 3 mm-es rádiusz képzéshez.

	Rendelési szám
	6 43 03 004 01 0

**VEZETŐGÖRGŐ**

Ø 27,55 mm 45°-os élettöréshez, és 4 mm-es rádiusz képzéshez.

	Rendelési szám
	6 43 03 011 01 0

6 CSŐMARÓK

FEIN csőmarók –

csövek gazdaságos megmunkálása nagy forgácsoló teljesítmény mellett.

A csővágási technika területén a FEIN csőmaró gépek világszerte fogalomná váltak. Alkalmazási területük a fektetés előtti méretre vágástól a már lefektetett csövek darabolásáig terjed. A FEIN csőmaró gépek stabil minősége és kiemelkedő gazdaságossága meggyőző. Ideálisan alkalmasak csővezetékekben, közműhálózatok-

ban, erőművekben és eljárástechnikai berendezésekben, valamint tartálygyártásban használt öntvényből vagy acélból készült olaj-, gáz- vagy vízcsövekhez. Az optimalizált technika nagy forgácsolási teljesítményt biztosít.

Bevált technika a tökéletes eredményekért.

A rendszer éppen a nehéz alkalmazási feltételek, pl. csőtörések esetén bizonyítja használhatóságát. Így a megfelelő áttétel megválasztásával a különböző csőnyersanyagokhoz való illesztés ideális vágási és előtolási sebességet biztosít. Ezáltal lehetővé válik a gyorsacél- és keményfém-szerszámok gazdaságos alkalmazása.

Röviden az előnyökről:

- + A strapabíró felépítésnek, a nagy teljesítményű motoroknak és a kiváló minőségű anyagoknak köszönhetően tökéletesen alkalmas a szélsőséges körülmények közötti használatra.
- + Az elektromos csőmaró gépek használata akár nagyon alacsony, fagypont alatti hőmérsékleten is lehetséges.
- + Elektromos csőmaró gép előre- és hátramenettel (hátramenet csak terhelésmentes üzemben).
- + Rugalmasan használható 250–3 000 mm-es csövekhez.
- + Profil- vagy darabolóvágás profilmaróval vagy fűrészlappal.
- + Pontos nyomkövetés és vágás a kétlánccos rendszernek, a szabályozható nyombeállításnak és a kettős láncfeszítésnek köszönhetően.
- + Repedésmentes csővégek a tökéletes hegesztési eredmények megalapozásához. Indok: tökéletes marási és fűrészelési eredmény a nagy lehordási teljesítmény révén, kiemelkedő szerszámminőség elmozdult vágások nélkül.
- + Egyszerű szerelés az optimalizált kezelésnek köszönhetően.
- + Két hajtóműváltozatban szállítható: A különböző előtolási és fordulatszám-fokozatok a különböző anyagoknak megfelelő vágási sebességet garantálnak (ajánlás: acélcső – lassú vágási sebesség, öntvénycső – gyors vágási sebesség).
- + Póntszerű és biztonságos munkavégzés a ki- és bekapcsolható előtolás által (RSG/RDG 1500 csőmarók).
- + Géplekapcsolás csúszókuplunggal, ami védelmet biztosít a gépnek a hajtómű túlterhelése esetén.
- + Bőséges FEIN tartozékpaletta.





A gép áttekintése



FEIN elektromos csőmaró gépek:

- I. érintésvédelmi osztály, IP X4 védetség.
- Kapcsolóberendezéssel együtt:
 - + Biztonság az önindítás elleni védelem révén.
 - + Túlterhelés elleni védelem a háromfázisú váltakozóáramú motorhoz.
- Az EN 62841 szabvány szerint gyártva és ellenőrizve.

RSG EX KIVITEL:

- + Különösen alkalmas üres olaj- és gázvezetékek vágásához.
- + Robbanás- és nedvesség behatolása ellen védett, háromfázisú váltakozóáramú motor robbanásbiztos kiegészítő kapcsolóval.

FEIN sűrített levegős csőmaró gépek:

RDG KIVITEL:

- + Védelem üres víz-, olaj- és gázvezetéseken végzett munkákhoz sűrített levegős hajtással.
- + Megfelelő az ivóvíz szektorban történő használatához.
- + Motor-hajtómű alkatrészek rozsdamentes kivitelben.
- + A sűrített levegős motor lamellái nem duzzadnak meg.
- + Akár rövid idejű szárazon futás is lehetséges.

ÖRÖMMEL ÁLLUNK RENDELKEZÉSRE AKÁR MŰSZAKI TANÁCSADÁSSAL IS.

LEMEZMEG- MUNKÁLÁS



Lemezmegmunkálás
kampányfilmje

LEMEZCSIPKEDŐ 206

Rendkívül fordulékony és követi a lemezek íveit – kiválóan alkalmas trapézlemezekhez, hullámlemezekhez, profilokhoz és hajlított táblalemezekhez.

**LEMEZOLLÓ 218**

Az igazi választás mindazok számára, akik lemezekben és rozsdamentes acélban maximális vágási teljesítményt akarnak elérni.

**UNIVERZÁLIS
LEMEZVÁGÓ OLLÓ 222**

Lemezeken, idomdarabokon és csöveken végzett tiszta, deformációmentes kivágások – csak egy folyamatos forgáccsal.



ISMERŐS EZ ÖNNEK?



A FÜGGŐLEGES VÁGÁSOK csak komoly ráfordítással lehetségesek?



A vágandó lemezek gyakran 3 mm-nél VASTAGABBAK?



Nem megengedett a SZIKRÁK RÖPKÖDÉSE AZ ÖN MUNKATERÜLETÉN?

INOX

Nem talál EGYETLEN MEGFELELŐ SZERSZÁMOT/TARTOZÉKOT SEM rozsdamentes acél vagy alumínium megmunkálásához?



Ívek megmunkálásakor TÚL NAGY A GÉPE SEBESSÉGE?

A legnagyobb teljesítményű lemezcsipkedőnk.

A BLK 5.0 E



5 mm

TELJESEN ADAPTÁLHATÓ.

Nagyobb hatékonyság a feladatok széles skálájához a változtatható munkasebességnek köszönhetően, például rádiuszok és rozsdamentes acél megmunkálásakor.



4 x 90°

EGYSZERŰ IRÁNYVÁLTÁS.

Négy 90 fokos lépésben történő szerszám nélküli beállítással – ideális függőleges vezetéshez, kis erőfeszítéssel felülről lefelé vagy hátrafelé történő vágásokkor.





MAXIMÁLIS BIZTONSÁG.

Az újraindítás- és blokkolásgátlásnak, a túlterhelésvédelemnek és a lágyindításnak köszönhetően.

KIVÁLÓAN KIEGYENSÚLYOZOTT.

Minden a jobb ergonómiát szolgálja: vékony markolatméret, kompakt kivitel, csekély súly.

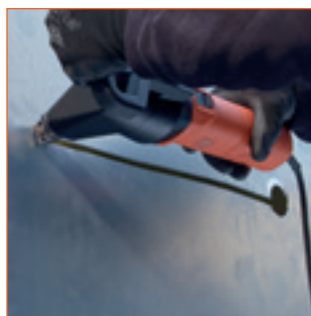

7

ELŐNYÖK AZ ÖN SZÁMÁRA



KÜLDETÉSÜNK A BIZTONSÁG.

Fókuszban a felhasználók védelme.



SZIKRAMENTES MUNKAVÉGZÉS.

Fokozott tűzvédelmi körülmények között történő használatra, pl. tartályok szétszerelésére alkalmas.



IDŐMEGTAKARÍTÁS.

Használata során egyszerű irányváltás és a munkasebesség beállítása lehetséges.



GAZDASÁGOSSÁG.

Különböző típusú, formájú és fajtájú anyagok feldolgozása – egyetlen hosszú élettartamú géppel.

7 LEMECSIPKEDŐ



ABLK 18 1.3 CSE AS

Kompakt és jól kanyarodó lemezcsipkedő tető- és homlokzatépítéshez. Precíz vágások hullámlemezben max. 1,3 mm-ig.

ABLK 18 1.6 E AS

Kompakt és jól kanyarodó lemezcsipkedő tető- és homlokzatépítéshez. Precíz vágások trapéz és hullámlemezben, illetve profilokban.

BLK 1.3 CSE

Kompakt és gyors lemezcsipkedő hullámlemezekhez.

BLK 1.3 TE

Kompakt és gyors lemezcsipkedő trapézlemezekhez.

	ABLK 18 1.3 CSE AS	ABLK 18 1.6 E AS	BLK 1.3 CSE	BLK 1.3 TE
OLDAL	208	209	210	211
Konténerek és tartályok		+		
Táblalemez	++	++	++	++
Csatornák	+	+	+	+
Trapézlemez max. 85 mm bordamélységig	o	++	o	++
Trapézlemez max. 160 mm bordamélységig		o		
Hullámlemez	++	++	++	o
Kivágások	++	++	++	++
Tekercsvágások	+	+	+	+
Belső kivágások	++	++	++	++
Körívben végzett vágás	++	++	++	++
Profilvágások	++	++	++	++
Beállítható löketszám	•	•	•	•
QuickIN	•	•	•	•
forgó körbányegző	•	•	•	•
Vágási irány	8 x 45°	8 x 45°	8 x 45°	8 x 45°
Pótfogantyú				
Névleges teljesítményfelvétel	W		350	350
Leadott teljesítmény	W		210	210
Akkufeszültség	V	18	18	
Akkumulátorkompatibilitás		Li-ion / ProCORE Li-ion	Li-ion / ProCORE Li-ion	
Akkumulátorcsatlakozó		18 V AMPShare	18 V AMPShare	
Löketszám	1/perc	1 000 - 1 600	850 - 1 350	1 000 - 1 800
Vágási sebesség	m/perc	1,9	1,5	2,3
Acél 400 N/mm-ig ²	mm	1,3	1,6	1,3
Acél 600 N/mm-ig ²	mm	0,8	1	0,8
Acél 800 N/mm-ig ²	mm	0,6	0,7	0,6
Szines- és könnyűfémek, max. 250 N/mm ²	mm	2	2,5	2
Vágási nyom szélessége	mm	4	5	4
Behatolási átmérő matricával	mm	19	22	19
A legkisebb iv sugara (belső/külső)	mm	15 / 20	30 / 35	15 / 20
Kábel	m		5	5
EPTA szerinti súly	kg		1,80	1,80
Tömeg akkumulátor nélkül	kg	1,68	1,71	

+ alkalmas ++ kiválóan alkalmas o opcionális • tartalmaz



BLK 1.6 E	BLK 1.6 LE	BLK 2.0 E	BLK 3.5 E	BLK 5.0 E
Univerzális lemezcsipkedő lemezekhez, profilokhoz, trapéz- és hullámlemezekhez.	Kompakt lemezcsipkedő tető- és homlokzatépítés során használt, mélyen meghajlított trapézlemezekhez.	Kompakt lemezcsipkedő korlátlan kanyarodási képességgel a sarkokhoz és élekhez.	Nagy teljesítőképességű lemezcsipkedő korlátlan kanyarodási képességgel kivágáshoz és hézagoláshoz.	Nagy teljesítőképességű lemezcsipkedő, nehéz szétszerelési és vágási munkákhoz.
212	213	214	215	215
+	+	++	++	++
++	++	++	++	++
+	+	+	+	+
++	+	++		
o	++			
++		++		
++	++	++	++	++
+				
++	++	++	+	+
++	+	++	++	+
++	++	++	++	++
•	•	•	•	•
•	•	•	•	•
•				
8 x 45°	8 x 45°	8 x 45°	3 x 90°	4 x 90°
			•	•
350	350	350	1 700	1 700
210	210	210	1 000	1 000
800 - 1 500	800 - 1 500	500 - 1 000	260 - 820	260 - 820
1,9	2,7	1	1,5	1,5
1,6	1,6	2	3,5	5
1	1	1,5	2,3	3,3
0,7	0,7	1	1,8	2,5
2,5	2,5	2,5	3,5	7
5	5	8	14	8
22	24	18	30	43
30 / 35	65 / 70	4 / 0	7	90
5	5	5	4	4
1,80	1,90	1,80	3,60	3,80

7 LEMEZCSIPKEDŐ

ABLK 18 1.3 CSE AS



Kompakt és jól kanyarodó lemezcsipkedő tető- és homlokzatépítéshez. Precíz vágások hullámlemezben max. 1,3 mm-ig.

ABLK 18 1.3 CSE AS SET



Kompakt és jól kanyarodó lemezcsipkedő tető- és homlokzatépítéshez. Precíz vágások max. 1,3 mm vastag hullámlemezben. A készlet kiegészítő bélyegző- és matricakészletet, alkoholos filctollat, festőszalagot és mérőléceket tartalmaz.

ABLK 18 1.3 CSE AS SET 1X 5 AH



Kompakt és jól kanyarodó lemezcsipkedő tető- és homlokzatépítéshez. Precíz vágások trapéz és hullámlemezben, illetve profilokban. Tartalmazza a GAL 1880 CV AS töltőt, 1 db GBA 18 V 5.0 Ah AS Li-ion akkumulátort, valamint kiegészítő bélyegző- és matricakészletet, alkoholos filctollat, festőszalagot és mérőléceket.

ABLK 18 1.3 CSE AS SET 2X 5 AH



Kompakt és jól kanyarodó lemezcsipkedő tető- és homlokzatépítéshez. Precíz vágások max. 1,3 mm vastag hullámlemezben. Tartalmazza a GAL 1880 CV AS töltőt, 2 db GBA 18 V 5.0 Ah AS Li-ion akkumulátort, valamint kiegészítő bélyegző- és matricakészletet, alkoholos filctollat, festőszalagot és mérőléceket.

Akkufeszültség	V	18
Akkumulátorkompatibilitás		Li-ion / ProCORE Li-ion
Akkumulátorcsatlakozó		18 V AMPShare
Löketszám	1/perc	1 000 - 1 600
Vágási sebesség	m/perc	1,9
Acél 400 N/mm-ig ²	mm	1,3
Acél 600 N/mm-ig ²	mm	0,8
Acél 800 N/mm-ig ²	mm	0,6
Színes- és könnyűfémek, max. 250 N/mm ²	mm	2
Vágási nyom szélessége	mm	4
Behatolási átmérő matricával	mm	19
A legkisebb ív sugara (belső/külső)	mm	15 / 20
Tömeg akkumulátor nélkül	kg	1,68

FEIN ELŐNYÖK

- + 66 m vágási kapacitás 0,8 mm vastag lemezben, egyetlen akkufeltöltéssel (5 Ah).
- + 145°-os lépésekben 360°-ig beállítható vágási irány a szerszám nélkül elfordítható matricatartó révén.
- + Optimálisan kézhez álló a különösen karcsú hajtóműfej révén.
- + 1,9 m/perc vágósebesség a kiváló munkahatékonysághoz.
- + Változtatható vágási sebesség az elektronikusan szabályozható löketszám révén.
- + Rövid idejű átfedéses tartományok 2,6 mm vastagságig.
- + Forgó bélyeg az akár 30 %-kal megnövelt élettartam érdekében.
- + Rendkívüli teljesítményű és állóképességű bevált MULTIMASTER motor.
- + QuickIN gyorscsereelő rendszer matricához és bélyegzőhöz.
- + Alacsony üzemeltetési költségek. A bélyegzőt és matricát egymástól függetlenül ki lehet cserélni.
- + Kompatibilis az AMPShare / Bosch Professional 18 V-os akkumulátorokkal.
- + Maximális munkatempó AMPShare 18 V-os akkumulátorokkal: A COOLPACK 1.0 technológia gondoskodik az akkumulátor hosszabb élettartamáról a COOLPACK technológia nélküli akkumulátorokhoz képest, és ezáltal lehetővé teszi a hosszabb üzemidőket. Az ECP megvédi az akkumulátort a túlterheléstől, a túlhevüléstől és a mélykisüléstől.
- + Minden alkalmazáshoz a megfelelő felszerelés. Mobil munkavégzés az L-BOXX rendszerrel.
- + A legkorszerűbb cellatechnológia és az intelligens akkukezelés gondoskodik a hagyományos akkukhoz képest 87 %-kal nagyobb teljesítményről.

SZÁLLÍTÁSI TARTALOM	ABLK 18 1.3 CSE AS	ABLK 18 1.3 CSE AS SET	ABLK 18 1.3 CSE AS SET 1X 5 AH	ABLK 18 1.3 CSE AS SET 2X 5 AH
	1 db felszerelt matrica hullámlemezhez (30109169009), 1 db bélyeg (6 36 02 050 00 0), 1 db műanyag szerszámkoffer (L-BOXX 136)	1 db felszerelt matrica hullámlemezhez (30109169009), 1 db bélyeg (6 36 02 050 00 0), 1 db bélyegző- és matricakészlet (30109169030), 1 db alkoholos filctoll (32133037000), 1 db festőszalag (32133038000), 1 db mérőléce (18750283000), 1 db műanyag szerszámkoffer (L-BOXX 136)	1 db felszerelt matrica hullámlemezhez (30109169009), 1 db bélyeg (6 36 02 050 00 0), 1 db bélyegző- és matricakészlet (30109169030), 1 db alkoholos filctoll (32133037000), 1 db festőszalag (32133038000), 1 db mérőléce (18750283000), 1 db GBA 18 V 5.0 Ah AS Li-ion akkumulátor (92604346020), 1 db GAL 1880 CV típusú gyorstöltő AS (92604335010), 1 db műanyag szerszámkoffer (L-BOXX 136)	1 db felszerelt matrica hullámlemezhez (30109169009), 1 db bélyeg (6 36 02 050 00 0), 1 db bélyegző- és matricakészlet (30109169030), 1 db alkoholos filctoll (32133037000), 1 db festőszalag (32133038000), 1 db mérőléce (18750283000), 2 db GBA 18 V 5.0 Ah AS Li-ion akkumulátor (92604346020), 1 db GAL 1880 CV típusú gyorstöltő AS (92604335010), 1 db műanyag szerszámkoffer (L-BOXX 136)
Rendelési szám	7 132 10 61 00 0	7 132 10 62 00 0	7 132 10 63 00 0	7 132 10 64 00 0
EAN	4014586898612	4014586899220	4014586899237	4014586899244

Tartozékokat ld. a 216

AMPShare tartozékok a 318. oldalon.

ABLK 18 1.6 E AS

Kompakt és jól kanyarodó lemezcspikédő tető- és homlokzatépítéshez. Precíz vágások trapéz és hullámlemezben, illetve profilokban.

ABLK 18 1.6 E AS SET

Maximális munkatempó AMPShare 18 V-os akkumulátorokkal: A COOLPACK 1.0 technológia gondoskodik az akkumulátor hosszabb élettartamáról a COOLPACK technológia nélküli akkumulátorokhoz képest, és ezáltal lehetővé teszi a hosszabb üzemidőket. Az ECP megvédi az akkumulátort a túlterheléstől, a túlhevüléstől és a mélykiszűléstől.

ABLK 18 1.6 E AS SET 1X 5 AH

Kompakt és jól kanyarodó lemezcspikédő tető- és homlokzatépítéshez. Precíz vágások trapéz és hullámlemezben, illetve profilokban. Tartalmazza a GAL 1880 CV AS töltőt, 1 db GBA 18 V 5.0 Ah AS Li-ion akkumulátort, valamint kiegészítő bélyegző- és matricakészletet, alkoholos filctollat, festőszalagot és mérőlécet.

ABLK 18 1.6 E AS SET 2X 5 AH

Kompakt és jól kanyarodó lemezcspikédő tető- és homlokzatépítéshez. Precíz vágások trapéz és hullámlemezben, illetve profilokban. Tartalmazza a GAL 1880 CV AS töltőt, 2 db GBA 18 V 5.0 Ah AS Li-ion akkumulátort, valamint kiegészítő bélyegző- és matricakészletet, alkoholos filctollat, festőszalagot és mérőlécet.

Akkufeszültség	V	18
Akkukapacitás	Ah	--
Akkumulátorkompatibilitás	Li-ion / ProCORE Li-ion	
Akkumulátorcsatlakozó	18 V AMPShare	
Löketszám	1/perc	850 - 1 350
Vágási sebesség	m/perc	1,5
Acél 400 N/mm-ig ²	mm	1,6
Acél 600 N/mm-ig ²	mm	1
Acél 800 N/mm-ig ²	mm	0,7
Színes- és könnyűfémek, max. 250 N/mm ²	mm	2,5
Vágási nyom szélessége	mm	5
Behatolási átmérő matricával	mm	22
A legkisebb ív sugara (belső/külső)	mm	30 / 35
Tömeg akkumulátor nélkül	kg	1,71

FEIN ELŐNYÖK

- + 66 m vágási kapacitás 0,8 mm vastag lemezben, egyetlen akkufeltöltéssel (5 Ah).
- + 145°-os lépésekben 360°-ig beállítható vágási irány a szerszám nélkül elfordítható matricatartó révén.
- + Optimálisan kézhez álló a különösen karcsú hajtóműfej révén.
- + 1,5 m/perc vágósebesség a kiváló munkahatékonysághoz.
- + Változtatható vágási sebesség az elektronikusan szabályozható löketszám révén.
- + Rövid idejű átfedéses tartományok 2,6 mm vastagságig.
- + Forgó bélyeg az akár 30 %-kal megnövelt élettartam érdekében.
- + Rendkívüli teljesítményű és állóképességű bevált MULTIMASTER motor.
- + Kompatibilis az AMPShare / Bosch Professional 18 V-os akkumulátorokkal.
- + Maximális munkatempó AMPShare 18 V-os akkumulátorokkal: A COOLPACK 1.0 technológia gondoskodik az akkumulátor hosszabb élettartamáról a COOLPACK technológia nélküli akkumulátorokhoz képest, és ezáltal lehetővé teszi a hosszabb üzemidőket. Az ECP megvédi az akkumulátort a túlterheléstől, a túlhevüléstől és a mélykiszűléstől.
- + Alacsony üzemeltetési költségek. A bélyegzőt és matricát egymástól függetlenül ki lehet cserélni.
- + QuickIN gyorscserélő rendszer matricához és bélyegzőhöz.
- + Minden alkalmazáshoz a megfelelő felszerelés. Mobil munkavégzés az L-BOXX rendszerrel.
- + A legkorszerűbb cellatechnológia és az intelligens akkukezelés gondoskodik a hagyományos akkukhoz képest 87 %-kal nagyobb teljesítményről.

SZÁLLÍTÁSI TARTALOM

1 db felszerelt matrica (30109141003), 1 db felszerelt bélyegző (63602048004), 1 db felszerelt matricatartó (30109154007), 1 db 6 mm-es imbuszkulcs, 1 db műanyag szerszámkoffer (L-BOXX 136)	1 db felszerelt matrica (30109141003), 1 db bélyeg (63602048004), 1 db felszerelt matricatartó (30109154007), 1 db 6 mm-es imbuszkulcs, 1 db bélyegző- és matricakészlet (63602048013), 1 db alkoholos filctoll (32133037000), 1 db festőszalag (32133038000), 1 db mérőléc (18750283000), 1 db műanyag szerszámkoffer (L-BOXX 136)	1 db felszerelt matrica (30109141003), 1 db bélyeg (63602048004), 1 db felszerelt matricatartó (30109154007), 1 db 6 mm-es imbuszkulcs, 1 db bélyegző- és matricakészlet (63602048013), 1 db alkoholos filctoll (32133037000), 1 db festőszalag (32133038000), 1 db mérőléc (18750283000), 1 db GBA 18 V 5.0 Ah AS Li-ion akkumulátor (92604346020), 1 db GAL 1880 CV típusú gyors-töltő AS (92604335010), 1 db műanyag szerszámkoffer (L-BOXX 136)	1 db felszerelt matrica (30109141003), 1 db bélyeg (63602048004), 1 db felszerelt matricatartó (30109154007), 1 db 6 mm-es imbuszkulcs, 1 db bélyegző- és matricakészlet (63602048013), 1 db alkoholos filctoll (32133037000), 1 db festőszalag (32133038000), 1 db mérőléc (18750283000), 2 db GBA 28 V 5.0 Ah AS Li-ion akkumulátor (92604346020), 1 db GAL 1880 CV típusú gyors-töltő AS (92604335010), 1 db műanyag szerszámkoffer (L-BOXX 136)
---	---	---	---

Rendelési szám	7 132 11 61 00 0	7 132 11 62 00 0	7 132 11 63 00 0	7 132 11 64 00 0
EAN	4014586898568	4014586899251	4014586899268	4014586899275

Tartozékokat ld. a 216

AMPShare tartozékok a 318. oldalon.

7 LEMEZCSIPKEDŐ

BLK 1.3 CSE



Kompakt és gyors lemezcsipkedő hullámlemezekhez.

BLK 1.3 CSE SET



Kompakt és gyors lemezcsipkedő hullámlemezekhez. A készlet hullámlemezhez való kiegészítő bélyegző- és matricakészletet, alkoholos filctollat, festőszalagot és mérőléceket tartalmaz.

Névleges teljesítményfelvétel	W	350
Leadott teljesítmény	W	210
Löketszám	1/perc	1 000 - 1 800
Vágási sebesség	m/perc	2,3
Acél 400 N/mm-ig ²	mm	1,3
Acél 600 N/mm-ig ²	mm	0,8
Acél 800 N/mm-ig ²	mm	0,6
Színes- és könnyűfémek, max. 250 N/mm ²	mm	2
Vágási nyom szélessége	mm	4
Behatolási átmérő matricával	mm	19
A legkisebb ív sugara (belső/külső)	mm	15 / 20
Kábel	m	5
EPTA szerinti súly	kg	1,80

FEIN ELŐNYÖK

- + 145°-os lépésekben 360°-ig beállítható vágási irány a szerszám nélkül elfordítható matricatartó révén.
- + 2,3 m/perc vágósebesség a kiváló munkahatékonysághoz.
- + Optimális kézreállóság 20 %-kal vékonyabb fogásmérettel a rendkívül keskeny hajtóműfej révén.
- + Forgácvédő rács a szellőzőnyílásokhoz.
- + A bélyeg és a matrica magas élettartama kedvező üzemeltetési költségeket eredményez.
- + Forgó bélyeg az akár 30 %-kal megnövelt élettartam érdekében.
- + QuickIN gyorscserező rendszer.
- + Nemesacél max. 0,6 mm.
- + Rendkívüli teljesítményű és szilárdságú motor.
- + 5 méteres kábel.

SZÁLLÍTÁSI TARTALOM

1 db felszerelt matrica hullámlemezhez (30109169009),
1 db bélyeg (6 36 02 050 00 0)

1 db felszerelt matrica hullámlemezhez (30109169009),
1 db bélyeg (6 36 02 050 00 0), 1 db bélyegző- és matricakészlet (30109169030), 1 db alkoholos filctoll (32133037000),
1 db festőszalag (32133038000), 1 db mérőléce (18750283000),
1 db műanyag szerszámkoffer (L-BOXX 136)

Rendelési szám	7 232 42 60 00 0	7 232 42 61 00 0
EAN	4014586870137	4014586900070

Tartozékokat ld. a 216

BLK 1.3 TE



Kompakt és gyors lemezcsipkedő trapézlemezekhez.

BLK 1.3 TE SET



Kompakt és gyors lemezcsipkedő trapézlemezekhez. A készlet trapézlemezekhez való kiegészítő bélyegző- és matricakészletet, alkoholos filctollat, festőszalagot és mérőléceket is tartalmaz.

Névleges teljesítményfelvétel	W	350
Leadott teljesítmény	W	210
Löketszám	1/perc	1 000 - 1 800
Vágási sebesség	m/perc	2,3
Acél 400 N/mm-ig ²	mm	1,3
Acél 600 N/mm-ig ²	mm	0,8
Acél 800 N/mm-ig ²	mm	0,6
Színes- és könnyűfémek, max. 250 N/mm ²	mm	2
Vágási nyom szélessége	mm	4
Behatolási átmérő matricával	mm	19
A legkisebb ív sugara (belső/külső)	mm	25 / 30
Kábel	m	5
EPTA szerinti súly	kg	1,80

FEIN ELŐNYÖK

- + 145°-os lépésekben 360°-ig beállítható vágási irány a szerszám nélkül elfordítható matricatartó révén.
- + 2,3 m/perc vágósebesség a kiváló munkahatékonysághoz.
- + Optimális kézreállóság 20 %-kal vékonyabb fogásmérettel a rendkívül keskeny hajtóműfej révén.
- + Forgácsvédő rács a szellőzőnyílásokhoz.
- + A bélyeg és a matrica magas élettartama kedvező üzemeltetési költségeket eredményez.
- + Rövid idejű átfedéses tartományok 2,6 mm vastagságig.
- + Forgó bélyeg az akár 30 %-kal megnövelt élettartam érdekében.
- + QuickIN gyorscsere rendszer.
- + Nemesacél max. 0,6 mm.
- + Rendkívüli teljesítményű és szilárdságú motor.
- + 5 méteres kábel.

SZÁLLÍTÁSI TARTALOM

1 db felszerelt matrica trapézlemezekhez (30109170001), 1 db bélyeg (6 36 02 050 00 0)	1 db felszerelt matrica trapézlemezekhez (30109170001), 1 db bélyeg (6 36 02 050 00 0), 1 db bélyegző- és matricakészlet (30109170030), 1 db alkoholos filctoll (32133037000), 1 db festőszalag (32133038000), 1 db mérőléce (18750283000), 1 db műanyag szerszámkoffer (L-BOXX 136)
---	---

Rendelési szám	7 232 41 60 00 0	7 232 41 61 00 0
EAN	4014586870069	4014586900063

Tartozékokat ld. a 216

7 LEMEZCSIPKEDŐ

BLK 1.6 E



Univerzális lemezcsipkedő lemezekhez, profilokhoz, trapéz- és hullámlemezekhez.

BLK 1.6 E SET



Univerzális lemezcsipkedő tető- és homlokzatépítéshez. Precíz vágások legfeljebb 1,6 mm vastag síklemezekben, profilokban, trapéz- és hullámlemezekben. A készlet trapéz- és hullámlemezhez való kiegészítő bélyegző- és matricakészletet, alkoholos filctollat, festőszalagot és mérőléceket tartalmaz.

Névleges teljesítményfelvétel	W	350
Leadott teljesítmény	W	210
Löketszám	1/perc	800 - 1 500
Vágási sebesség	m/perc	1,9
Acél 400 N/mm-ig ²	mm	1,6
Acél 600 N/mm-ig ²	mm	1
Acél 800 N/mm-ig ²	mm	0,7
Színes- és könnyűfémek, max. 250 N/mm ²	mm	2,5
Vágási nyom szélessége	mm	5
Behatolási átmérő matricával	mm	22
A legkisebb ív sugara (belső/külső)	mm	30 / 35
Kábel	m	5
EPTA szerinti súly	kg	1,80

FEIN ELŐNYÖK

- + Szinte elnyűhetetlen. Ideális a rugalmas és univerzális használathoz max. 1,6 mm lemezvastagságig.
- + Optimális kézreállóság 20 %-kal vékonyabb fogásmérettel a rendkívül keskeny hajtóműfej révén.
- + 145°-os lépésekben 360°-ig beállítható vágási irány a szerszám nélkül elfordítható matricatartó révén.
- + QuickIN gyorscsereelő rendszer.
- + Magas vágási sebesség.
- + Forgó bélyeg az akár 30 %-kal megnövelt élettartam érdekében.
- + A bélyeg és a matrica magas élettartama kedvező üzemeltetési költségeket eredményez.
- + Rendkívüli teljesítményű és szilárdságú motor.
- + Forgácsvédő rács a szellőzőnyílásokhoz.
- + 5 méteres kábel.
- + Nemesacél max. 0,7 mm.
- + Kibővíthető trapézprofil készlet max. 160 mm bordamélységig.

SZÁLLÍTÁSI TARTALOM

1 db felszerelt matrica (30109141003), 1 db felszerelt bélyegző (63602048004), 1 db 6 mm-es imbuszkulcs

1 db felszerelt matrica (30109141003), 1 db felszerelt bélyegző (63602048004), 1 db 6 mm-es imbuszkulcs, 1 db felszerelt matricatartó (30109154007), 1 db bélyegző- és matricakészlet (63602048013), 1 db alkoholos filctoll (32133037000), 1 db festőszalag (32133038000), 1 db mérőléce (18750283000), 1 db műanyag szerszámkoffer (L-BOXX 136)

Rendelési szám	7 232 38 60 00 0	7 232 38 61 00 0
EAN	4014586869858	4014586900049

Tartozékokat ld. a 216

BLK 1.6 LE



SZÁLLÍTÁSI TARTALOM

1 db felszerelt matrica trapézlemez-
 zekhez (31309122005), 1 db felsze-
 relt bélyegző (63602049008),
 1 db felszerelt kopólemez

Tartozékokat ld. a 216

Kompakt lemezcsipkedő tető- és homlokzatépítés során használt, mélyen meghajlított trapézlemezekhez.

Névleges teljesítményfelvétel	W	350
Leadott teljesítmény	W	210
Löketszám	1/perc	800 - 1 500
Vágási sebesség	m/perc	2,7
Acél 400 N/mm-ig ²	mm	1,6
Acél 600 N/mm-ig ²	mm	1
Acél 800 N/mm-ig ²	mm	0,7
Színes- és könnyűfémek, max. 250 N/mm ²	mm	2,5
Vágási nyom szélessége	mm	5
Behatolási átmérő matricával	mm	24
A legkisebb ív sugara (belső/külső)	mm	65 / 70
Kábel	m	5
EPTA szerinti súly	kg	1,90

Rendelési szám	7 232 39 60 00 0
EAN	4014586869926

FEIN ELŐNYÖK

- + 160 mm-es bordamélységű trapézlemez kompromisszumok nélküli megmunkálásának szakértője.
- + Optimális kézreállóság 20 %-kal vékonyabb fogásmérettel a rendkívül keskeny hajtóműfej révén.
- + 145°-os lépésekben 360°-ig beállítható vágási irány a szerszám nélkül elfordítható matricatartó révén.
- + QuickIN gyorscserező rendszer.
- + Magas vágási sebesség.
- + Rendkívüli teljesítményű és szilárdságú motor.
- + Forgácvédő rács a szellőzőnyílásokhoz.
- + 5 méteres kábel.
- + Nemesacél max. 0,7 mm.

7 LEMEZCSIPKEDŐ

BLK 2.0 E



Kompakt lemezcsipkedő korlátlan kanyarodási képességgel a sarkokhoz és élekhez.

BLK 2.0 E SET



Kompakt, korlátlanul jól kanyarodó lemezcsipkedő, legfeljebb 2 mm-es vastagságú anyagokba készíthető lyukakhoz és kivágásokhoz. A készlet kiegészítő bélyegző- és matricakészletet, alkoholos filctollat, festőszalagot és mérőléceket tartalmaz.

Névleges teljesítményfelvétel	W	350
Leadott teljesítmény	W	210
Löketszám	1/perc	500 - 1 000
Vágási sebesség	m/perc	1
Acél 400 N/mm-ig ²	mm	2
Acél 600 N/mm-ig ²	mm	1,5
Acél 800 N/mm-ig ²	mm	1
Színes- és könnyűfémek, max. 250 N/mm ²	mm	2,5
Vágási nyom szélessége	mm	8
Behatolási átmérő matricával	mm	18
A legkisebb ív sugara (belső/külső)	mm	4 / 0
Kábel	m	5
EPTA szerinti súly	kg	1,80

FEIN ELŐNYÖK

- + Nagyfokú kanyarodási képesség a különleges matricageometria révén. A lemezcsipkedő helyben megfordítható.
- + Kiválóan alkalmas 3 mm legkisebb kanyarodási sugarú leélezett lemezek vágásához.
- + 145°-os lépésekben 360°-ig beállítható vágási irány a szerszám nélkül elfordítható matricatartó révén.
- + QuickIN gyorscsereelő rendszer.
- + Optimálisan kézreáll.
- + Rendkívüli teljesítményű és szilárdságú motor.
- + Kivágásokhoz ideális.
- + Sablonvágáshoz is kitűnően alkalmas.
- + Forgácvédő rács a szellőzőnyílásokhoz.
- + 5 méteres kábel.
- + Rozsdamentes acél max. 1,0 mm-ig.

SZÁLLÍTÁSI TARTALOM

1 db matrica (3 13 09 040 00 2),
1 db bélyeg (6 36 02 051 00 9)

1 db matrica (3 13 09 040 00 2), 1 db bélyeg (6 36 02 051 00 9),
1 db bélyegző- és matricakészlet (63602051018), 1 db alkoholos filctoll (32133037000), 1 db festőszalag (32133038000),
1 db mérőléce (18750283000), 1 db műanyag szerszámkoffer (L-BOXX 136)

Rendelési szám	7 232 40 60 00 0	7 232 40 61 00 0
EAN	4014586869995	4014586900056

Tartozékokat ld. a 216

BLK 3.5 E



SZÁLLÍTÁSI TARTALOM

1 felszerelt acélmatrica (31309093003), 1 felszerelt acélbélyegző (31309097002), 1 felszerelt kiegészítő fogantyú, 1 távtartó hüvely (31309100014), 1 db műanyag szerszámkoffer (L-BOXX 238)

Tartozékokat ld. a 216

Nagy teljesítőképességű lemezcsipkedő korlátlan kanyarodási képességgel kivágáshoz és hézagosláshoz.

Névleges teljesítményfelvétel	W	1 700
Leadott teljesítmény	W	1 000
Löketszám	1/perc	260 - 820
Vágási sebesség	m/perc	1,5
Acél 400 N/mm-ig ²	mm	3,5
Acél 600 N/mm-ig ²	mm	2,3
Acél 800 N/mm-ig ²	mm	1,8
Színes- és könnyűfémek, max. 250 N/mm ²	mm	3,5
Vágási nyom szélessége	mm	14
Behatolási átmérő matricával	mm	30
A legkisebb ív sugara (belső/külső)	mm	7
Kábel	m	4
EPTA szerinti súly	kg	3,60

Rendelési szám	7 232 46 61 00 0
EAN	4014586897677

FEIN ELŐNYÖK

- + A nagyfokú kanyarodási képességnek köszönhetően a gép egy pozícióban forgatható. Ennek következtében a gép kiválóan alkalmas mélyedések és kivágások, pl. sablonok kialakításához fémlemezeken.
- + Sík és hajlított lemezeket deformáció mentesen vág.
- + Átfogó felhasználóvédelem: Újraindítás-gátló, blokkolás elleni védelem, túlterhelés elleni védelem, lágyindítás.
- + Vágási irány: 3 x 90°, szerszám nélkül beállítható.
- + Nagy teljesítményű 1700 W-os motor.
- + Változó löketszám.
- + Szerszámnélküli gyorscserező rendszer matricákhoz és bélyegzőkhöz.
- + Bármely irányú vezetésre alkalmas ergonomikus fogantyú.
- + Forgácsvédő rács a szellőnyílásokhoz.
- + Széleskörű tartozékprogram.

BLK 5.0 E



SZÁLLÍTÁSI TARTALOM

1 matrica 5 acél (31309107000) – felszerelt, 1 bélyegző 5/P5 acél (31309141000) – felszerelt, 1 felszerelt kiegészítő fogantyú, 1 db műanyag szerszámkoffer (L-BOXX 238)

Tartozékokat ld. a 216

Nagy teljesítőképességű lemezcsipkedő, nehéz szétszerelési és vágási munkákhoz.

Névleges teljesítményfelvétel	W	1 700
Leadott teljesítmény	W	1 000
Löketszám	1/perc	260 - 820
Vágási sebesség	m/perc	1,5
Acél 400 N/mm-ig ²	mm	5
Acél 600 N/mm-ig ²	mm	3,3
Acél 800 N/mm-ig ²	mm	2,5
Színes- és könnyűfémek, max. 250 N/mm ²	mm	7
Vágási nyom szélessége	mm	8
Behatolási átmérő matricával	mm	43
A legkisebb ív sugara (belső/külső)	mm	90
Kábel	m	4
EPTA szerinti súly	kg	3,80

Rendelési szám	7 232 47 61 00 0
EAN	4014586897714

FEIN ELŐNYÖK

- + Alkalmas 90°-os hajlítások átvágásához, például szalagkorlátoknál vagy tartályok eltávolításakor.
- + Rendkívüli teljesítmény az 1700 W-os motornak köszönhetően, kiváló kezelhetőséggel és optimális teljesítmény-tömeg aránnyal kombinálva.
- + Átfogó felhasználóvédelem: Újraindítás-gátló, blokkolás elleni védelem, túlterhelés elleni védelem, lágyindítás.
- + Vágási irány: 4 x 90°, szerszám nélkül beállítható.
- + Változó löketszám.
- + Szerszámnélküli gyorscserező rendszer matricákhoz és bélyegzőkhöz.
- + Bármely irányú vezetésre alkalmas ergonomikus fogantyú.
- + Forgácsvédőrács a ventilátornál.
- + Széleskörű tartozékprogram.

7 LEMEZCSIPKEDŐ

ÁLTALÁNOS TARTOZÉKOK



VÁGÓPASZTA

Lemez megmunkálásánál használt kenőanyag.

Rendelési szám

3 21 32 046 00 0



MÁGNESES FORGÁCSGYŰJTŐ

Praktikus szerszám nagy mágneses erővel a fémforgácsok gyors és egyszerű összegyűjtéséhez.

Rendelési szám

6 42 01 005 01 0

(A)BLK 1.3 CSE TARTOZÉKOK



BÉLYEG ÉS MATRICA, KÉSZLETBEN

Tartalma: 5 x bélyeg 6 36 02 050 00 0 és 1 x matrica 3 01 09 169 00 9.

Rendelési szám

3 01 09 169 03 0



BÉLYEG

Acéllemezhez 400 N/mm².

Lemezvastagság mm	db/cs. db	Rendelési szám
1,3	1	6 36 02 050 00 0
1,3	5	6 36 02 050 03 0
1,3	10	6 36 02 050 01 0



MATRICA

hullámlemezhez

db/cs. db	Rendelési szám
1	3 01 09 169 00 9
2	3 01 09 169 04 0

BLK 1.3 TE TARTOZÉKOK



BÉLYEG ÉS MATRICA, KÉSZLETBEN

Tartalma: 5 x bélyeg 6 36 02 050 00 0 és 1 x matrica 3 01 09 170 00 1.

Rendelési szám

3 01 09 170 03 0



BÉLYEG

Acéllemezhez 400 N/mm².

Lemezvastagság mm	db/cs. db	Rendelési szám
1,3	1	6 36 02 050 00 0
1,3	5	6 36 02 050 03 0
1,3	10	6 36 02 050 01 0



MATRICA

trapézlemezhez

db/cs. db	Rendelési szám
1	3 01 09 170 00 1
2	3 01 09 170 04 0

(A)BLK 1.6 E TARTOZÉKOK



BÉLYEG ÉS MATRICA

A készlet tartalma: 1 db bélyeg 6 36 02 048 00 4 és 1 db matrica 3 01 09 141 00 3.

Rendelési szám

6 36 02 048 01 3



BÉLYEG

db/cs. db	Rendelési szám
1	6 36 02 048 00 4
5	6 36 02 048 04 0
10	6 36 02 048 05 0



MATRICA

db/cs. db	Rendelési szám
1	3 01 09 141 00 3
2	3 01 09 141 02 0
5	3 01 09 141 03 0



MATRICATARTÓ

Tapéz- és hullámlemezhez

Rendelési szám

3 01 09 154 00 7



160-AS POFILKÉSZLET

(85-160 mm-es, mély bodázatú tapézlemezhez) bélyeggel, matricával és kopólappal.

Rendelési szám

9 26 02 071 01 9

BLK 1.6 LE TARTOZÉKOK



BÉLYEG ÉS MATRICA

Készletben, kopó lappal, csavarokkal és kulccsal. 160-as pofilkészlet

Rendelési szám

6 36 02 049 01 7



BÉLYEG

db/cs. db	Rendelési szám
1	6 36 02 049 00 8
2	6 36 02 049 04 0
5	6 36 02 049 05 0

**MATRICA**db/cs.
db

db/cs. db	Rendelési szám
1	3 13 09 122 00 5
2	3 13 09 122 02 0
5	3 13 09 122 03 0

**KOPÓLAP**
160-as profilkészletRendelési szám
3 13 09 121 00 2**BLK 2.0 E TARTOZÉKOK****BÉLYEG ÉS MATRICA, KÉSZLETBEN**
A készlet tartalma: 1 bélyeg (6 36 02 051 00 9) és
1 matrica (3 13 09 040 00 2)Rendelési szám
6 36 02 051 01 8**BÉLYEG**Rendelési szám
6 36 02 051 00 9**MATRICA**Rendelési szám
3 13 09 040 00 2**BLK 3.5 E TARTOZÉKOK****BÉLYEG**
Acéllemezhez 400 N/mm-ig².Rendelési szám
3 13 09 097 00 2**BÉLYEG**
Rozsdamentes acélhoz, max. 800 N/mm-ig².Rendelési szám
3 13 09 098 00 0**MATRICA**
Acéllemezhez 400 N/mm-ig².Rendelési szám
3 13 09 093 00 3**MATRICA**Rozsdamentes acélhoz, max. 800 N/mm-ig².Rendelési szám
3 13 09 094 00 1**TÁVTARTÓHÜVELY**

A matricatartó és a matrica közötti rés csökkentésére. Ennek eredményeként a vékonyabb lemezeknél az anyag nem sérül.

Rendelési szám
3 13 09 100 01 4**BLK 5.0 E TARTOZÉKOK****BÉLYEG ÉS MATRICA, KÉSZLETBEN**
max. 5,0 mm acéllemez (400 N/mm²): 1 db bélyegből
3 13 09 141 00 0 és 1 db matricából 3 13 09 107 00 0 állRendelési szám
3 13 09 141 01 0**BÉLYEG ÉS MATRICA, KÉSZLETBEN**
Max. 3,0 mm rozsdamentes acél lemez (600 N/mm²):
1 db bélyeg, 3 13 09 142 00 0 és 1 db matrica, 3 13 09 108 00 8.Rendelési szám
3 13 09 142 01 0**BÉLYEG**Max. 7,0 mm acéllemezhez (250 N/mm²). Max. 5,0 mm acéllemezhez (400 N/mm²).Rendelési szám
3 13 09 141 00 0**BÉLYEG**Max. 3,0 mm acéllemezhez (600 N/mm²).Rendelési szám
3 13 09 142 00 0**MATRICA**5 mm vastag acéllemez (400 N/mm²).Rendelési szám
3 13 09 107 00 0**MATRICA**Max. 3,0 mm acéllemezhez (600 N/mm²).Rendelési szám
3 13 09 108 00 8**MATRICA**Max. 7,0 mm acéllemezhez (250 N/mm²).
Max. 5,0 mm acéllemezhez (400 N/mm²).Rendelési szám
3 13 09 109 00 2

7 LEMEZOLLÓ



	ABL 18 1.6 E AS	BLS 1.6 E	BLS 2.5 E
	Kézhez álló, jól kanyarodó akkus lemezolló vékony lemezek vágásához és leszélezéséhez.	Kézhez álló, jól kanyarodó lemezolló vékony lemezek vágásához és leszélezéséhez.	Kézhez álló, jól kanyarodó lemezolló rozsdamentes acél megmunkálásához.
OLDAL	219	220	221
Konténerek és tartályok			+
Táblalemez	++	++	++
Kivágások	+	+	+
Tekercsvágások	++	++	++
Belső kivágások	+	+	+
Körívben végzett vágás	++	++	+
Beállítható löketség	•	•	•
Megfordítható kés	4x	4x	4x
Forgácsterelő	•		
Névleges teljesítményfelvétel	W	350	350
Leadott teljesítmény	W	210	210
Akkufeszültség	V	18	
Akkumulátorkompatibilitás	Li-ion / ProCORE Li-ion		
Akkumulátorcsatlakozó	18 V AMPShare		
Löketség	1/perc	2 200 - 3 500	800 - 1 700
Vágási sebesség	m/perc	6 - 9	3 - 6
Acél 400 N/mm-ig ²	mm	1,6	2,5
Acél 600 N/mm-ig ²	mm	1,2	2
Acél 800 N/mm-ig ²	mm	1	1,6
Színes- és könnyűfémek, max. 250 N/mm ²	mm	2	3
A legkisebb ív sugara	mm	15	20
Kábel	m	5	5
EPTA szerinti súly	kg	1,70	2,10
Tömeg akkumulátor nélkül	kg	1,44	

+ alkalmas ++ kiválóan alkalmas • tartalmaz

ABLS 18 1.6 E AS

ABLS 18 1.6 E AS

ABLS 18 1.6 E AS
SET 1X 5 AHABLS 18 1.6 E AS
SET 2X 5 AH

Kézhez álló, jól kanyarodó akkus lemezolló vékony lemezek vágásához és leszélezéséhez.



Kézhez álló, jól kanyarodó akkus lemezolló vékony lemezek vágásához és leszélezéséhez. A készlet egy második álló- és mozgókést, alkoholos filctollat, festőszalagot és mérőléceket tartalmaz.



Kézhez álló, jól kanyarodó akkus lemezolló vékony lemezek vágásához és leszélezéséhez. A készlet GAL 1880 CV AS töltőkészülékkel, 1 db GBA 18 V 5.0 Ah AS Li-ion akkumulátort, második álló- és mozgókést, alkoholos filctollat, festőszalagot és mérőléceket tartalmaz.



Kézhez álló, jól kanyarodó akkus lemezolló vékony lemezek vágásához és leszélezéséhez. A készlet GAL 1880 CV AS töltőkészülékkel, 1 db GBA 18 V 5.0 Ah AS Li-ion akkumulátort, második álló- és mozgókést, alkoholos filctollat, festőszalagot és mérőléceket tartalmaz.

Akkufeszültség	V	18		
Akkukapacitás	Ah	--	--	5
Akkumulátorkompatibilitás		Li-ion / ProCORE Li-ion		
Akkumulátorcsatlakozó		18 V AMPShare		
Löketszám	1/perc	2 200 - 3 500		
Vágási sebesség	m/perc	6 - 9		
Acél 400 N/mm-ig ²	mm	1,6		
Acél 600 N/mm-ig ²	mm	1,2		
Acél 800 N/mm-ig ²	mm	1		
Színes- és könnyűfémek, max. 250 N/mm ²	mm	2		
A legkisebb ív sugara	mm	15		
Tömeg akkumulátor nélkül	kg	1,44		

FEIN ELŐNYÖK

- + 221 m vágási kapacitás 0,8 mm vastag lemezben, egyetlen akkufeltöltéssel (5 Ah).
- + Rendkívüli használhatóság, mivel kompakt és könnyű kivitel révén az olló optimális irányítható.
- + Négyszer megfordítható kés a tiszta, sorjamentes vágásért alacsony üzemi költség mellett.
- + Jól követi a kanyarok íveit, és csak kis mértékben deformálja a lemezt.
- + Optimális leszélezéshez és méretre vágáshoz.
- + Akadálytalan rálátás a vágási vonalra.
- + Rendkívüli teljesítményű és állóképességű bevált MULTIMASTER motor.
- + Kompatibilis az AMPShare / Bosch Professional 18 V-os akkumulátorokkal.
- + Maximális munkatempó AMPShare 18 V-os akkumulátorokkal: A COOLPACK 1.0 technológia gondoskodik az akkumulátor hosszabb élettartamáról a COOLPACK technológia nélküli akkumulátorokhoz képest, és ezáltal lehetővé teszi a hosszabb üzemidőket. Az ECP megvédi az akkumulátort a túlterheléstől, a túlhevüléstől és a mélykisüléstől.
- + Minden alkalmazáshoz a megfelelő felszerelés. Mobil munkavégzés az L-BOXX rendszerrel.
- + A legkorszerűbb cellatechnológia és az intelligens akkuezelés gondoskodik a hagyományos akkukhoz képest 87 %-kal nagyobb teljesítményről.

SZÁLLÍTÁSI TARTALOM

1 db felszerelt álló- és asztali kés (31308072000), 1 db 2 mm-es imbuszkulcs, 1 db 3 mm-es imbuszkulcs, 1 db forgácsterelő, 1 db alkoholos filctoll (32133037000), 1 db festőszalag (32133038000), 1 db mérőléce (18750283000), 1 db műanyag szerszámkoffer (L-BOXX 136)	2 db felszerelt álló- és asztali kés (31308072000), 1 db 2 mm-es imbuszkulcs, 1 db 3 mm-es imbuszkulcs, 1 db forgácsterelő, 1 db alkoholos filctoll (32133037000), 1 db festőszalag (32133038000), 1 db mérőléce (18750283000), 1 db műanyag szerszámkoffer (L-BOXX 136)	2 db felszerelt álló- és asztali kés (31308072000), 1 db 2 mm-es imbuszkulcs, 1 db 3 mm-es imbuszkulcs, 1 db forgácsterelő, 1 db alkoholos filctoll (32133037000), 1 db festőszalag (32133038000), 1 db mérőléce (18750283000), 1 db GBA 18 V 5.0 Ah AS Li-ion akkumulátor (92604346020), 1 db GAL 1880 CV típusú gyorstöltő AS (92604335010), 1 db műanyag szerszámkoffer (L-BOXX 136)	2 db felszerelt álló- és asztali kés (31308072000), 1 db 2 mm-es imbuszkulcs, 1 db 3 mm-es imbuszkulcs, 1 db forgácsterelő, 1 db alkoholos filctoll (32133037000), 1 db festőszalag (32133038000), 1 db mérőléce (18750283000), 2 db GBA 28 V 5.0 Ah AS Li-ion akkumulátor (92604346020), 1 db GAL 1880 CV típusú gyorstöltő AS (92604335010), 1 db műanyag szerszámkoffer (L-BOXX 136)
--	--	---	---

Rendelési szám	7 130 06 61 00 0	7 130 06 62 00 0	7 130 06 63 00 0	7 130 06 64 00 0
EAN	4014586898605	4014586899190	4014586899206	4014586899213

Tartozékokat ld. a 221

AMPShare tartozékok a 318. oldalon.

7 LEMEZOLLÓ

BLS 1.6 E



BLS 1.6 E KÉSZLET



Kézhez álló, jól kanyarodó lemezolló vékony lemezek vágásához és leszélézéséhez.

Kézhez álló, jól kanyarodó lemezolló vékony lemezek vágásához és leszélézéséhez. A készlet egy második álló- és mozgókést, alkoholos filctollat, festőszalagot és mérőlécet tartalmaz.

Névleges teljesítményfelvétel	W	350
Leadott teljesítmény	W	210
Löketszám	1/perc	2 300 - 4 800
Vágási sebesség	m/perc	8 - 12
Acél 400 N/mm-ig ²	mm	1,6
Acél 600 N/mm-ig ²	mm	1,2
Acél 800 N/mm-ig ²	mm	1
Színes- és könnyűfémek, max. 250 N/mm ²	mm	2
A legkisebb ív sugara	mm	15
Kábel	m	5
EPTA szerinti súly	kg	1,70

FEIN ELŐNYÖK

- + Rendkívüli használhatóság, mivel kompakt és könnyű kivitel révén az olló optimális irányítható.
- + Jól követi a kanyarok íveit, és csak kis mértékben deformálja a lemezt.
- + Négyszer megfordítható kés a tiszta, sorjamentes vágásért alacsony üzemköltség mellett.
- + Optimális leszélézéshez és méretre vágáshoz.
- + Akadálytalan rálátás a vágási vonalra.
- + Rendkívüli teljesítményű és szilárdságú motor.
- + 5 méteres kábel.
- + Rozsdamentes acél max. 1,0 mm-ig.

SZÁLLÍTÁSI TARTALOM

1 db felszerelt álló- és asztali kés (31308072000),
1 db felszerelt forgácsterelő, 1 db 2 mm-es imbuszkulcs,
1 imbuszkulcs, 3 mm-es

2 db felszerelt álló- és asztali kés (31308072000),
1 db felszerelt forgácsterelő, 1 db 2 mm-es imbuszkulcs,
1 imbuszkulcs, 3 mm-es, 1 db alkoholos filctoll (32133037000),
1 db festőszalag (32133038000), 1 db mérőléce (18750283000),
1 db műanyag szerszámkoffer (L-BOXX 136)

Rendelési szám	7 230 34 61 00 0	7 230 34 62 00 0
EAN	4014586874876	4014586900025

Tartozékokat ld. a 221

BLS 2.5 E

Kézhez álló, jól kanyarodó lemezolló rozsdamentes acél megmunkálásához.

BLS 2.5 E KÉSZLET

Kézhez álló, jól kanyarodó lemezolló rozsdamentes acél megmunkálásához és lemezekhez. A készlet egy második álló- és mozgókést, alkoholos filctollat, festőszalagot és mérőléceket tartalmaz.

Névleges teljesítményfelvétel	W	350
Leadott teljesítmény	W	210
Löketszám	1/perc	800 - 1 700
Vágási sebesség	m/perc	3 - 6
Acél 400 N/mm-ig ²	mm	2,5
Acél 600 N/mm-ig ²	mm	2
Acél 800 N/mm-ig ²	mm	1,6
Színes- és könnyűfémek, max. 250 N/mm ²	mm	3
A legkisebb ív sugara	mm	20
Kábel	m	5
EPTA szerinti súly	kg	2,10

FEIN ELŐNYÖK

- + Nagyteljesítményű motor erőteljes nyomatékkal a legnehezebb munkákhoz is.
- + Az akadálytalan rálátás a vágási vonalra lehetővé teszi a gyors munkavégzést.
- + Négyszer megfordítható kés a tiszta, sorjamentes vágásért alacsony üzemeltetés mellett.
- + Optimális leszélezéshez és méretre vágáshoz.
- + Akadálytalan rálátás a vágási vonalra.
- + Jól követi a kanyarok íveit, és csak kis mértékben deformálja a lemezt.
- + 5 méteres kábel.
- + Rozsdamentes acél max. 1,6 mm-ig.

SZÁLLÍTÁSI TARTALOM

1 db álló- és mozgókés (63601101009),
1 db felszerelt forgácsterelő, 1 db 2,5 mm-es imbuszkulcs,
1 db 4 mm-es belső hatlapú kulcs

2 db álló- és mozgókés, 1 db felszerelt (63601101009),
1 db felszerelt forgácsterelő, 1 db 2,5 mm-es imbuszkulcs,
1 db 4 mm-es belső hatlapú kulcs, 1 db alkoholos filctoll
(32133037000), 1 db festőszalag (32133038000),
1 db mérőléce (18750283000), 1 db műanyag szerszámkoffer
(L-BOXX 136)

Rendelési szám	7 230 35 61 00 0	7 230 35 62 00 0
EAN	4014586874944	4014586900032

Tartozékokat ld. a 221

(A)BLS 1.6 E TARTOZÉKOK**ÁLLÓ- ÉS MOZGÓKÉS**

Acél 400 N/mm-ig ² mm	Acél 800 N/mm-ig ² mm	Színes- és könnyűfémek, max. 250 N/mm ² mm	Rendelési szám
1,6	1	2,5	3 13 08 072 00 0

BLS 2.5 E TARTOZÉKOK**ÁLLÓ- ÉS MOZGÓKÉS**

Acél 400 N/mm-ig ² mm	Acél 800 N/mm-ig ² mm	Színes- és könnyűfémek, max. 250 N/mm ² mm	Rendelési szám
2,5	1,6	3	6 36 01 101 00 9

7 UNIVERZÁLIS LEMEZVÁGÓ OLLÓ



ABSS 18 1.6 E AS

Kézhez álló, jól kanyarodó akkus lemezolló a max. 1,6 mm-es lemezek vetemedésmentes levágásához és kivágásához.

BSS 1.6 E

Kézhez álló, fordulékony lemezvágó olló a vetemedésmentes vágáshoz.

BSS 1.6 CE

Kézhez álló, fordulékony lemezvágó olló beépített forgácslevágóval.

BSS 2.0 E

Nagy teljesítményű lemezvágó olló rozsdamentes acél megmunkálásához, falcolt csövekhez és profi-
lokhoz.

OLDAL		223	224	225	226
Konténerek és tartályok					+
Táblalemez		++	++	++	++
Csatornák		++	++	++	++
Trapézlemez max. 85 mm bordamélységig		+	+	+	+
Hullámlemez		+	+	+	+
Korcolt cső		++	++	++	++
Kivágások		++	++	++	++
Tekercsvágások		++	++	++	++
Belső kivágások		++	++	++	++
Körívben végzett vágás		+	+	+	
Profilvágások		+	+	+	++
Beállítható löketség		•	•	•	•
Nyitott vágófej		•	•	•	
QuickIN		•	•	•	
Forgácslevágó				•	
Névleges teljesítményfelvétel	W		350	350	350
Akkufeszültség	V	18			
Akkumulátorkompatibilitás		Li-ion / ProCORE Li-ion			
Akkumulátorcsatlakozó		18 V AMPShare			
Löketség	1/perc	2 200 - 3 500	2 100 - 4 500	2 100 - 4 500	1 300 - 2 600
Vágási sebesség	m/perc	5 - 8	6 - 10	6 - 10	2 - 4
Acél 400 N/mm-ig ²	mm	1,6	1,6	1,6	2
Acél 600 N/mm-ig ²	mm	1,2	1,2	1,2	1,5
Acél 800 N/mm-ig ²	mm	0,8	1	1	1,3
Színes- és könnyűfémek, max. 250 N/mm ²	mm	2	2	2	3
Vágási szélesség	mm	5	5	5	5
A legkisebb ív sugara	mm	48	90 (30) ¹	90 (30) ¹	245
Behatolási átmérő	mm	15	15 (8) ¹	15 (8) ¹	12
Kábel	m		5	5	5
EPTA szerinti súly	kg		1,50	1,50	1,70
Tömeg akkumulátor nélkül	kg	1,24			

+ alkalmas ++ kiválóan alkalmas • tartalmaz ¹ Körvágó kés

ABSS 18 1.6 E AS



Kézhez álló, jól kanyarodó akkus lemezolló a max. 1,6 mm-es lemezek vetemedésmentes levágásához és kivágásához.

ABSS 18 1.6 E AS SET



Kézhez álló, jól kanyarodó akkus részvágó olló max. 1,6 mm-es lemezek vetemedésmentes levágásához és kivágásához. A készlet kiegészítő körvágó kést, alkoholos filctollat, festőszalagot és mérőléceket tartalmaz.

ABSS 18 1.6 E ASSET 1X 5 AH



Kézhez álló, jól kanyarodó akkus részvágó olló max. 1,6 mm-es lemezek vetemedésmentes levágásához és kivágásához. A készlet GAL 1880 CV AS töltőt, 1 db GBA 18 V 5.0 Ah AS Li-ion akkumulátort, kiegészítő körvágó kést, alkoholos filctollat, festőszalagot és mérőléceket tartalmaz.

ABSS 18 1.6 E AS SET 2X 5 AH



Kézhez álló, jól kanyarodó akkus részvágó olló max. 1,6 mm-es lemezek vetemedésmentes levágásához és kivágásához. A készlet GAL 1880 CV AS töltőt, 2 db GBA 18 V 5.0 Ah AS Li-ion akkumulátort, kiegészítő körvágó kést, alkoholos filctollat, festőszalagot és mérőléceket tartalmaz.

Akkufeszültség	V	18		
Akkukapacitás	Ah	--	--	5
Akkumulátorkompatibilitás		Li-ion / ProCORE Li-ion		
Akkumulátorcsatlakozó		18 V AMPShare		
Löketszám	1/perc	2 200 - 3 500		
Vágási sebesség	m/perc	5 - 8		
Acél 400 N/mm ²	mm	1,6		
Acél 600 N/mm ²	mm	1,2		
Acél 800 N/mm ²	mm	0,8		
Színes- és könnyűfémek, max. 250 N/mm ²	mm	2		
Vágási szélesség	mm	5		
A legkisebb ív sugara	mm	48		
Behatolási átmérő	mm	15		
Tömeg akkumulátor nélkül	kg	1,24		

FEIN ELŐNYÖK

- + 180 m vágási kapacitás 0,8 mm vastag lemezben, egyetlen akkufeltöltéssel (5 Ah).
- + Gyors munkatempó a nyitott vágófej révén biztosított kitűnő rálátással a vágásra.
- + A bal és jobb oldali ív mentén végzett vágás, valamint a vetemedésmentes vágás csak folyamatos forgással lehetséges.
- + A QuickIN cserélő rendszer, gyors, kulcs nélküli késcserét tesz lehetővé, beállítási munka nélkül.
- + Kiváló ergonómia, kis tömeg.
- + Kiváló élettartamú vágókések.
- + Rendkívüli teljesítményű és állóképességű bevált MULTIMASTER motor.
- + Kompatibilis az AMPShare / Bosch Professional 18 V-os akkumulátorokkal.
- + Maximális munkatempó AMPShare 18 V-os akkumulátorokkal: A COOLPACK 1.0 technológia gondoskodik az akkumulátor hosszabb élettartamáról a COOLPACK technológia nélküli akkumulátorokhoz képest, és ezáltal lehetővé teszi a hosszabb üzemidőket. Az ECP megvédi az akkumulátort a túlterheléstől, a túlhevüléstől és a mélykiszűléstől.
- + Minden alkalmazáshoz a legjobb felszereltségű. Mobil munkavégzés az L-BOXX rendszerrel.
- + A legkorszerűbb cellatechnológia és az intelligens akkukezelés gondoskodik a hagyományos akkukhoz képest 87 %-kal nagyobb teljesítményről.

RENDELÉSI SZÁM	7 130 05 61 00 0	7 130 05 62 00 0	7 130 05 63 00 0	7 130 05 64 00 0
SZÁLLÍTÁSI TARTALOM	1 db vágókés (31308150009), 1 pár felszerelt vágópofa (31308153014), 1 db 2,5 mm-es imbuszkulcs, 1 db műanyag szerszámkoffer (L-BOXX 136)	1 db vágókés (31308150009), 1 pár felszerelt vágópofa (31308153014), 1 db 2,5 mm-es imbuszkulcs, 1 körvágó kés (31308151008), 1 db alkoholos filctoll (32133037000), 1 db festőszalag (32133038000), 1 db mérőléce (18750283000), 1 db műanyag szerszámkoffer (L-BOXX 136)	1 db vágókés (31308150009), 1 pár felszerelt vágópofa (31308153014), 1 db 2,5 mm-es imbuszkulcs, 1 körvágó kés (31308151008), 1 db alkoholos filctoll (32133037000), 1 db festőszalag (32133038000), 1 db mérőléce (18750283000), 1 db GBA 18 V 5.0 Ah AS Li-ion akkumulátor (92604346020), 1 db GAL 1880 CV típusú gyorstöltő AS (92604335010), 1 db műanyag szerszámkoffer (L-BOXX 136)	1 db vágókés (31308150009), 1 pár felszerelt vágópofa (31308153014), 1 db 2,5 mm-es imbuszkulcs, 1 körvágó kés (31308151008), 1 db alkoholos filctoll (32133037000), 1 db festőszalag (32133038000), 1 db mérőléce (18750283000), 2 db GBA 28 V 5.0 Ah AS Li-ion akkumulátor (92604346020), 1 db GAL 1880 CV típusú gyorstöltő AS (92604335010), 1 db műanyag szerszámkoffer (L-BOXX 136)
Rendelési szám	7 130 05 61 00 0	7 130 05 62 00 0	7 130 05 63 00 0	7 130 05 64 00 0
EAN	4014586898599	4014586899169	4014586899176	4014586899183

Tartozékokat ld. a 227

AMPShare tartozékok a 318. oldalon.

7 UNIVERZÁLIS LEMEZVÁGÓ OLLÓ

BSS 1.6 E



Kézhez álló, fordulékony lemezvágó olló a vetemedésmentes vágáshoz.

BSS 1.6 E SET



Kézhez álló, jól kanyarodó lemezolló max. 1,6 mm-es lemezek vetemedésmentes levágásához és kivágásához. A készlet kiegészítő körvágó kést, alkoholos filctollat, festőszalagot és mérőlécet tartalmaz.

Névleges teljesítményfelvétel	W	350
Leadott teljesítmény	W	210
Löketszám	1/perc	2 100 - 4 500
Vágási sebesség	m/perc	6 - 10
Acél 400 N/mm ²	mm	1,6
Acél 600 N/mm ²	mm	1,2
Acél 800 N/mm ²	mm	1
Színes- és könnyűfémek, max. 250 N/mm ²	mm	2
Vágási szélesség	mm	5
A legkisebb ív sugara	mm	90 (30) ¹
Behatolási átmérő	mm	15 (8) ¹
Kábel	m	5
EPTA szerinti súly	kg	1,50

FEIN ELŐNYÖK

- + Gyors munkatempó a nyitott vágófej révén biztosított kitűnő rálátással a vágásra.
- + A bal és jobb oldali ív mentén végzett vágás, valamint a vetemedésmentes vágás csak folyamatos forgáccsal lehetséges.
- + A QuickIN cserélő rendszer, gyors, kulcs nélküli késcserét tesz lehetővé, beállítási munka nélkül.
- + Kiváló ergonómia, kis tömeg.
- + Rendkívüli teljesítményű és szilárdságú motor.
- + Kiváló élettartamú vágókések.
- + 5 méteres kábel.
- + A tiszta forgácselvezetés megakadályozza a munkadarabok karcolódását és a személyi sérüléseket.
- + Rozsdamentes acél max. 1,2 mm-ig.
- + Széleskörű tartozékprogram.
- ¹ Körvágó kés

SZÁLLÍTÁSI TARTALOM

1 db felszerelt egyenes vágókés (31308150009), 1,6 mm-es vastagságig, 1 pár felszerelt vágópofa (31308153014), 1 db 2,5 mm-es imbuszkulcs

1 db felszerelt egyenes vágókés (31308150009), 1,6 mm-es vastagságig, 1 pár felszerelt vágópofa (31308153014), 1 db 2,5 mm-es imbuszkulcs, 1 körvágó kés (31308151008), 1 db alkoholos filctoll (32133037000), 1 db festőszalag (32133038000), 1 db mérőléce (18750283000), 1 db műanyag szerszámkoffer (L-BOXX 136)

Rendelési szám	7 230 31 61 00 0	7 230 31 62 00 0
EAN	4014586874661	4014586899992

Tartozékokat ld. a 227

BSS 1.6 CE

Kézhez álló, fordulékony lemezvágó olló beépített forgácslevágóval.

BSS 1.6 CE SET

Kézhez álló, jól kanyarodó lemezolló beépített forgácslevágóval. A készlet kiegészítő körvágó kést, alkoholos filctollat, festőszalagot és mérőléceket tartalmaz.

Névleges teljesítményfelvétel	W	350
Leadott teljesítmény	W	210
Löketszám	1/perc	2 100 - 4 500
Vágási sebesség	m/perc	6 - 10
Acél 400 N/mm-ig ²	mm	1,6
Acél 600 N/mm-ig ²	mm	1,2
Acél 800 N/mm-ig ²	mm	1
Színes- és könnyűfémek, max. 250 N/mm ²	mm	2
Vágási szélesség	mm	5
A legkisebb ív sugara	mm	90 (30) ¹
Behatolási átmérő	mm	15 (8) ¹
Kábel	m	5
EPTA szerinti súly	kg	1,50

FEIN ELŐNYÖK

- + Forgácslevágó a vágási forgács bárhol történő leválasztásához.
 - + A bal és jobb oldali ív mentén végzett vágás, valamint a vetemedésmentes vágás csak folyamatos forgáccsal lehetséges.
 - + Gyors munkatempó a nyitott vágófej révén biztosított kitűnő rálátással a vágásra.
 - + Kiváló ergonómia, kis tömeg.
 - + Rendkívüli teljesítményű és szilárdságú motor.
 - + Kiváló élettartamú vágókések.
 - + 5 méteres kábel.
 - + A tiszta forgácselvezetés megakadályozza a munkadarabok karcolódását és a személyi sérüléseket.
 - + Rozsdamentes acél max. 1,2 mm-ig.
 - + Széleskörű tartozékprogram.
- ¹ Körvágó kés

SZÁLLÍTÁSI TARTALOM

1 db felszerelt egyenes vágókés (31308150009), 1,6 mm-es vastagságig, 1 pár felszerelt vágópofa (31308153020), 1 db 2,5 mm-es imbuszkulcs

1 db felszerelt egyenes vágókés (31308150009), 1,6 mm-es vastagságig, 1 pár felszerelt vágópofa (31308153020), 1 db 2,5 mm-es imbuszkulcs, 1 körvágó kés (31308151008), 1 db alkoholos filctoll (32133037000), 1 db festőszalag (32133038000), 1 db mérőléce (18750283000), 1 db műanyag szerszámkoffer (L-BOXX 136)

Rendelési szám	7 230 32 61 00 0	7 230 32 62 00 0
EAN	4014586874739	4014586900001

Tartozékokat ld. a 227

7 UNIVERZÁLIS LEMEZVÁGÓ OLLÓ

BSS 2.0 E



Nagy teljesítményű lemezvágó olló rozsdamentes acél megmunkálásához, falcolt csövekhez és profilokhoz.

BSS 2.0 E KÉSZLET



Nagy teljesítményű lemezolló rozsdamentes acél megmunkálásához, falcolt csövekhez, profilokhoz és síklemezekhez. A készlet kiegészítő kést, alkoholos filctollat, festőszalagot és mérőléceket is tartalmaz.

Névleges teljesítményfelvétel	W	350
Leadott teljesítmény	W	210
Löketszám	1/perc	1 300 - 2 600
Vágási sebesség	m/perc	2 - 4
Acél 400 N/mm-ig ²	mm	2
Acél 600 N/mm-ig ²	mm	1,5
Acél 800 N/mm-ig ²	mm	1,3
Színes- és könnyűfémek, max. 250 N/mm ²	mm	3
Vágási szélesség	mm	5
A legkisebb ív sugara	mm	245
Behatolási átmérő	mm	12
Kábel	m	5
EPTA szerinti súly	kg	1,70

FEIN ELŐNYÖK

- + A rendkívül erős kés révén ideális megoldás a szárazépítésben használt merevítőprofilokhoz és nemesacélban végzett vágásokhoz.
- + Robusztus vágófej helyhez kötött használathoz. A gép nagyon egyszerűen befogható a satuba.
- + A bal és jobb oldali ív mentén végzett vágás, valamint a vetemedésmentes vágás csak folyamatos forgáccsal lehetséges.
- + Nagy teljesítményű motor erőteljes nyomatékkal a legnehezebb munkák során is. Alkalmas falcolt csövekhez, 4 x 0,75 mm-es falcméretig
- + Optimális az idomdarabok hosszának rövidítésére.
- + Kiválóan alkalmas le- és kivágásokhoz.
- + Rendkívüli teljesítményű és szilárdságú motor.
- + Kiváló élettartamú vágókések.
- + 5 méteres kábel.
- + A tiszta forgácselvezetés megakadályozza a munkadarabok karcosodását és a személyi sérüléseket.
- + Rozsdamentes acél max. 1,5 mm-ig.
- + Széleskörű tartozékprogram.

SZÁLLÍTÁSI TARTALOM

1 db felszerelt vágókés (31308123008),
1 pár felszerelt vágópofa (31308113009)

1 db felszerelt vágókés (31308123008), 1 pár felszerelt vágópofa (31308113009), 1 db alkoholos filctoll (32133037000), 1 db festőszalag (32133038000), 1 db mérőléce (18750283000), 1 db műanyag szerszámkoffer (L-BOXX 136)

Rendelési szám	7 230 33 61 00 0	7 230 33 62 00 0
EAN	4014586874807	4014586900018

Tartozékokat ld. a 227

BSS 1.6 E, (A)BSS 1.6 CE TARTOZÉKOK**VÁGÓKÉS HÉZAGTÖMÍTŐ ANYAGOKHOZ**A legkisebb kanyar sugara: 90 mm
Indítólyuk átmérője: 15 mm

Acél 400 N/mm-ig ² mm	Színes- és könnyűfémek, max. 250 N/mm ² mm	Rendelési szám
1,6	2	3 13 08 150 00 9

**KÖRVÁGÓ KÉS**A legkisebb kanyar sugara: 48 mm
Indítólyuk átmérője: 8 mm

Acél 400 N/mm-ig ² mm	Színes- és könnyűfémek, max. 250 N/mm ² mm	Rendelési szám
1	1,2	3 13 08 151 00 8

**VÁGÓKÉS HÉZAGTÖMÍTŐ ANYAGOKHOZ**A legkisebb kanyar sugara: 160 mm
Indítólyuk átmérője: 15 mm

Acél 400 N/mm-ig ² mm	Acél 800 N/mm-ig ² mm	Színes- és könnyűfémek, max. 250 N/mm ² mm	Rendelési szám
1,6	0,8	2	3 13 08 152 00 1

(A)BSS 1.6 E TARTOZÉKOK**VÁGÓPOFA**

1 pár

Rendelési szám

3 13 08 153 01 4

BSS 1.6 CE TARTOZÉKOK**VÁGÓPOFA**

1 pár

Rendelési szám

3 13 08 153 02 0

BSS 2.0 E TARTOZÉKOK**VÁGÓKÉS HÉZAGTÖMÍTŐ ANYAGOKHOZ**

A legkisebb kanyar sugara: 250 mm

Acél 400 N/mm-ig ² mm	Acél 800 N/mm-ig ² mm	Színes- és könnyűfémek, max. 250 N/mm ² mm	Rendelési szám
2	1,3	3	3 13 08 123 00 8

**VÁGÓPOFA**

2 db/csomag

Rendelési szám

3 13 08 113 00 9

**KÉSCSAPSZEG**

Rendelési szám

3 13 08 111 00 2

RÖGZÍTŐ RENDSZEREK – FEIN VersaMAG RENDSZER



VersaMAG
kampányfilmje



FEIN VersaMAG 232

Kompakt, nagy teljesítményű állandó mágnes satuval a különböző alkatrészek szerszám nélküli befogásához mágneses felületeken.



TARTOZÉKOK 234

Praktikus és univerzálisan alkalmazható tartozékok. És ez még nem minden: a mágneses szorítóerő a FEIN-nél szinte végtelenül növelhető.



Az új FEIN VersaMAG rendszer.

A SZORÍTÓERŐ MOBILLÁ VÁLIK.

Az új FEIN VersaMAG rendszer a rugalmasság új dimenzióját hozza el a rögzítés világába. A nagy teljesítményű állandó mágnes képezi a FEIN VersaMAG rendszer alapját.

Az állandó mágneses satunak köszönhetően a satuk többé nem kötődnek a munkapadhoz, hanem pontosan ott használhatók, ahol a gyors befogás korábban komoly kihívást jelentett: Építkezéseken és műhelyekben, függőleges síkokon – és különösen akkor, ha „gyorsan kell cselekedni”.

EGYSZERŰ. Mobil. Rugalmas. És tökéletes megoldás arra, hogy többé ne kelljen választani a biztos tartás és a gyors siker között.

RUGALMAS.

A mágnesnek köszönhetően a legkülönbözőbb területeken rugalmasan és gyorsan használható.

RÖGZÜL. PASSZOL. NEM BILLEG.

Precíz befogás a mágneses satunak köszönhetően 30 %-os előmágnesezéssel.

VERSAMAG
SYSTEM



KI NEM HALLOTT MÉG ERRŐL?



VESZÉLYES

A dolgozó gyorsan megmunkálja a kezében tartott anyagot.



RUGALMATLAN

A satu fixen van rögzítve és elfoglalja a helyet a munkaasztalon.



IDŐVESZTESÉG

A satu legtöbbször ott van, ahol nincs rá szükség.



**A FEIN VersaMAG rendszer:
Biztosítja a befogást.
Bármikor és bárhol.**

Folytatódik ...

A FEIN VersaMAG rendszer folyamatosan új tartozékokkal bővül. A nagy teljesítményű állandó mágnes képezi a moduláris befogórendszer alapját.



PROBLÉMAMEGOLDÓ.

Biztonságos és tiszta munkavégzés az építkezéseken és a műhelyekben. A VersaMAG gépnek köszönhetően csökken a munkahelyi balesetek száma.

TERMELÉKENYSÉG.

Minden munkahelyhez alkalmazkodik. Eredményorientált munkavégzés.



MODULÁRIS.

Bővíthető szorítórendszer bármilyen kihíváshoz.

TART. EGYSZERŰ. SZOROS.

Az innovatív 2 rotoros rendszernek köszönhetően akár 7 800 N rögzítőerő (12 mm-től) a biztonságos rögzítés érdekében minden mágneses felületen – még vékony lemezek esetén is.

ELŐNYÖK AZ ÖN SZÁMÁRA



**A SÉRÜLÉSVESZÉLY
MINIMÁLISRA CSÖKKEN!**

Alkatrészek biztonságos és egyszerű befogása. A munkabalesetek száma minimálisra csökken.



IDŐMEGTAKARÍTÁS!

A mobil és rugalmas használat lehetővé teszi az anyagok módosítását közvetlenül a helyszínen.



A TERMELÉKENYSÉG FOKOZÁSA!

A VersaMAG-nak köszönhetően csökken a szerelési idő.



EGYSZERŰ KEZELÉS!

Az egyszerű rögzítési elvnek köszönhetően a dolgozó nagyobb figyelmet fordít a munkadarab biztosítására.



MINŐSÉG!

A munkadarabok mindig és mindenhol biztosan rögzülnek. A professzionális megmunkálás bármikor lehetséges.



EGYEDI MUNKAÁLLOMÁS-RENDSZER

Kompatibilis tartozékok az alkalmazások széles köréhez.

8

8 FEIN VersaMAG

VersaMAG



SZÁLLÍTÁSI TARTALOM

1 db állandó mágnes, 1 db szerelőlap,
1 db rögzítő heveder

Tartozékokat ld. a 234

A nagy teljesítményű állandó mágnes képezi a FEIN VersaMAG rendszer alapját. Az integrált szerelőlapnak köszönhetően az állandó mágnes bármilyen alkalmazás esetén garantálja a sikert.

Mágneses tartóerő	N	7 800
Mágnestalp-méret	mm	212 x 70
EPTA szerinti súly	kg	3,75

Rendelési szám	3 21 72 050 02 0
EAN	4014586461311

FEIN ELŐNYÖK

- + Mobil, rugalmas és egyszerűen használható. Kompakt kialakításának és az extra vékony állandó mágnesnek köszönhetően bármilyen munkahelyen használható.
- + Optimalizálja a munkavégzést: tiszta és biztonságos munkavégzés számos alkalmazás keretében.
- + Moduláris rendszer: Az egyedi moduláris rendszer a legkülönbözőbb munkahelyzetben is támogatja a biztos tartást, és folyamatosan bővíthető a megfelelő tartozékokkal.
- + Az innovatív, akár 7 800 N tartóerőt biztosító, 2 rotoros rendszernek köszönhetően biztos rögzítés minden mágnesezhető felületen, akár vékony lemezeken is (4 mm vastagságtól).
- + Befogás szűk helyeken vagy függőleges síkokban? A kompakt felépítéssel és az extra keskeny állandó mágnesrel ez nem probléma.
- + Az állandó mágnes precíz beállítása 30 %-os előmágnesezéssel lehetséges.

FEIN VersaMAG SATUKÉSZLET



SZÁLLÍTÁSI TARTALOM

1 db állandó mágnes, 1 db szerelőlap,
1 db satu, 1 imbuszkulcs, 3 mm-es,
1 db rögzítő heveder

Tartozékokat ld. a 234

Kompakt, nagy teljesítményű állandó mágneses satuval a különböző alkatrészek szerszám nélküli befogásához mágneses felületeken.

Tokmány befogás	mm	108
Pofamagasság	mm	40
Pofaszélesség	mm	100
Mágneses tartóerő	N	7 800
Mágnestalp-méret	mm	212 x 70
EPTA szerinti súly	kg	7,25

Rendelési szám	9 07 01 003 02 0
EAN	4014586896564

FEIN ELŐNYÖK

- + Mobil, rugalmas és egyszerűen használható. Kompakt kialakításának és az extra vékony állandó mágnesnek köszönhetően bármilyen munkahelyen használható.
- + Optimalizálja a munkavégzést: tiszta és biztonságos munkavégzés számos alkalmazás keretében.
- + Moduláris rendszer: Az egyedi moduláris rendszer a legkülönbözőbb munkahelyzetben is támogatja a biztos tartást, és folyamatosan bővíthető a megfelelő tartozékokkal.
- + A satu befogási tartománya 108 mm, pofaszélessége 100 mm.
- + Különböző magasságú, cserélhető befogópofák a nagyobb méretű anyagok, például lemezek és csövek befogásához.
- + Az innovatív, akár 7 800 N tartóerőt biztosító, 2 rotoros rendszernek köszönhetően biztos rögzítés minden mágnesezhető felületen, akár vékony lemezeken is (4 mm vastagságtól).
- + Befogás szűk helyeken vagy függőleges síkokban? A kompakt felépítéssel és az extra keskeny állandó mágnesrel ez nem probléma.
- + Az állandó mágnes precíz beállítása 30 %-os előmágnesezéssel lehetséges.
- + Alkatrészek biztonságos befogása különböző elektromos szerszámgépekkel végzett további megmunkáláshoz, ilyenek pl. a sarokcsiszolók, fúró-csavarozók, fűrészek, MULTIMASTER stb.

MK3 FEIN VersaMAG MAGFÚRÓ KÉSZLET



SZÁLLÍTÁSI TARTALOM

1 db állandó mágnes, 1 db szerelőlap, 1 db satu, 1 imbuszkulcs, 3 mm-es, 1 db rögzítő heveder, 1 db Best of magfúró készlet (6x HSS magfúró Ø 12, 14, 16, 18, 20, 22 mm), vágásmélység 50 mm, 2 db 100 mm-es központozító csap, 1 db hűtőfolyadék-szivattyú, 1 db 3/4" Weldon befogószár MK3 (Ø 12 - 65 mm), 1 db műanyag szerszámkoffer (L-BOXX 238)

Tartozékokat ld. a 234

A FEIN VersaMAG magfúró készlet a leggyorsabb magfúrási eredmények és a FEIN VersaMAG satu szerszám nélküli, rugalmas rögzítésének tökéletes kombinációja. Tökéletesen alkalmas az asztali/állványos fúrógépeken végzett munkákhoz.

Tokmány befogás	mm	108
Pofamagasság	mm	40
Pofaszélesség	mm	100
Mágneses tartóerő	N	7 800
Mágnestalp-méret	mm	212 x 70
EPTA szerinti súly	kg	12,85

Rendelési szám	9 07 01 007 00 0
EAN	4014586899749

FEIN ELŐNYÖK

- Magfúró készlet:** Nagyméretű furatok elkészítése egyszerűen és gyorsan. Akár 40 %-os időmegtakarítás a hagyományos csigafúrókhoz képest. A FEIN VersaMAG satuval kombinálva az anyagok rugalmasan, intuitív módon és szerszám nélkül befoghatók az asztali/állványos fúrógépeken.
- + Mobil, rugalmas és egyszerűen használható. Kompakt kialakításának és az extra vékony állandó mágnesnek köszönhetően bármilyen munkahelyen használható.
 - + Optimalizálja a munkavégzést: tiszta és biztonságos munkavégzés számos alkalmazás keretében.
 - + Moduláris rendszer: Az egyedi moduláris rendszer a legkülönbözőbb munkahelyzetben is támogatja a biztos tartást, és folyamatosan bővíthető a megfelelő tartozékokkal.
 - + Az állandó mágnes precíz beállítása 30 %-os előmágnesezéssel lehetséges.
 - + A satu befogási tartománya 108 mm, pofaszélessége 100 mm.
- L-BOXX kofferrendszer:** Áttekinthető, rendezett és biztonságosan tárol. A kisalkatrész-betétek köszönhetően minden tartozék megtalálja a helyét, ráadásul az L-BOXX-ok egyszerűen összeilleszthetők és egymásra rakhatók.

FEIN VersaMAG SATUKÉSZLET ALUMÍNIUM VÉDŐPOFÁKKAL



SZÁLLÍTÁSI TARTALOM

1 db állandó mágnes, 1 db szerelőlap, 1 db satu, 1 imbuszkulcs, 3 mm-es, 1 db rögzítő heveder, 2 db sima alumínium védőpofa (B), 2 db prizmás alumínium védőpofa (P) Ø 30 mm-ig, 1 db műanyag szerszámkoffer (L-BOXX 238), 1 db FEIN VersaMAG satukészlethez való betét

Tartozékokat ld. a 234

Kompakt és erős satu állandó mágnessel különböző alkatrészek szerszám nélküli rögzítéséhez mágneses felületeken. Tartalmazza a Fein VersaMAG alumínium védőpofa párt- (P) prizma 110 mm, valamint (S) Sima 110 mm. Nincs karcolás az anyagon- legmagasabb minőség még az érzékeny munkadaraboknál is, mint például rozsdamentes acél, alumínium vagy műanyag.

Tokmány befogás	mm	108
Pofamagasság	mm	40
Pofaszélesség	mm	100
Mágneses tartóerő	N	7 800
Mágnestalp-méret	mm	212 x 70
EPTA szerinti súly	kg	10,95

Rendelési szám	9 07 01 009 00 0
EAN	4014586900520

FEIN ELŐNYÖK

- Pár védőpofa-készlet (P) Prisma és (S) Sima Alumínium:** A felső 90°-os hornyoknak köszönhetően a sík anyagok rögzítése gond nélkül lehetséges. Nem karcolódik az anyag - a legmagasabb minőség még az olyan érzékeny munkadarabok esetében is, mint a rozsdamentes acél, alumínium vagy műanyag. A védőpofáknak köszönhetően a munkadarab nem inog vagy csúszik. A FEIN prémium minőségű védőpofák garantálják a tartósságot, miközben védik az anyagokat. Megspórolja az utómunkaidőt és növeli a termelékenységet az érzékeny munkadaraboknál.
- + Mobil, rugalmas és egyszerűen használható. Kompakt kialakításának és az extra vékony állandó mágnesnek köszönhetően bármilyen munkahelyen használható.
 - + Optimalizálja a munkavégzést: tiszta és biztonságos munkavégzés számos alkalmazás keretében.
 - + Moduláris rendszer: Az egyedi moduláris rendszer a legkülönbözőbb munkahelyzetben is támogatja a biztos tartást, és folyamatosan bővíthető a megfelelő tartozékokkal.
 - + Az állandó mágnes precíz beállítása 30 %-os előmágnesezéssel lehetséges.
 - + A satu befogási tartománya 108 mm, pofaszélessége 100 mm.
 - + L-BOXX 238 szerszámkoffer megfelelő betéttel a 100 mm-es pofaszélességű FEIN VersaMAG satukészlethez. Tárolás áttekinthető, rendezett és biztonságos módon. A kisalkatrész-betétek köszönhetően minden tartozéknak megvan a helye, ráadásul az L-BOXX szerszámkofferek egyszerűen összeilleszthetők és egymásra rakhatók.

8 TARTOZÉKOK

ÁLTALÁNOS TARTOZÉKOK



Ø 16 MM-ES HEGESZTŐLAP (FEIN VersaMAG)

Hosszú élettartamú hegesztőlap 16 mm furatátmérővel, 250 x 250 mm-en. Hatékony felületvédelem plazmakezeléssel és előre gyártott furatmintával a Demmeler és Siegmund elemekhez.

Rendelési szám
9 07 01 005 02 0



UNIVERZÁLIS LEMEZ HXSZXM 200 X 160 X 37 MM (FEIN VersaMAG)

Végső kényelem a VersaMAG univerzális lemezzel. Mérőszközök, tabletek vagy telefonok egyszerű rögzítése a kéz nélküli használathoz bármilyen mágneses felületen. Egyszerű és általános csavarrendszerrel, szabványos interfésszel (M4, M6, M8, 1/4 hüvelyk és 3/8 hüvelyk) a tartozékok pillanatok alatt felszerelhetők az univerzális lemezre.

Szélesség mm	Hossz mm	Magasság mm	Rendelési szám
160	200	37	9 07 01 008 02 0



MAGASÍTÓPOFA, 60 MM (VersaMAG)

Tökéletesen megfelel nagyobb méretű sík- és köranyagok megmunkálásához, legfeljebb 100 mm átmérőig.

Rendelési szám
3 24 22 420 01 0



SATU (FEIN VersaMAG)

A mobil satu pillanatok alatt telepíthető a FEIN VersaMAG állandó mágnesre, így a rugalmasság teljesen új dimenzióját nyitja meg a szorítóerők világában.

Rendelési szám
9 07 01 003 01 0



L-BOXX 238 SZERSZÁMKOFFER BETÉTEL (FEIN VersaMAG)

L-BOXX 238 szerszámkoffer megfelelő betéttel a 100 mm-es pofaszélességű FEIN VersaMAG satukészlethez. Tárolás áttekinthető, rendezett és biztonságos módon. A kiskatétrész-betétnak köszönhetően minden tartozéknak megvan a helye, ráadásul az L-BOXX szerszámkofferek egyszerűen összeilleszthetők és egymásra rakhatók. Kizárólag a FEIN VersaMAG satu-készlettel (9 07 01 003 02 0) kompatibilis.

Szélesség mm	Hossz mm	Magasság mm	Rendelési szám
44,2	35,7	25,3	3 39 01 690 26 0



SIMA VÉDŐPOFAPÁR (S), 110 MM, ALUMÍNIUM (FEIN VersaMAG)

110 mm-es FEIN VersaMAG sima védőpofapár (B) alumíniumból. A sima profilnak és az extra nagy anyagvastagságnak köszönhetően testre szabható profilok készíthetők a saját alkalmazáshoz. A felső 90°-os bemarásnak köszönhetően gond nélkül rögzíthetők a sík anyagok. Nem karcolja meg az anyagot – a legkiválóbb minőség még az olyan érzékeny munkadarabok esetén is, mint a rozsdamentes acél, az alumínium vagy a műanyag. A védőpofáknak köszönhetően a munkadarab nem billeg és nem csúszik el. A FEIN védőpofák prémium minősége hosszú élettartamot garantál, ugyanakkor védi az anyagokat. Időt takarít meg az utómegmunkálás területén, és növeli az érzékeny munkadarabok termelékenységét. Kizárólag a FEIN VersaMAG satukészlettel (9 07 01 003 02 0) kompatibilis.

Anyagok	Pofamagasság mm	Pofaszélesség mm	Rendelési szám
Alumínium	40	110	3 02 40 476 01 0



PRIZMÁS VÉDŐPOFAPÁR (P), 110 MM, ALUMÍNIUM (FEIN VersaMAG)

110 mm-es FEIN VersaMAG prizmás védőpofapár (P) alumíniumból. A legfeljebb 30 mm átmérőjű kerek és négyzetes profilok megmunkálása során biztonságos rögzítést biztosítanak a VersaMAG védőpofák. A felső 90°-os bemarásnak köszönhetően gond nélkül rögzíthetők a sík anyagok. Nem karcolja meg az anyagot – a legkiválóbb minőség még az olyan érzékeny munkadarabok esetén is, mint a rozsdamentes acél, az alumínium vagy a műanyag. A védőpofáknak köszönhetően a munkadarab nem billeg és nem csúszik el. A FEIN védőpofák prémium minősége hosszú élettartamot garantál, ugyanakkor védi az anyagokat. Időt takarít meg az utómegmunkálás területén, és növeli az érzékeny munkadarabok termelékenységét. Kizárólag a FEIN VersaMAG satukészlettel (9 07 01 003 02 0) kompatibilis.

Anyagok	Pofamagasság mm	Pofaszélesség mm	Rendelési szám
Alumínium	40	110	3 02 40 477 01 0



110 MM-ES, ALUMÍNIUMBÓL KÉSZÜLT, PRIZMÁS (P) ÉS SIMA (S) VÉDŐPOFAPÁR-KÉSZLET (FEIN VersaMAG)

FEIN VersaMAG 110 mm-es prizmás védőpofapár (P) és 110 mm-es sima védőpofapár (B) alumíniumból. A felső 90°-os bemarásnak köszönhetően gond nélkül rögzíthetők a sík anyagok. Nem karcolja meg az anyagot – a legkiválóbb minőség még az olyan érzékeny munkadarabok esetén is, mint a rozsdamentes acél, az alumínium vagy a műanyag. A védőpofáknak köszönhetően a munkadarab nem billeg és nem csúszik el. A FEIN védőpofák prémium minősége hosszú élettartamot garantál, ugyanakkor védi az anyagokat. Ez időt takarít meg az utómegmunkálás területén, és növeli az érzékeny munkadarabok termelékenységét. A 110 mm-es prizmás védőpofapár (P) – a VersaMAG prizmás védőpofák (P) biztonságos rögzítést biztosítanak a legfeljebb 30 mm átmérőjű kerek és négyzetes profilok megmunkálása során. A sima védőpofapár (S) – a sima profilnak és az extra nagy anyagvastagságnak köszönhetően testre szabható profilok készíthetők a saját alkalmazáshoz. Kizárólag a FEIN VersaMAG satukészlettel (9 07 01 003 02 0) kompatibilis.

Rendelési szám
9 07 01 010 01 0



NEDVES/ SZÁRAZ PORSZÍVÓK



AKKUS PORSZÍVÓ 238

Könnyű és kisméretű akkumulátoros porszívó az L porosztályhoz, nagy szívóerővel a mobil használathoz.



NEDVES/SZÁRAZ PORSZÍVÓK 240

Tisztább eredmények és egészségesebb munkakörülmények.



9 AKKUS PORSZÍVÓ

ASBS 18-10 AS



Könnyű és kisméretű akkumulátoros porszívó az L porosztályhoz, nagy szívóerővel a mobil használathoz.

Akkufeszültség	V	18
Akkumulátorkompatibilitás		Li-ion / ProCORE Li-ion
Akkumulátorcsatlakozó		18 V AMPShare
Tartálytérfogat	l	10
Tömeg akkumulátor nélkül	kg	4,70

Rendelési szám	9 26 04 203 01 0
EAN	4014586895734

FEIN ELŐNYÖK

- + A forgó légáram gondoskodik az erős és megszakításmentes szívóteljesítményről, és ezáltal a mindig alacsony porterhelésről és a tiszta munkakörnyezetről.
- + A különböző tartozékok és a porzsák nélküli működés lehetővé teszi a különböző nedves és száraz alkalmazásokat, és elősegítik a tökéletes munkaeredményt.
- + A kompakt kialakítás és a csekély súly következtében a készülék könnyen szállítható, így a legkülönbözőbb munkakörnyezetekben alkalmazható.
- + Kompatibilis az AMPShare / Bosch Professional 18 V-os akkumulátorokkal.

SZÁLLÍTÁSI TARTALOM

1 db szerszámadapter, 1 db padló-tisztító szívófej, 1 db résszívó fej, 1 tömlő, 1 db elosztócső, 1 szívócső-készlet, 3 részes, 1 db PES redőssűrő-blokk, 1 görgőkészlet, 4 részes

Tartozékokat ld. a 239

AMPShare tartozékok a 318. oldalon.

ÁLTALÁNOS TARTOZÉKOK

**SZERSZÁMADAPTER**

Szerszámadapter szívóerő-szabályzással 35 mm-es tömlőátmérőhöz, elektromos kéziszerszámok Ø 27 mm csatlakoztatásához.

Rendelési szám

3 13 24 000 18 7

**SZÍVÓTÖMLŐ**

1,6 m hosszú szívótömlő az ASBS 18-10 akkumulátoros porszívóval való összekötéshez.

Rendelési szám

3 13 24 000 18 8

**KÖNYÖKIDOM**

Szívócső-könyökídom az ASBS 18-10 akkumulátoros porszívó szívótömlőjével való összekötéshez.

Rendelési szám

3 13 24 000 18 9

**SZÍVÓCSŐ**

3 részes szívócsőkészlet az ASBS 18-10 akkumulátoros porszívóval való használathoz.

Rendelési szám

3 13 24 000 19 0

**RÉSSZÍVÓFEJ**

Résszívófej nehezen hozzáférhető helyekhez, ideális sarkokhoz és résekhez.

Rendelési szám

3 13 24 000 19 1

**REDŐS SZŪRŐ**

Szűrő az ASBS 18-10 akkumulátoros porszívóhoz.

Rendelési szám

3 13 24 000 19 2

**PADLÓ SZÍVÓFEJ**

Padlótisztító szívófej a padlófelületek egyenletes porszívózásához.

Rendelési szám

3 13 24 000 19 3

**GÖRGŐKÉSZLET**

4 részes görgőkészlet az ASBS 18-10 akkumulátoros porszívóhoz.

Rendelési szám

3 13 24 000 19 4

9 NEDVES/SZÁRAZ PORSZÍVÓK



		FEIN DUSTEX 35 LX	FEIN DUSTEX 35 LX AC	FEIN DUSTEX 35 MX	FEIN DUSTEX 35 MX AC
		Nagy teljesítményű, professzionális, L porosztályú nedves és száraz porszívó, különböző kofferrendszerek rögzítéséhez, sokféle tartozékkal.	Nagy teljesítményű, professzionális, L porosztályú nedves és száraz porszívó teljesen automatikus szűrőtisztítással, különböző kofferrendszerek rögzítéséhez, sokféle tartozékkal.	Nagy teljesítményű, professzionális, M porosztályú nedves és száraz porszívó, különböző kofferrendszerek rögzítéséhez, sokféle tartozékkal.	Nagy teljesítményű, professzionális, M porosztályú nedves és száraz porszívó teljesen automatikus szűrőtisztítással, különböző kofferrendszerek rögzítéséhez, sokféle tartozékkal.
OLDAL		243	243	242	242
Start/Stop automatika		•	•	•	•
Softstart		•	•	•	•
Automatikus szűrőtisztítás			•		•
Antisztatikus funkció		o	o	•	•
Koffertálca		•	•	•	•
Porosztály		L	L	M	M
Maximális bemeneti teljesítmény	W	1 380	1 380	1 380	1 380
Légmennyiség	l/perc	4 320	4 320	4 320	4 320
Max. szívónyomás	hPa	254	254	254	254
Tartálytérfogat	l	35	35	35	35
Kábel	m	7,5	7,5	7,5	7,5
EPTA szerinti súly	kg	13,50	14,10	13,50	14,10

o opcionális • tartalmaz



FEIN DUSTEX 25 L KÉSZLET	FEIN DUSTEX 25 L	FEIN DUSTEX 35 L KÉSZLET	FEIN DUSTEX 35 L
Kompakt, nagy teljesítményű nedves- és száraz porszívók elektromos kéziszerszámok csatlakoztatásához műhelyben és a szerelés helyén egyaránt, átfogó tartozékkészlettel.	Nagy teljesítményű kompakt nedves- és száraz porszívók elektromos kéziszerszámok csatlakoztatásához, egyaránt használható műhelyben és a szerelés helyén.	Nagy teljesítményű nedves- és száraz porszívók elektromos kéziszerszámok csatlakoztatásához műhelyben és a szerelés helyén egyaránt, átfogó tartozékkészlettel.	Nagy teljesítményű nedves- és szárazelszívók elektromos kéziszerszámok csatlakoztatására műhelyben és a szerelés helyén való használatra.
245	245	244	244
•	•	•	•
•	•	•	•
o	o	o	o
L	L	L	L
1 380	1 380	1 380	1 380
4 320	4 320	4 320	4 320
253	253	253	253
22	22	32	32
7,5	7,5	7,5	7,5
8,00	8,00	9,00	9,00

9 NEDVES/SZÁRAZ PORSZÍVÓK

FEIN DUSTEX 35 MX AC

Nagy teljesítményű, professzionális, M porosztályú nedves és száraz porszívó teljesen automatikus szűrőtisztítással, különböző kofferrendszerek rögzítéséhez, sokféle tartozékkal.



Maximális bemeneti teljesítmény	W	1 380
Légmennyiség	l/perc	4 320
Max. szívónyomás	hPa	254
Tartálytérfogat	l	35
Kábel	m	7,5
Hangnyomásszint	dB	67
EPTA szerinti súly	kg	14,10

Rendelési szám	9 20 32 060 00 0
EAN	4014586883069

FEIN ELŐNYÖK

- + Egészségre ártalmatlan M porosztályú porok felszívására engedélyezett.
- + A különböző rendszerek szerszámkofferei egyszerűen a szívófejre helyezhetők és rögzíthetők.
- + Teljesen automatikus szűrőtisztítás (AC) megszakításmentes munkához a redősszűrő-blokk hosszabb élettartama révén.
- + A teljes, elektromos kéziszerszámból és elszívóból álló egység ergonomikus szállítása tolókkal, koffer- és tartozékrögzítéssel.
- + A legkülönbözőbb szennyeződések megbízható felszívása, folyadéktól a finom porig.
- + PES redősszűrő-blokkal és elektronikus lekapcsolással a kiváló nedves elszívási tulajdonságokért.
- + Automatikus indítású aljzat bekapcsolás késleltetéssel az áramcsúcsok elkerüléséhez.
- + Fokozatmentes szívóerő-szabályozás az elszívón.
- + 7,5 m-es hálózati kábel és 4 m-es szívótömlő biztosít nagy hatósugarat.
- + Antisztatikus funkció a sztatikus feltöltődés ellen a munkavégzés közben – elektrosztatikusan levezető.

SZÁLLÍTÁSI TARTALOM

1 db tolókar, 1 db PES redősszűrő-blokk, 1 db gyűjtőzsák, 1 db 4 m-es, 35 mm átmérőjű ES szívótömlő, 1 db szívóerő-szabályzással ellátott szerszámcsőhüvely, 1 db állítható méretű tömlőadapter, 2 szívócső (fém kivitel), 1 kombi szívófej cserélhető betétekkel, 1 résszívó fej, 1 elszívóecset, 1 könyökidom

Tartozékokat ld. a 246

FEIN DUSTEX 35 MX

Nagy teljesítményű, professzionális, M porosztályú nedves és száraz porszívó, különböző kofferrendszerek rögzítéséhez, sokféle tartozékkal.



Maximális bemeneti teljesítmény	W	1 380
Légmennyiség	l/perc	4 320
Max. szívónyomás	hPa	254
Tartálytérfogat	l	35
Kábel	m	7,5
Hangnyomásszint	dB	67
EPTA szerinti súly	kg	13,50

Rendelési szám	9 20 31 060 00 0
EAN	4014586883052

FEIN ELŐNYÖK

- + Egészségre ártalmatlan M porosztályú porok felszívására engedélyezett.
- + A különböző rendszerek szerszámkofferei egyszerűen a szívófejre helyezhetők és rögzíthetők.
- + A teljes, elektromos kéziszerszámból és elszívóból álló egység ergonomikus szállítása tolókkal, koffer- és tartozékrögzítéssel.
- + A legkülönbözőbb szennyeződések megbízható felszívása, folyadéktól a finom porig.
- + PES redősszűrő-blokkal és elektronikus lekapcsolással a kiváló nedves elszívási tulajdonságokért.
- + Automatikus indítású aljzat bekapcsolás késleltetéssel az áramcsúcsok elkerüléséhez.
- + Fokozatmentes szívóerő-szabályozás az elszívón.
- + 7,5 m-es hálózati kábel és 4 m-es szívótömlő biztosít nagy hatósugarat.
- + Antisztatikus funkció a sztatikus feltöltődés ellen a munkavégzés közben – elektrosztatikusan levezető.

SZÁLLÍTÁSI TARTALOM

1 db tolókar, 1 db PES redősszűrő-blokk, 1 db filc szűrőzsák, 1 db 4 m-es, 35 mm átmérőjű ES szívótömlő, 1 db szívóerő-szabályzással ellátott szerszámcsőhüvely, 1 db állítható méretű tömlőadapter, 2 szívócső (fém kivitel), 1 kombi szívófej cserélhető betétekkel, 1 résszívó fej, 1 elszívóecset, 1 könyökidom

Tartozékokat ld. a 246

FEIN DUSTEX 35 LX AC

Nagy teljesítményű, professzionális, L porosztályú nedves és száraz porszívó teljesen automatikus szűrőtisztítással, különböző kofferrendszerek rögzítéséhez, sokféle tartozékkal.



Maximális bemeneti teljesítmény	W	1 380
Légmennyiség	l/perc	4 320
Max. szívónyomás	hPa	254
Tartályterefogat	l	35
Kábel	m	7,5
Hangnyomásszint	dB	67
EPTA szerinti súly	kg	14,10

Rendelési szám	9 20 30 060 00 0
EAN	4014586882994

FEIN ELŐNYÖK

- + A különböző rendszerek szerszámkofferei egyszerűen a szívófejre helyezhetők és rögzíthetők.
- + A teljes, elektromos kéziszerszámából és elszívóból álló egység ergonomikus szállítása tolókarral, koffer- és tartozékrögzítéssel.
- + Teljesen automatikus szűrőtisztítás (AC) megszakításmentes munkához a redősszűrő-blokk hosszabb élettartama révén.
- + A legkülönbözőbb szennyeződések megbízható felszívása, folyadékotól a finom porig.
- + Engedély L porosztályhoz.
- + PES redősszűrő-blokkal és elektronikus lekapcsolással a kiváló nedves elszívási tulajdonságokért.
- + Automatikus indítású aljzat bekapcsolás késleltetéssel az áramcsúcsok elkerüléséhez.
- + Fokozatmentes szívóerő-szabályozás az elszívón.
- + 7,5 m-es hálózati kábel és 4 m-es szívótömlő biztosít nagy hatósugarat.
- + Antisztatikus funkció a munkavégzés közben fellépő statikus feltöltődés ellen – elektrosztatikusan levezető az opcionálisan megvásárolható szívótömlő által 3 13 45 120 01 0.

SZÁLLÍTÁSI TARTALOM

1 db tolókar, 1 db PES redősszűrő-blokk, 1 db gyűjtőzsák, 1 db 4 m-es, 35 mm átmérőjű szívótömlő, 1 db szívóerő-szabályzással ellátott szerszám-csőhévely, 1 db állítható méretű tömlőadapter, 2 szívócső (fém kivitel), 1 kombi szívófej cserélhető betétekkel, 1 résszívó fej, 1 elszívóecset, 1 könyökidom

Tartozékokat ld. a 246

FEIN DUSTEX 35 LX

Nagy teljesítményű, professzionális, L porosztályú nedves és száraz porszívó, különböző kofferrendszerek rögzítéséhez, sokféle tartozékkal.



Maximális bemeneti teljesítmény	W	1 380
Légmennyiség	l/perc	4 320
Max. szívónyomás	hPa	254
Tartályterefogat	l	35
Kábel	m	7,5
Hangnyomásszint	dB	67
EPTA szerinti súly	kg	13,50

Rendelési szám	9 20 29 060 00 0
EAN	4014586882956

FEIN ELŐNYÖK

- + A különböző rendszerek szerszámkofferei egyszerűen a szívófejre helyezhetők és rögzíthetők.
- + A teljes, elektromos kéziszerszámából és elszívóból álló egység ergonomikus szállítása tolókarral, koffer- és tartozékrögzítéssel.
- + A legkülönbözőbb szennyeződések megbízható felszívása, folyadékotól a finom porig.
- + Engedély L porosztályhoz.
- + PES redősszűrő-blokkal és elektronikus lekapcsolással a kiváló nedves elszívási tulajdonságokért.
- + Automatikus indítású aljzat bekapcsolás késleltetéssel az áramcsúcsok elkerüléséhez.
- + Fokozatmentes szívóerő-szabályozás az elszívón.
- + 7,5 m-es hálózati kábel és 4 m-es szívótömlő biztosít nagy hatósugarat.
- + Antisztatikus funkció a munkavégzés közben fellépő statikus feltöltődés ellen – elektrosztatikusan levezető az opcionálisan megvásárolható szívótömlő által 3 13 45 120 01 0.

SZÁLLÍTÁSI TARTALOM

1 db tolókar, 1 db PES redősszűrő-blokk, 1 db filc szűrőzsák, 1 db 4 m-es, 35 mm átmérőjű szívótömlő, 1 db szívóerő-szabályzással ellátott szerszám-csőhévely, 1 db állítható méretű tömlőadapter, 2 szívócső (fém kivitel), 1 kombi szívófej cserélhető betétekkel, 1 résszívó fej, 1 elszívóecset, 1 könyökidom

Tartozékokat ld. a 246



9 NEDVES/SZÁRAZ PORSZÍVÓK

FEIN DUSTEX 35 L KÉSZLET



SZÁLLÍTÁSI TARTALOM

1 db szivóerő-szabályzással ellátott szerszám-csőhévely, 1 kombi szivófej cserélhető betétekkel, 1 db 4 m-es, 35 mm átmérőjű szivótömlő, 1 elszívőecset, 1 könyökidom, 2 szivócső (fém kivétel), 1 db résszivó fej, 1 Laposedos szuovel, 1 Flíz szűrőzsák

Tartozékokat ld. a 246

Nagy teljesítményű nedves- és száraz porszívók elektromos kéziszerszámok csatlakoztatásához műhelyben és a szerelés helyén egyaránt, átfogó tartozékkészlettel.

Maximális bemeneti teljesítmény	W	1 380
Légmennyiség	l/perc	4 320
Max. szivónyomás	hPa	253
Tartálytérfogat	l	32
Kábel	m	7,5
EPTA szerinti súly	kg	9,00

Rendelési szám	9 20 36 060 00 0
EAN	4014586891903

FEIN ELŐNYÖK

- + Nagy teljesítményű turbina 70 l/s áramlási térfogathoz és 253 mbar vákuumhoz.
- + Csendes működés, mindössze 67 dB (A).
- + 7,5 m-es hálózati kábel és 4 m-es szivótömlő biztosít nagy hatósugarat.
- + Antisztatikus funkció a munkavégzés közben fellépő sztatikus feltöltődés ellen – elektrosztatikusan levezető az opcionálisan megvásárolható szivótömlő (3 13 45 120 01 0) és szerszám-csőhévely (3 13 45 300 01 0) által.
- + A nagy méretű, 360°-ban elforgatható görgők optimális fordulékonytápot biztosítanak akár szűk helyeken is.
- + Szerszám-csőhévely szivóerő-szabályzással a szívásteljesítmény egyszerű beállítására.
- + Automatikus indítású aljzat bekapcsolás késleltetéssel az áramcsúcsok elkerüléséhez.
- + Praktikus rakodófelület peremmel.
- + Engedély L porosztályhoz.

FEIN DUSTEX 35 L



SZÁLLÍTÁSI TARTALOM

1 db 4 m-es, 35 mm átmérőjű szivótömlő, 1 db szivóerő-szabályzással ellátott szerszám-csőhévely, 1 Flíz szűrőzsák, 1 Laposedos szuovel

Tartozékokat ld. a 246

Nagy teljesítményű nedves- és szárazszívók elektromos kéziszerszámok csatlakoztatására műhelyben és a szerelés helyén való használatra.

Maximális bemeneti teljesítmény	W	1 380
Légmennyiség	l/perc	4 320
Max. szivónyomás	hPa	253
Tartálytérfogat	l	32
Kábel	m	7,5
EPTA szerinti súly	kg	9,00

Rendelési szám	9 20 36 223 00 0
EAN	4014586891941

FEIN ELŐNYÖK

- + Nagy teljesítményű turbina 70 l/s áramlási térfogathoz és 253 mbar vákuumhoz.
- + Csendes működés, mindössze 67 dB (A).
- + 7,5 m-es hálózati kábel és 4 m-es szivótömlő biztosít nagy hatósugarat.
- + Antisztatikus funkció a munkavégzés közben fellépő sztatikus feltöltődés ellen – elektrosztatikusan levezető az opcionálisan megvásárolható szivótömlő (3 13 45 120 01 0) és szerszám-csőhévely (3 13 45 300 01 0) által.
- + A nagy méretű, 360°-ban elforgatható görgők optimális fordulékonytápot biztosítanak akár szűk helyeken is.
- + Automatikus indítású aljzat bekapcsolás késleltetéssel az áramcsúcsok elkerüléséhez.
- + Engedély L porosztályhoz.
- + Praktikus rakodófelület peremmel.
- + Szerszám-csőhévely szivóerő-szabályzással a szívásteljesítmény egyszerű beállítására.

FEIN DUSTEX 25 L KÉSZLET



SZÁLLÍTÁSI TARTALOM

1 db 4 m-es, 35 mm átmérőjű szívótömlő, 1 db szívóerő-szabályzással ellátott szerszám-csőhüvely, 1 Flíz szűrőzsák, 1 Laposodos szuovel, 2 szívócső (fém kivitel), 1 kombi szívófej cserélhető betétekkel, 1 db részsívó fej, 1 elszívóecset, 1 könyökidom

Tartozékokat ld. a 246

Kompakt, nagy teljesítményű nedves- és száraz porszívók elektromos kéziszerszámok csatlakoztatásához műhelyben és a szerelés helyén egyaránt, átfogó tartozékkészlettel.

Maximális bemeneti teljesítmény	W	1 380
Légmennyiség	l/perc	4 320
Max. szívónyomás	hPa	253
Tartálytér fogat	l	22
Kábel	m	7,5
EPTA szerinti súly	kg	8,00

Rendelési szám	9 20 35 060 00 0
EAN	4014586891828

FEIN ELŐNYÖK

- + Nagy teljesítményű turbina 70 l/s áramlási térfogathoz és 253 mbar vákuumhoz.
- + Csendes működés, mindössze 67 dB (A).
- + 7,5 m-es hálózati kábel és 4 m-es szívótömlő biztosít nagy hatósugarat.
- + Antisztatikus funkció a munkavégzés közben fellépő sztatikus feltöltődés ellen – elektrosztatikusan levezető az opcionálisan megvásárolható szívótömlő (3 13 45 120 01 0) és szerszám-csőhüvely (3 13 45 300 01 0) által.
- + A nagy méretű, 360°-ban elforgatható görgők optimális fordulékonytárat biztosítanak akár szűk helyeken is.
- + Szerszám-csőhüvely szívóerő-szabályzással a szívás-teljesítmény egyszerű beállítására.
- + Automatikus indítású aljzat bekapcsolás késleltetéssel az áramcsúcsok elkerüléséhez.
- + Praktikus rakodófelület peremmel.
- + Engedély L porosztályhoz.

FEIN DUSTEX 25 L



SZÁLLÍTÁSI TARTALOM

1 db 4 m-es, 35 mm átmérőjű szívótömlő, 1 db szívóerő-szabályzással ellátott szerszám-csőhüvely, 1 Flíz szűrőzsák, 1 Laposodos szuovel

Tartozékokat ld. a 246

Nagy teljesítményű kompakt nedves- és száraz porszívók elektromos kéziszerszámok csatlakoztatásához, egyaránt használható műhelyben és a szerelés helyén.

Maximális bemeneti teljesítmény	W	1 380
Légmennyiség	l/perc	4 320
Max. szívónyomás	hPa	253
Tartálytér fogat	l	22
Kábel	m	7,5
EPTA szerinti súly	kg	8,00

Rendelési szám	9 20 35 223 00 0
EAN	4014586891866

FEIN ELŐNYÖK

- + Nagy teljesítményű turbina 70 l/s áramlási térfogathoz és 253 mbar vákuumhoz.
- + Csendes működés, mindössze 67 dB (A).
- + 7,5 m-es hálózati kábel és 4 m-es szívótömlő biztosít nagy hatósugarat.
- + Antisztatikus funkció a munkavégzés közben fellépő sztatikus feltöltődés ellen – elektrosztatikusan levezető az opcionálisan megvásárolható szívótömlő (3 13 45 120 01 0) és szerszám-csőhüvely (3 13 45 300 01 0) által.
- + A nagy méretű, 360°-ban elforgatható görgők optimális fordulékonytárat biztosítanak akár szűk helyeken is.
- + Szerszám-csőhüvely szívóerő-szabályzással a szívás-teljesítmény egyszerű beállítására.
- + Automatikus indítású aljzat bekapcsolás késleltetéssel az áramcsúcsok elkerüléséhez.
- + Praktikus rakodófelület peremmel.
- + Engedély L porosztályhoz.

9 NEDVES/SZÁRAZ PORSZÍVÓK

ÁLTALÁNOS TARTOZÉKOK NEDVES/SZÁRAZ PORSZÍVÓK



LAPOS REDŐS SZŰRŐ
Cellulóz, M porosztály szerinti tanúsítvány.

Rendelési szám
3 13 45 012 01 0



LAPOS REDŐS SZŰRŐ
PES, M porosztály szerinti tanúsítvány, nagyobb értékű szűrő

Rendelési szám
3 13 45 059 01 0



LAPOS REDŐS SZŰRŐ
HEPA

Rendelési szám
3 13 45 060 01 0



SZÍVÓTÖMLŐ

Ø mm	L m	Rendelési szám
27	4	3 13 45 065 01 0
35	4	3 13 45 066 01 0



ANTISZTATIKUS SZÍVÓTÖMLŐ
Elektrosztatikus töltést levezető, narancs-fekete.

Ø mm	L m	Rendelési szám
27	4	3 13 45 121 01 0
35	4	3 13 45 120 01 0



HOSSZABBÍTÓ TÖMLŐ

Ø mm	L m	Rendelési szám
27	2,5	3 13 45 067 01 0
35	2,5	3 13 45 068 01 0



JAVÍTÓKÉSZLET
35 mm átmérőjű szívótömlőhöz

Rendelési szám
3 13 45 069 01 0



KÖNYÖKIDOM

Rendelési szám
3 13 45 070 01 0



KÖNYÖKIDOM
nyílással a szennyezett levegő számára.

Rendelési szám
3 13 45 263 01 0



SZÍVÓCSŐ
fém kivitel, 2 db/csomag.

Rendelési szám
3 13 45 071 01 0



HOSSZABBÍTÓCSŐ
átkapcsolható, rozsdamentes acél csúszófelülettel és körbefutó sörtékkel. Használható kemény padlók és textil padlóburkolatok esetén is

Rendelési szám
3 13 45 072 01 0



KOMBIFŰVŐKA
Nedves- és szárazépítési munkákhoz a cserélhető betétekkel, gumi ajkakkal és kefesorral

Rendelési szám
3 13 45 073 01 0



RÉSSZÍVÓFEJ

Rendelési szám
3 13 45 074 01 0



KÁRPITTISZTÍTÓ
kefesorral

Rendelési szám
3 13 45 075 01 0



ELSZÍVÓ ECSET
Elfordítható, természetes sörtékkel, 70 x 45 mm sörtézettel.

Rendelési szám
3 13 45 076 01 0



SZÍVÓKEFE
Természetes sörtékkel, 120 x 45 mm sörtézettel

Rendelési szám
3 13 45 077 01 0



ANTISZTATIKUS SZERSZÁM-CSŐHÜVELY
Elektromosan vezető, szívóerő-szabályzással, 35 mm-es tömlőátmérőhöz, Ø 38 mm elektromos kéziszerszámok csatlakoztatásához .

Rendelési szám
3 13 45 123 01 0



ANTISZTATIKUS SZERSZÁM-CSŐHÜVELY

Elektromosan vezető, szívóerő-szabályzással, 35 mm-es tömlőátmérőhöz, Ø 27 mm elektromos kéziszerszámok csatlakoztatásához .

Rendelési szám
3 13 45 300 01 0



FOKOZATKARMANTYÚ
Négyfokozatú

Rendelési szám
3 13 45 079 01 0



KÁBELTARTÓ

a szívótömlőn történő kábelvezetéshez, az Ø 27–35 mm tömlőkhöz

db/cs.
db
5
Rendelési szám
3 13 45 119 01 0



TARTOZÉKKÉSZLET

2 szívócső (fém kivitel), 1 kombi szívófej cserélhető betétekkel, 1 résszívó fej, 1 elszívóecset, 1 könyökidom

Rendelési szám
3 13 45 071 02 0



TARTOZÉKKÉSZLET

1 db szívótömlő, 2 db szívócső (fém kivitel), 1 db kombi szívófej cserélhető betétekkel, 1 db résszívó fej, 1 db elszívóecset, 1 db könyökidom

Rendelési szám
3 13 45 133 02 0

TARTOZÉK DUSTEX 35 LX / MX TÍPUSHOZ



GYŰJTŐZSÁK

Nyitott, csak AC modellekhez ajánlott

db/cs.
db
5
Rendelési szám
3 13 45 063 01 0



PRÉMIUM FILC SZŰRŐZSÁK

Rendkívül erős, nagy szakítószilárdságú flíz anyag megerősített varrásokkal finom, abrazív porokhoz. A papír szűrőtasakokénál 2–3-szor nagyobb tényleges kapacitás.

Kivitel	db/cs. db	Rendelési szám
Dustex 35 L	5	3 13 45 251 01 0

DUSTEX 35 L TARTOZÉKOK



FLÍZ SZŰRŐZSÁK

Rendkívül nagy szakítószilárdságú flíz anyag. A papír szűrőtasakokénál 2–3-szor nagyobb tényleges kapacitás.

Kivitel	db/cs. db	Rendelési szám
Dustex 35 L	5	3 13 45 062 01 0



PRÉMIUM FILC SZŰRŐZSÁK

Rendkívül erős, nagy szakítószilárdságú flíz anyag megerősített varrásokkal finom, abrazív porokhoz. A papír szűrőtasakokénál 2–3-szor nagyobb tényleges kapacitás.

Kivitel	db/cs. db	Rendelési szám
Dustex 35 L	5	3 13 45 251 01 0



PERMANENS SZŰRŐ

a flíz szűrőtasak helyett

Rendelési szám
3 13 45 064 01 0



HEPA SZŰRŐZSÁK

db/cs. db	Rendelési szám
3	3 13 45 130 01 0

DUSTEX 25 L TARTOZÉKOK



FLÍZ SZŰRŐZSÁK

Rendkívül nagy szakítószilárdságú flíz anyag. A papír szűrőtasakokénál 2–3-szor nagyobb tényleges kapacitás.

Kivitel	db/cs. db	Rendelési szám
Dustex 25 L	5	3 13 45 061 01 0



PRÉMIUM FILC SZŰRŐZSÁK

Rendkívül erős, nagy szakítószilárdságú flíz anyag megerősített varrásokkal finom, abrazív porokhoz. A papír szűrőtasakokénál 2–3-szor nagyobb tényleges kapacitás.

Kivitel	db/cs. db	Rendelési szám
Dustex 25 L	5	3 13 45 273 01 0



PERMANENS SZŰRŐ

a flíz szűrőtasak helyett

Rendelési szám
3 13 45 064 01 0



OSZCILLÁLÓ GÉPEK



MULTIMASTER
kampányfilmje

MULTIMASTER**254**

Az építkezések és felújítások univerzális rendszere.

**STARLOCK
TARTOZÉKOK****262****MULTIMASTER
AUTOMOTIVE****274**

A legnagyobb teljesítményű rendszer járművek javításához.

**MULTIMASTER
FUGAFELÚJÍTÁS****280****12-SZÖG
CSATLAKOZÁSÚ
TARTOZÉKOK****284**



A LEGJOBB RENDSZER. A MULTIMASTER ÉS TARTOZÉKAI.

Válassza ki azt a modellt, amelyik tökéletesen illik az Ön igényeihez és feladataihoz. Itt találja a legfontosabb jellemzők és különbségek áttekintését.



További információk az **akkumulátorokról és a töltőkészülékekről** a 320 és 321 oldalon található.



TÖBBLETÉRTÉK AZ ÖN SZÁMÁRA



TELJESÍTMÉNY

3 teljesítményszintű meggyőző teljesítőképességgel. Mindig illeszkedik az Ön teljesen egyedi követelményeihez, akár hálózati, akár akkumulátoros kivitelre van szüksége. További előny a piacon kapható legszélesebb körű tartozékkínálat.



HASZNÁLAT

Optimális alkalmazás. A gyors, szerszám nélküli szerszámcsere a QuickIN és Starlock rendszereken át a kiváló ergonómiáig – mi egyszerűbbé tesszük az Ön munkáját.



BIZTONSÁG

Rezgéscsökkentő rendszer, csökkentett zajkibocsátás és hatékony elszívás – a FEIN Multimaster szerszámok gondoskodnak a kezelő maximális védelméről, hosszú használati idő esetén is.



MULTIMASTER 700

A FEIN legjobb gépe a legkeményebb kihívásokhoz:
A FEIN legjobb Multitool gépe a leggyorsabb munkatempóhoz építkezés és felújítás során.

Akkumulátoros / hálózati

18 V  / 450 W
Powered by 

2 x 2,0°

Rezgéselnyelő rendszer

StarlockMax



Sokoldalú alkalmazás
a kb. 180 tartozék révén



MULTIMASTER 500

A rezgőszerszámok etalonja:
Nagy teljesítményű Multitool gép a gyors munkatempóhoz építkezés és felújítás során.

Akkumulátoros / hálózati

18 V  / 350 W
Powered by 

2 x 1,7°

Rezgéselnyelő rendszer

StarlockPlus



Sokoldalú alkalmazás
a kb. 100 tartozék révén



GAZDASÁGOSSÁG

Egyetlen univerzálisan használható szerszámgép számos alkalmazáshoz, sok különböző célszerszám helyett. Teljes rugalmasság a rendszereken átívelő nyílt akkumulátoros platform révén.



SZAKTUDÁS

Hasznosítsa Ön is a feltaláló tapasztalatát. Több mint 50 éve bíznak meg a profik világszerte az eredeti termék teljesítményében és megbízhatóságában.



MEGBÍZHATÓSÁG

„MADE IN GERMANY”. Valamennyi FEIN MULTIMASTER gép a gyáriparban és a kisiparban szükséges mindennapos használat által támasztott legszigorúbb követelmények szerint van kialakítva. Ez vonatkozik természetesen a FEIN tartozék-kínálatra is.

FEIN MULTIMASTER. 1 RENDSZER – 1 000 LEHETŐSÉG.



STARLOCK

FÚRÉSZELÉS



E-Cut Standard HCS | FA E-Cut Standard ívelt HCS | FA E-Cut Precision BIM HSS, BIM | FA E-Cut Precision HCS | FA E-Cut Long-Life HSS, BIM | FA ÉS FÉM

CSISZOLÁS ÉS POLÍROZÁS

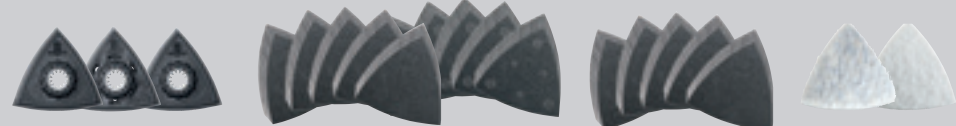

nem lyukasztott lyukasz-lyukasztott lapos tott korund, K 36-240 / cirkon, K 40-80 kő, K 40-800 Tisztítás Polírozás

DARABOLÁS ÉS RÁSPOLYOZÁS



HM DIA HM

VÁGÁS ÉS HÁNTOLÁS



STARLOCK PLUS

FÚRÉSZELÉS



E-Cut Standard HCS | FA E-Cut Precision BIM HSS, BIM | FA E-Cut Precision HCS | FA E-Cut Long-Life HSS, BIM | FA ÉS FÉM E-Cut Universal HSS, BIM | FÉM ÉS FA E-Cut Carbide PRO HM/TiN | FÉM

CSISZOLÁS



lyukasztott korund, K 40-240 cirkon, K 40-80 K 500, 1 000 Polírozás

DARABOLÁS ÉS RÁSPOLYOZÁS



HM DIA HM

VÁGÁS ÉS HÁNTOLÁS



STARLOCK MAX

FÚRÉSZELÉS



E-Cut Standard ívelt HCS | FA E-Cut Long-Life HSS, BIM | FA ÉS FÉM E-Cut Carbide PRO HM/TiN | METAL DIA | GFK / CFK

DARABOLÁS ÉS RÁSPOLYOZÁS



HM DIA DIA HM

VÁGÁS



A FEIN MULTITOOL TARTOZÉKKERESŐ:
KÉRJESSE MEG NAGYON EGYSZERŰEN ONLINE A MEGFELELŐ TARTOZÉKOKAT A MULTITOOL GÉPÉHEZ ÉS A SPECIÁLIS FELADATAIHOZ A WWW.FEIN.HU OLDALON



E-Cut Universal HSS, BIM | **FÉM ÉS FA**



E-Cut Fine HSS, BIM | **METAL**



E-Cut Carbide PRO HM/TiN | **METAL**



FÜRÉSZLAPOK



HSS | **FÉM ÉS FA**



HSS, BIM | **FÉM ÉS FA**



Polírozó filclap



puha



K 240-500

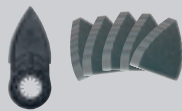

korund, K 40-240



HSS, BIM | **FÉM ÉS FA**



HSS, BIM | **FA**

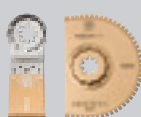

HM | **GFK / CFK**



DIA | **GFK / CFK**



lyukasztott



korund, K 36-240

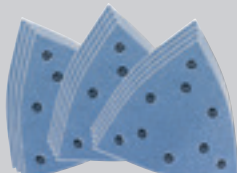

cirkon, K 40-80



korund, K 80-120

10



AMM 700 1.7 Q AS

AUTÓIPAR



MM 700 1.7 Q

FUGAFELÚJÍTÓ



STARLOCK
STARLOCK PLUS
STARLOCK MAX



AMM 700



**AKKUS MULTIMASTER
AMM 700 MAX TOP 4 AH AS**

A legjobb FEIN Multitool gép több mint 60 tartozékkal építkezési és felújítási munkák leggyorsabb végzéséhez – fűrészelési munkákhoz fában, fémbe, műanyagban, csempék kivágásához, szilikonfugák és szőnyegek kivágásához, ragasztóanyag-maradványok eltávolításához és csemperagasztók lehordásához.



**AKKUS MULTIMASTER
AMM 700 MAX AS**

A legjobb akkus Multitool gép bimetál fűrészlappal fához, fémhez és műanyaghoz, építkezési és felújítási munkák leggyorsabb elvégzéséhez, töltőberendezés nélküli változatban.



**AKKUS MULTIMASTER
AMM 500 PLUS TOP 4 AH AS**

A nagy teljesítményű akkus Multitool gép több mint 30 tartozékkal építkezési és felújítási munkák gyors végzéséhez – fűrészelési munkákhoz fában és fémbe, csiszoláshoz, csempekivágáshoz és több alkalmazáshoz.



**AKKUS MULTIMASTER
AMM 500 PLUS AS**

A nagy teljesítményű akkus Multitool gép bimetál fűrészlappal fához, fémhez és műanyaghoz, építkezési és felújítási munkák gyors végzéséhez, töltőberendezés nélküli változatban.

OLDAL	256	257	259	260
Mechanikus csatlakozó	•	•	•	•
Névleges teljesítményfelvétel	W			
Akkufeszültség	V	18	18	18
Akkumulátorkompatibilitás	Li-ion / ProCORE Li-ion	Li-ion / ProCORE Li-ion	Li-ion / ProCORE Li-ion	Li-ion / ProCORE Li-ion
Akkumulátorcsatlakozó	18 V AMPShare	18 V AMPShare	18 V AMPShare	18 V AMPShare
Rezgésszám	1/perc	10 000 - 19 500	10 000 - 19 500	11 000 - 18 500
Szerszámbefogó	StarlockMax	StarlockMax	StarlockPlus	StarlockPlus
Szerszámcsere	QuickIN	QuickIN	QuickIN	QuickIN
Amplitúdó	2 x 2,0°	2 x 2,0°	2 x 1,7°	2 x 1,7°
EPTA szerinti súly	kg			
Tömeg akkumulátor nélkül	kg	1,10	1,10	1,30

- tartalmaz

MM 700

MM 500



**MULTIMASTER
MM 700 MAX TOP**

A legjobb FEIN Multitool gép több mint 60 tartozékkal építkezési és felújítási munkák leggyorsabb végzéséhez – fűrészelési munkákhoz fában, fémbe, műanyagban, csempek kivágásához, szilikonfugák és szőnyegek kivágásához, ragasztóanyag-maradványok eltávolításához és csemperagasztók lehordásához.

**MULTIMASTER
MM 700 MAX**

A legjobb Multitool gép bimetál fűrészlappal fához, fémhez és műanyaghoz, építkezési és felújítási munkák leggyorsabb elvégzéséhez.

**MULTIMASTER
MM 500 PLUS TOP**

A nagy teljesítményű Multitool gép több mint 30 tartozékkal építkezési és felújítási munkák gyors végzéséhez – fűrészelési munkákhoz fában és fémbe, csiszoláshoz, csempekivágáshoz és több alkalmazáshoz.

**MULTIMASTER
MM 500 PLUS**

A nagy teljesítményű Multitool gép bimetál fűrészlappal fához, fémhez és műanyaghoz, építkezési és felújítási munkák gyors végzéséhez.

	260	261	261	261
	•	•		
	450	450	350	350
10 000 - 19 500	10 000 - 19 500	10 000 - 19 500	10 000 - 19 500	10 000 - 19 500
StarlockMax	StarlockMax	StarlockPlus	StarlockPlus	StarlockPlus
QuickIN	QuickIN	QuickIN	QuickIN	QuickIN
2 x 2,0°	2 x 2,0°	2 x 1,7°	2 x 1,7°	2 x 1,7°
1,60	1,60	1,40	1,40	1,40

10 MULTIMASTER

AKKUS MULTIMASTER AMM 700 MAX AS 4 AH TEXTIL TÁSKA



SZÁLLÍTÁSI TARTALOM

1 fűrészlap SLP E-Cut LL BIM 50 x 50, 1 fűrészlap SLP E-Cut LL BIM 50 x 35, 5-5 db nem lyukasztott csiszolópapír (K60, 80, 120), 1 db nem lyukasztott csiszolólap, 1 db Li-ion akkuegység (18 V / 4 Ah), 1 db GAL 1880 CV AS típusú gyorsöltő, 1 db textil tasak

Tartozékokat ld. a 262

AMPSHare tartozékok a 318. oldalon.

Erőteljes 18 tartozékkal rendelkező akkumulátoros multiverzum fűrészeléshez és csiszoláshoz. Mindig kéznél van és mindennek a praktikus textil táskában, beleértve az 18 V 4 Ah akkumulátort és töltőt.

Akkufeszültség	V	18
Akkukapacitás	Ah	4
Akkumulátorkompatibilitás		Li-ion / ProCORE Li-ion
Akkumulátorcsatlakozó		18 V AMPShare
Rezgésszám	1/perc	10 000 - 19 500
Szerszámbeefogó		StarlockMax
Szerszámcsere		QuickIN
Amplitúdó		2 x 2,0°
Tömeg akkumulátor nélkül	kg	1,10

Rendelési szám	7 129 36 65 00 0
EAN	4014586900483

FEIN ELŐNYÖK

- + Rezgéselnyelő rendszer: minimális rezgés és kiváló zajcsökkentés a tartósan biztonságos és kellemes munkavégzésért.
- + StarlockMax szerszámcsatlakozás: jobb vágási sebesség és nagyobb precizitás a 100 %-ban veszteségmentes erőátvitel révén.
- + QuickIN: szerszámcsere kevesebb mint 3 másodperc alatt a szabadalmaztatott szerszám nélküli FEIN gyorsbefogó rendszer révén.
- + A StarlockMax szerszámcsatlakozás révén a Starlock és StarlockPlus és StarlockMax teljesítményszályok 180 FEIN tartozékához férhet hozzá.
- + 18 V FEIN PowerDrive motor: Különösen nagy teljesítményű, szinte kopásmentes, nagyon nagy hatásfokú, kefe nélküli motor, ezen kívül rendkívül terhelhető és hosszú élettartamú.
- + Tachogenerátor: terhelés alatt is állandó fordulatszám és fokozatmentes elektronikus fordulatszám-szabályozás.
- + Fém hajtómű: nagy terhelhetőség és maximális élettartam, mivel minden hajtóműegység fém alkatrészekből készült.
- + Mechanikus rögzítési pont: a gép rögzítve üzemeltetéséhez asztalon vagy fűrőgéppályában vagy a mélységghatároló rögzítéséhez.
- + Electronic Cell Protection (ECP, elektronikus cellavédelem): Az ECP megvédi az akkumulátort a túlterheléstől, a túlhevüléstől és a mélykísüléstől.
- + A COOLPACK technológia gondoskodik az akkumulátor hosszabb élettartamáról, és lehetővé teszi ezáltal a hosszabb üzemidőket.
- + Az akkumulátor töltöttségi állapota közvetlenül az akkumulátorról leolvasható.
- + Kompatibilis az AMPShare / Bosch Professional 18 V-os akkumulátorokkal.
- + Elektronikus biztonsági lekapcsolás – A felhasználó védelme pl. a fűrészlap elakadása esetén.

AKKUS MULTIMASTER AMM 700 MAX TOP 4 AH AS



SZÁLLÍTÁSI TARTALOM

2 db E-Cut Standard fűrészlap, ívelt (35 mm), 2 db E-Cut Standard fűrészlap, ívelt (65 mm), 1 db E-Cut Precision fűrészlap (35 mm), 1 db E-Cut Precision fűrészlap (65 mm), 1 db E-Cut Long-Life fűrészlap (10 mm), 2 db E-Cut Long-Life fűrészlap (35 mm), 1 db E-Cut Long-Life fűrészlap (32 mm), 1 db E-Cut Long-Life fűrészlap (42 mm), 1 db E-Cut Carbide Pro fűrészlap (32 mm), 1 db szegmentált fűrészlap (Ø 85 mm), 1 db keményfém szegmens-fűrészlap, 1 db keményfém ráspoly (háromszög-alakú), 1 db. spakli, 1 db vágókés, gomba-alak 6 390 31 28 01 2, 1 db többfunkciós kés, 1 db lyukasztott csiszolólap, 10-10 db lyukasztott csiszolólap (K 60, 80, 120, 180 szemcsemérettel), 1 db elszívó adapter, 1 db GAL 1880 CV AS típusú gyorsöltő, 2 db Li-ion akkuegység (18 V / 4 Ah), 1 db műanyag szerszámkoffer (L-BOXX 136)

Tartozékokat ld. a 262

AMPSHare tartozékok a 318. oldalon.

A legjobb FEIN Multitool gép több mint 60 tartozékkal építkezési és felújítási munkák leggyorsabb végzéséhez – fűrészelési munkákhoz fában, fémben, műanyagban, csempék kivágásához, szilikonfugák és szőnyegek kivágásához, ragasztóanyagmaradványok eltávolításához és csempereasztók lefordításához.

Akkufeszültség	V	18
Akkukapacitás	Ah	4
Akkumulátorkompatibilitás		Li-ion / ProCORE Li-ion
Akkumulátorcsatlakozó		18 V AMPShare
Rezgésszám	1/perc	10 000 - 19 500
Szerszámbeefogó		StarlockMax
Szerszámcsere		QuickIN
Amplitúdó		2 x 2,0°
Tömeg akkumulátor nélkül	kg	1,10

Rendelési szám	7 129 36 61 00 0
EAN	4014586895277

FEIN ELŐNYÖK

- + Rezgéselnyelő rendszer: minimális rezgés és kiváló zajcsökkentés a tartósan biztonságos és kellemes munkavégzésért.
- + StarlockMax szerszámcsatlakozás: jobb vágási sebesség és nagyobb precizitás a 100 %-ban veszteségmentes erőátvitel révén.
- + QuickIN: szerszámcsere kevesebb mint 3 másodperc alatt a szabadalmaztatott szerszám nélküli FEIN gyorsbefogó rendszer révén.
- + A StarlockMax szerszámcsatlakozás révén a Starlock és StarlockPlus és StarlockMax teljesítményszályok 180 FEIN tartozékához férhet hozzá.
- + 18 V FEIN PowerDrive motor: Különösen nagy teljesítményű, szinte kopásmentes, nagyon nagy hatásfokú, kefe nélküli motor, ezen kívül rendkívül terhelhető és hosszú élettartamú.
- + Tachogenerátor: terhelés alatt is állandó fordulatszám és fokozatmentes elektronikus fordulatszám-szabályozás.
- + Fém hajtómű: nagy terhelhetőség és maximális élettartam, mivel minden hajtóműegység fém alkatrészekből készült.
- + Mechanikus rögzítési pont: a gép rögzítve üzemeltetéséhez asztalon vagy fűrőgéppályában vagy a mélységghatároló rögzítéséhez.
- + Electronic Cell Protection (ECP, elektronikus cellavédelem): Az ECP megvédi az akkumulátort a túlterheléstől, a túlhevüléstől és a mélykísüléstől.
- + A COOLPACK technológia gondoskodik az akkumulátor hosszabb élettartamáról, és lehetővé teszi ezáltal a hosszabb üzemidőket.
- + Az akkumulátor töltöttségi állapota közvetlenül az akkumulátorról leolvasható.
- + Kompatibilis az AMPShare / Bosch Professional 18 V-os akkumulátorokkal.
- + Minden alkalmazáshoz a megfelelő felszerelés. Mobil munkavégzés az L-BOXX rendszerrel.
- + Elektronikus biztonsági lekapcsolás – A felhasználó védelme pl. a fűrészlap elakadása esetén.

AKKUS MULTIMASTER AMM 700 MAX TOP AS



SZÁLLÍTÁSI TARTALOM

2 db E-Cut Standard fűrészlap, ivelt (35 mm), 2 db E-Cut Standard fűrészlap, ivelt (65 mm), 1 db E-Cut Precision fűrészlap (35 mm), 1 db E-Cut Precision fűrészlap (65 mm), 1 db E-Cut Long-Life fűrészlap (10 mm), 2 db E-Cut Long-Life fűrészlap (35 mm), 1 db E-Cut Long-Life fűrészlap (32 mm), 1 db E-Cut Long-Life fűrészlap (42 mm), 1 db E-Cut Carbide Pro fűrészlap (32 mm), 1 db szegmentált fűrészlap (Ø 85 mm), 1 db keményfém szegmens-fűrészlap, 1 db keményfém ráspoly (háromszög-alakú), 1 db. spakli, 1 db vágókés, gombalak 6 390 31 28 01 2, 1 db többfunkciós kés, 1 db lyukasztott csiszolólap, 10-10 db lyukasztott csiszolólap (K 60, 80, 120, 180 szemcsemérettel), 1 db elszívó adapter, 1 db műanyag szerszámkoffer (L-BOXX 136)

Tartozékokat ld. a 262

AMPSHare tartozékok a 318. oldalon.

A legjobb FEIN Multitool gép több mint 60 tartozékkal építkezési és felújítási munkák leggyorsabb végzéséhez – fűrészelési munkákhoz fában, fémben, műanyagban, csempék kivágásához, szilikonfugák és szőnyegek kivágásához, ragasztóanyag-maradványok eltávolításához és csempereasztók lehordásához.

Akkufeszültség	V	18
Akkukapacitás	Ah	4
Akkumulátorkompatibilitás		Li-ion / ProCORE Li-ion
Akkumulátorcsatlakozó		18 V AMPShare
Rezgésszám	1/perc	10 000 - 19 500
Szerszámbe fogó		StarlockMax
Szerszámcsere		QuickIN
Amplitúdó		2 x 2,0°
Tömeg akkumulátor nélkül	kg	1,10

Rendelési szám	7 129 36 63 00 0
EAN	4014586895291

FEIN ELŐNYÖK

- + Rezgéselnyelő rendszer: minimális rezgés és kiváló zajcsökkentés a tartósan biztonságos és kellemes munkavégzésért.
- + StarlockMax szerszámcsatlakozás: jobb vágási sebesség és nagyobb precizitás a 100 %-ban veszteségmentes erőátvitel révén.
- + QuickIN: szerszámcsere kevesebb mint 3 másodperc alatt a szabadalmaztatott szerszám nélküli FEIN gyorsbefogó rendszer révén.
- + A StarlockMax szerszámcsatlakozás révén a Starlock és StarlockPlus és StarlockMax teljesítményosztályok 180 FEIN tartozékához férhet hozzá.
- + 18 V FEIN PowerDrive motor: Különösen nagy teljesítményű, szinte kopásmentes, nagyon nagy hatásfokú, kefe nélküli motor, ezen kívül rendkívüli terhelhető és hosszú élettartamú.
- + Tachogenerátor: terhelés alatt is állandó fordulatszám és fokozatmentes elektronikus fordulatszám-szabályozás.
- + Fém hajtómű: nagy terhelhetőség és maximális élettartam, mivel minden hajtóműegység fém alkatrészekből készült.
- + Mechanikus rögzítési pont: a gép rögzítve üzemeltetéséhez asztalon vagy fűrőgépállványban vagy a mélységhatároló rögzítéséhez.
- + Electronic Cell Protection (ECP, elektronikus cellavédelem): Az ECP megvédi az akkumulátort a túlterheléstől, a túlhevüléstől és a mélykiszüléstől.
- + A COOLPACK technológia gondoskodik az akkumulátor hosszabb élettartamáról, és lehetővé teszi ezáltal a hosszabb üzemidőket.
- + Az akkumulátor töltöttségi állapota közvetlenül az akkumulátorról leolvasható.
- + Kompatibilis az AMPShare / Bosch Professional 18 V-os akkumulátorokkal.
- + Minden alkalmazáshoz a megfelelő felszerelés. Mobil munkavégzés az L-BOXX rendszerrel.
- + Elektronikus biztonsági lekapcsolás – A felhasználó védelme pl. a fűrészlap elakadása esetén.

AKKUS MULTIMASTER AMM 700 MAX AS



SZÁLLÍTÁSI TARTALOM

1 db univerzális E-Cut fűrészlap (44 mm), 1 db műanyag szerszámkoffer (L-BOXX 136)

Tartozékokat ld. a 262

AMPSHare tartozékok a 318. oldalon.

A legjobb akkus Multitool gép bimetál fűrészlappal fához, fémhez és műanyaghoz, építkezési és felújítási munkák leggyorsabb elvégzéséhez, töltőberendezés nélküli változatban.

Akkufeszültség	V	18
Akkumulátorkompatibilitás		Li-ion / ProCORE Li-ion
Akkumulátorcsatlakozó		18 V AMPShare
Rezgésszám	1/perc	10 000 - 19 500
Szerszámbe fogó		StarlockMax
Szerszámcsere		QuickIN
Amplitúdó		2 x 2,0°
Tömeg akkumulátor nélkül	kg	1,10

Rendelési szám	7 129 36 62 00 0
EAN	4014586895284

FEIN ELŐNYÖK

- + Rezgéselnyelő rendszer: minimális rezgés és kiváló zajcsökkentés a tartósan biztonságos és kellemes munkavégzésért.
- + StarlockMax szerszámcsatlakozás: jobb vágási sebesség és nagyobb precizitás a 100 %-ban veszteségmentes erőátvitel révén.
- + QuickIN: szerszámcsere kevesebb mint 3 másodperc alatt a szabadalmaztatott szerszám nélküli FEIN gyorsbefogó rendszer révén.
- + A StarlockMax szerszámcsatlakozás révén a Starlock és StarlockPlus és StarlockMax teljesítményosztályok 180 FEIN tartozékához férhet hozzá.
- + 18 V FEIN PowerDrive motor: Különösen nagy teljesítményű, szinte kopásmentes, nagyon nagy hatásfokú, kefe nélküli motor, ezen kívül rendkívüli terhelhető és hosszú élettartamú.
- + Tachogenerátor: terhelés alatt is állandó fordulatszám és fokozatmentes elektronikus fordulatszám-szabályozás.
- + Fém hajtómű: nagy terhelhetőség és maximális élettartam, mivel minden hajtóműegység fém alkatrészekből készült.
- + Mechanikus rögzítési pont: a gép rögzítve üzemeltetéséhez asztalon vagy fűrőgépállványban vagy a mélységhatároló rögzítéséhez.
- + Electronic Cell Protection (ECP, elektronikus cellavédelem): Az ECP megvédi az akkumulátort a túlterheléstől, a túlhevüléstől és a mélykiszüléstől.
- + A COOLPACK technológia gondoskodik az akkumulátor hosszabb élettartamáról, és lehetővé teszi ezáltal a hosszabb üzemidőket.
- + Az akkumulátor töltöttségi állapota közvetlenül az akkumulátorról leolvasható.
- + Kompatibilis az AMPShare / Bosch Professional 18 V-os akkumulátorokkal.
- + Minden alkalmazáshoz a megfelelő felszerelés. Mobil munkavégzés az L-BOXX rendszerrel.
- + Elektronikus biztonsági lekapcsolás – A felhasználó védelme pl. a fűrészlap elakadása esetén.

10 MULTIMASTER

AKKU MULTIMASTER AMM 500 PLUS 4 AH TEXTIL TÁSKA



SZÁLLÍTÁSI TARTALOM

1 fűrészlap SLP E-Cut LL BIM 50 x 50,
1 fűrészlap SLP E-Cut LL BIM 50 x 35,
5-5 db nem lyukasztott csiszolópapír
(K60, 80, 120),
1 db nem lyukasztott csiszolólap,
1 db Li-ion akkuegység (18 V / 4 Ah),
1 db GAL 1880 CV AS típusú
gyorstöltő, 1 db textil tasak

Tartozékokat ld. a 262

AMPShare tartozékok
a 318. oldalon.

Erőteljes 18 tartozékkal rendelkező akkumulátoros multiverzum fűrészeléshez és csiszoláshoz. Mindig kéznél van és mindennek a praktikus textil táskában, beleértve az 18 V 4 Ah akkumulátort és töltőt.

Akkufeszültség	V	18
Akkukapacitás	Ah	4
Akkumulátorkompatibilitás		Li-ion / ProCORE Li-ion
Akkumulátorcsatlakozó		18 V AMPShare
Rezgésszám	1/perc	11 000 - 18 500
Szerszámbe fogó		StarlockPlus
Szerszámcsere		QuickIN
Amplitúdó		2 x 1,7°
Tömeg akkumulátor nélkül	kg	1,30

Rendelési szám	7 129 38 70 00 0
EAN	4014586900568

FEIN ELŐNYÖK

- + Rezgéselnyelő rendszer: minimális rezgés és kiváló zajcsökkentés a tartósan biztonságos és kellemes munkavégzésért.
- + StarlockPlus szerszámcsatlakozás: jobb vágási sebesség és nagyobb precizitás a 100 %-ban veszteségmentes erőátvitel révén.
- + QuickIN: szerszámcsere kevesebb mint 3 másodperc alatt a szabadalmaztatott szerszám nélküli FEIN gyorsbefogó rendszer révén.
- + A StarlockPlus szerszámcsatlakozás révén a Starlock és StarlockPlus teljesítményosztályok 100 FEIN tartozékához férhet hozzá.
- + DC motor: hatékony és nagy teljesítményű motortechnológia szinte a hálózati gépekkel azonos teljesítménnyel.
- + Tachogenerátor: terhelés alatt is állandó fordulatszám és fokozatmentes elektronikus fordulatszám-szabályozás.
- + Fém hajtómű: nagy terhelhetőség és maximális élettartam, mivel minden hajtóműegység fém alkatrészekből készült.
- + Mechanikus rögzítési pont: a gép rögzítve üzemeltetéséhez asztalon vagy fúrógépállványban vagy a mélységhatároló rögzítéséhez.
- + Electronic Cell Protection (ECP, elektronikus cellavédelem): Az ECP megvédi az akkumulátort a túlterheléstől, a túlhevüléstől és a mélykísüléstől.
- + A COOLPACK technológia gondoskodik az akkumulátor hosszabb élettartamáról, és lehetővé teszi ezáltal a hosszabb üzemidőket.
- + Az akkumulátor töltöttségi állapota közvetlenül az akkumulátorról leolvasható.
- + Kompatibilis az AMPShare / Bosch Professional 18 V-os akkumulátorokkal.

AKKU MULTIMASTER AMM 500 AS 2 AH TEXTIL TÁSKA



SZÁLLÍTÁSI TARTALOM

1 fűrészlap SLP E-Cut LL BIM 50 x 50,
1 fűrészlap SLP E-Cut LL BIM 50 x 35,
5-5 db nem lyukasztott csiszolópapír
(K60, 80, 120), 1 db nem
lyukasztott csiszolólap,
1 db Li-ion akkuegység (18 V / 2 Ah),
1 db GAL 1880 CV AS típusú
gyorstöltő, 1 db textil tasak

Tartozékokat ld. a 262

AMPShare tartozékok
a 318. oldalon.

Erőteljes 18 tartozékkal rendelkező akkumulátoros multiverzum fűrészeléshez és csiszoláshoz. Mindig kéznél van és mindennek a praktikus textil táskában, beleértve az 18 V 2 Ah akkumulátort és töltőt.

Akkufeszültség	V	18
Akkukapacitás	Ah	2
Akkumulátorkompatibilitás		Li-ion / ProCORE Li-ion
Akkumulátorcsatlakozó		18 V AMPShare
Rezgésszám	1/perc	11 000 - 18 500
Szerszámbe fogó		StarlockPlus
Szerszámcsere		QuickIN
Amplitúdó		2 x 1,7°
Tömeg akkumulátor nélkül	kg	1,30

Rendelési szám	7 129 38 69 00 0
EAN	4014586900506

FEIN ELŐNYÖK

- + Rezgéselnyelő rendszer: minimális rezgés és kiváló zajcsökkentés a tartósan biztonságos és kellemes munkavégzésért.
- + StarlockPlus szerszámcsatlakozás: jobb vágási sebesség és nagyobb precizitás a 100 %-ban veszteségmentes erőátvitel révén.
- + QuickIN: szerszámcsere kevesebb mint 3 másodperc alatt a szabadalmaztatott szerszám nélküli FEIN gyorsbefogó rendszer révén.
- + A StarlockPlus szerszámcsatlakozás révén a Starlock és StarlockPlus teljesítményosztályok 100 FEIN tartozékához férhet hozzá.
- + DC motor: hatékony és nagy teljesítményű motortechnológia szinte a hálózati gépekkel azonos teljesítménnyel.
- + Tachogenerátor: terhelés alatt is állandó fordulatszám és fokozatmentes elektronikus fordulatszám-szabályozás.
- + Fém hajtómű: nagy terhelhetőség és maximális élettartam, mivel minden hajtóműegység fém alkatrészekből készült.
- + Mechanikus rögzítési pont: a gép rögzítve üzemeltetéséhez asztalon vagy fúrógépállványban vagy a mélységhatároló rögzítéséhez.
- + Electronic Cell Protection (ECP, elektronikus cellavédelem): Az ECP megvédi az akkumulátort a túlterheléstől, a túlhevüléstől és a mélykísüléstől.
- + A COOLPACK technológia gondoskodik az akkumulátor hosszabb élettartamáról, és lehetővé teszi ezáltal a hosszabb üzemidőket.
- + Az akkumulátor töltöttségi állapota közvetlenül az akkumulátorról leolvasható.
- + Kompatibilis az AMPShare / Bosch Professional 18 V-os akkumulátorokkal.

AKKUS MULTIMASTER AMM 500 PLUS TOP 4 AH AS



SZÁLLÍTÁSI TARTALOM

1 db E-Cut Long-Life fűrészlap (10 mm), 2 db E-Cut Long-Life fűrészlap (35 mm), 2 db E-Cut Long-Life fűrészlap (65 mm), 1 db E-Cut Carbide Pro fűrészlap (32 mm), 1 HM fűrészlap (Ø 75 mm), 1 db keményfém ráspoly (háromszög-alakú), 1 db. spakli, 1 db lyukasztott csiszolótalp, 5-5 db lyukasztott csiszolótányér (K60, 80, 120, 180), 1 db elszívó adapter, 1 db GAL 1880 CV AS típusú gyorsító, 2 db Li-ion akkuegység (18 V / 4 Ah), 1 db műanyag szerzőköffer (L-BOXX 136)

Tartozékokat ld. a 262

AMPShare tartozékok a 318. oldalon.

A nagy teljesítményű akkus Multitool gép több mint 30 tartozékkal építkezési és felújítási munkák gyors végzéséhez – fűrészelési munkákhoz fában és fémben, csiszoláshoz, csempekivágáshoz és több alkalmazáshoz.

Akkufeszültség	V	18
Akkukapacitás	Ah	4
Akkumulátorkompatibilitás		Li-ion / ProCORE Li-ion
Akkumulátorcsatlakozó		18 V AMPShare
Rezgésszám	1/perc	11 000 - 18 500
Szerszámbeefogó		StarlockPlus
Szerszámcsere		QuickIN
Amplitúdó		2 x 1,7°
Tömeg akkumulátor nélkül	kg	1,30

Rendelési szám	7 129 38 61 00 0
EAN	4014586895321

FEIN ELŐNYÖK

- + Rezgéselnyelő rendszer: minimális rezgés és kiváló zajcsökkentés a tartósan biztonságos és kellemes munkavégzésért.
- + StarlockPlus szerszámcsatlakozás: jobb vágási sebesség és nagyobb precizitás a 100 %-ban veszteségmentes erőátvitel révén.
- + QuickIN: szerszámcsere kevesebb mint 3 másodperc alatt a szabadalmaztatott szerszám nélküli FEIN gyorsbefogó rendszer révén.
- + A StarlockPlus szerszámcsatlakozás révén a Starlock és StarlockPlus teljesítményosztályok 100 FEIN tartozékához férhet hozzá.
- + DC motor: hatékony és nagy teljesítményű motortechnológia szinte a hálózati gépekkel azonos teljesítménnyel.
- + Tachogenerátor: terhelés alatt is állandó fordulatszám és fokozatmentes elektronikus fordulatszám-szabályozás.
- + Fém hajtómű: nagy terhelhetőség és maximális élettartam, mivel minden hajtóműegység fém alkatrészekből készül.
- + Mechanikus rögzítési pont: a gép rögzítve üzemeltetéséhez asztalon vagy fűrőgépállványban vagy a mélységhatároló rögzítéséhez.
- + Electronic Cell Protection (ECP, elektronikus cellavédelem): Az ECP megvédi az akkumulátort a túlterheléstől, a túlhevüléstől és a mélykisléstől.
- + A COOLPACK technológia gondoskodik az akkumulátor hosszabb élettartamáról, és lehetővé teszi ezáltal a hosszabb üzemidőket.
- + Az akkumulátor töltöttségi állapota közvetlenül az akkumulátorról leolvasható.
- + Kompatibilis az AMPShare / Bosch Professional 18 V-os akkumulátorokkal.
- + Minden alkalmazáshoz a megfelelő felszerelés. Mobil munkavégzés az L-BOXX rendszerrel.

AKKUS MULTIMASTER AMM 500 PLUS TOP AS



SZÁLLÍTÁSI TARTALOM

1 db E-Cut Long-Life fűrészlap (10 mm), 2 db E-Cut Long-Life fűrészlap (35 mm), 2 db E-Cut Long-Life fűrészlap (65 mm), 1 db E-Cut Carbide Pro fűrészlap (32 mm), 1 HM fűrészlap (Ø 75 mm), 1 db keményfém ráspoly (háromszög-alakú), 1 db. spakli, 1 db lyukasztott csiszolótalp, 5-5 db lyukasztott csiszolótányér (K60, 80, 120, 180), 1 db elszívó adapter, 1 db műanyag szerzőköffer (L-BOXX 136)

Tartozékokat ld. a 262

AMPShare tartozékok a 318. oldalon.

A nagy teljesítményű akkus Multitool gép több mint 30 tartozékkal építkezési és felújítási munkák gyors végzéséhez – fűrészelési munkákhoz fában és fémben, csiszoláshoz, csempekivágáshoz és több alkalmazáshoz.

Akkufeszültség	V	18
Akkumulátorkompatibilitás		Li-ion / ProCORE Li-ion
Akkumulátorcsatlakozó		18 V AMPShare
Rezgésszám	1/perc	11 000 - 18 500
Szerszámbeefogó		StarlockPlus
Szerszámcsere		QuickIN
Amplitúdó		2 x 1,7°
Tömeg akkumulátor nélkül	kg	1,30

Rendelési szám	7 129 38 63 00 0
EAN	4014586895345

FEIN ELŐNYÖK

- + Rezgéselnyelő rendszer: minimális rezgés és kiváló zajcsökkentés a tartósan biztonságos és kellemes munkavégzésért.
- + StarlockPlus szerszámcsatlakozás: jobb vágási sebesség és nagyobb precizitás a 100 %-ban veszteségmentes erőátvitel révén.
- + QuickIN: szerszámcsere kevesebb mint 3 másodperc alatt a szabadalmaztatott szerszám nélküli FEIN gyorsbefogó rendszer révén.
- + A StarlockPlus szerszámcsatlakozás révén a Starlock és StarlockPlus teljesítményosztályok 100 FEIN tartozékához férhet hozzá.
- + DC motor: hatékony és nagy teljesítményű motortechnológia szinte a hálózati gépekkel azonos teljesítménnyel.
- + Tachogenerátor: terhelés alatt is állandó fordulatszám és fokozatmentes elektronikus fordulatszám-szabályozás.
- + Fém hajtómű: nagy terhelhetőség és maximális élettartam, mivel minden hajtóműegység fém alkatrészekből készül.
- + Mechanikus rögzítési pont: a gép rögzítve üzemeltetéséhez asztalon vagy fűrőgépállványban vagy a mélységhatároló rögzítéséhez.
- + Electronic Cell Protection (ECP, elektronikus cellavédelem): Az ECP megvédi az akkumulátort a túlterheléstől, a túlhevüléstől és a mélykisléstől.
- + A COOLPACK technológia gondoskodik az akkumulátor hosszabb élettartamáról, és lehetővé teszi ezáltal a hosszabb üzemidőket.
- + Az akkumulátor töltöttségi állapota közvetlenül az akkumulátorról leolvasható.
- + Kompatibilis az AMPShare / Bosch Professional 18 V-os akkumulátorokkal.
- + Minden alkalmazáshoz a megfelelő felszerelés. Mobil munkavégzés az L-BOXX rendszerrel.

10 MULTIMASTER

AKKUS MULTIMASTER AMM 500 PLUS AS



SZÁLLÍTÁSI TARTALOM

1 db univerzális E-Cut fűrészlap (44 mm), 1 db műanyag szerszám-koffer (L-BOXX 136)

Tartozékokat ld. a 262

AMPSHare tartozékok a 318. oldalon.

A nagy teljesítményű akkus Multitool gép bimetál fűrészlappal fához, fémhez és műanyaghoz, építkezési és felújítási munkák gyors végzéséhez, töltőberendezés nélküli változatban.

Akkufeszültség	V	18
Akkumulátorkompatibilitás		Li-ion / ProCORE Li-ion
Akkumulátorcsatlakozó		18 V AMPShare
Rezgésszám	1/perc	11 000 - 18 500
Szerszámbe fogó		StarlockPlus
Szerszámcsere		QuickIN
Amplitúdó		2 x 1,7°
Tömeg akkumulátor nélkül	kg	1,30

Rendelési szám	7 129 38 62 00 0
EAN	4014586895338

FEIN ELŐNYÖK

- + Rezgéselnyelő rendszer: minimális rezgés és kiváló zajcsökkentés a tartósan biztonságos és kellemes munkavégzésért.
- + StarlockPlus szerszámcsatlakozás: jobb vágási sebesség és nagyobb precizitás a 100 %-ban veszteségmentes erőátvitel révén.
- + QuickIN: szerszámcsere kevesebb mint 3 másodperc alatt a szabadalmaztatott szerszám nélküli FEIN gyorsbefogó rendszer révén.
- + A StarlockPlus szerszámcsatlakozás révén a Starlock és StarlockPlus teljesítményosztályok 100 FEIN tartozékához férhet hozzá.
- + DC motor: hatékony és nagy teljesítményű motortechnológia szinte a hálózati gépekkel azonos teljesítménnyel.
- + Tachogenerátor: terhelés alatt is állandó fordulatszám és fokozatmentes elektronikus fordulatszám-szabályozás.
- + Fém hajtómű: nagy terhelhetőség és maximális élettartam, mivel minden hajtóműegység fém alkatrészekből készült.
- + Mechanikus rögzítési pont: a gép rögzítve üzemeltetéséhez asztalon vagy fűrőgépállványban vagy a mélységhatároló rögzítéséhez.
- + Electronic Cell Protection (ECP, elektronikus cellavédelem): Az ECP megvédi az akkumulátort a túlterheléstől, a túlhevüléstől és a mélykísüléstől.
- + A COOLPACK technológia gondoskodik az akkumulátor hosszabb élettartamáról, és lehetővé teszi ezáltal a hosszabb üzemidőket.
- + Az akkumulátor töltöttségi állapota közvetlenül az akkumulátorról leolvasható.
- + Kompatibilis az AMPShare / Bosch Professional 18 V-os akkumulátorokkal.
- + Minden alkalmazáshoz a megfelelő felszerelés. Mobil munkavégzés az L-BOXX rendszerrel.

MULTIMASTER MM 700 MAX TOP



SZÁLLÍTÁSI TARTALOM

2 db E-Cut Standard fűrészlap, ívelt (35 mm), 2 db E-Cut Standard fűrészlap, ívelt (65 mm), 1 db E-Cut Precision BIM fűrészlap (35 mm), 1 db E-Cut Precision BIM fűrészlap (35 mm), 1 db E-Cut Long-Life fűrészlap (10 mm), 2 db E-Cut Long-Life fűrészlap (35 mm), 1 db E-Cut Long-Life fűrészlap (32 mm), 1 db E-Cut Long-Life fűrészlap (42 mm), 1 db E-Cut Carbide Pro fűrészlap (32 mm), 1 db szegmentált fűrészlap (Ø 85 mm), 1 HM fűrészlap (Ø 75 mm), 1 db keményfém ráspoló (háromszög-alakú), 1 db. spakli, 1 db vágókés, gomba-alak 6 390 31 28 01 2, 1 db többfunkciós kés, 1 db lyukasztott csiszolólap, 10-10 db lyukasztott csiszolólap (K 60, 80, 120, 180 szemcsemérettel), 1 db elszívó adapter, 1 db műanyag szerszám-koffer (L-BOXX 136)

Tartozékokat ld. a 262

A legjobb FEIN Multitool gép több mint 60 tartozékkal építkezési és felújítási munkák leggyorsabb végzéséhez – fűrészelési munkákhoz fában, fémbe, műanyagban, csempék kivágásához, szilikonfugák és szőnyegek kivágásához, ragasztóanyag-maradványok eltávolításához és csempérgasztók lehordásához.

Névleges teljesítményfelvétel	W	450
Leadott teljesítmény	W	250
Rezgésszám	1/perc	10 000 - 19 500
Szerszámbe fogó		StarlockMax
Szerszámcsere		QuickIN
Amplitúdó		2 x 2,0°
Kábel	m	5
EPTA szerinti súly	kg	1,60

Rendelési szám	7 229 68 64 00 0
EAN	4014586897912

FEIN ELŐNYÖK

- + Rezgéselnyelő rendszer: minimális rezgés és kiváló zajcsökkentés a tartósan biztonságos és kellemes munkavégzésért.
- + StarlockMax szerszámcsatlakozás: jobb vágási sebesség és nagyobb precizitás a 100 %-ban veszteségmentes erőátvitel révén.
- + QuickIN: szerszámcsere kevesebb mint 3 másodperc alatt a szabadalmaztatott szerszám nélküli FEIN gyorsbefogó rendszer révén.
- + A StarlockMax szerszámcsatlakozás révén a Starlock és StarlockPlus és StarlockMax teljesítményosztályok 180 FEIN tartozékához férhet hozzá.
- + 450 W FEIN nagy teljesítményű motor: tartós terhelés és túlterhelés ellen biztosított, nagy teljesítményű motor magas réztartalommal a legjobb vágási sebességgel és a leggyorsabb munkatempóért.
- + Tachogenerátor: terhelés alatt is állandó fordulatszám és fokozatmentes elektronikus fordulatszám-szabályozás.
- + Fém hajtómű: nagy terhelhetőség és maximális élettartam, mivel minden hajtóműegység fém alkatrészekből készült.
- + Mechanikus rögzítési pont: a gép rögzítve üzemeltetéséhez asztalon vagy fűrőgépállványban vagy a mélységhatároló rögzítéséhez.
- + Ipari kábel: nagy hatósugár az 5 méter hosszú, ipari minőségű, finom vezetőkékből készített gumibevonatú kábelnek köszönhetően.
- + Elektronikus biztonsági lekapcsolás – A felhasználó védelme pl. a fűrészlap elakadása esetén.
- + Minden alkalmazáshoz a megfelelő felszerelés. Mobil munkavégzés az L-BOXX rendszerrel.

MULTIMASTER MM 700 MAX



SZÁLLÍTÁSI TARTALOM

1 db univerzális E-Cut fűrészlap (44 mm), 1 db műanyag szerszámkoffer (L-BOXX 136)

Tartozékokat ld. a 262

A legjobb Multitool gép bimetál fűrészlappal fához, fémhez és műanyaghoz, építkezési és felújítási munkák leggyorsabb elvégzéséhez.

Névleges teljesítményfelvétel	W	450
Leadott teljesítmény	W	250
Rezgésszám	1/perc	10 000 - 19 500
Szerszámbebefogó		StarlockMax
Szerszámcsere		QuickIN
Amplitúdó		2 x 2,0°
Kábel	m	5
EPTA szerinti súly	kg	1,60

Rendelési szám	7 229 68 63 00 0
EAN	4014586897868

FEIN ELŐNYÖK

- + Rezgéselnyelő rendszer: minimális rezgés és kiváló zajcsökkentés a tartósan biztonságos és kellemes munkavégzésért.
- + StarlockMax szerszámcsatlakozás: jobb vágási sebesség és nagyobb precizitás a 100 %-ban veszteségmentes erőátvitel révén.
- + QuickIN: szerszámcsere kevesebb mint 3 másodperc alatt a szabadalmaztatott szerszám nélküli FEIN gyorsbefogó rendszer révén.
- + A StarlockMax szerszámcsatlakozás révén a Starlock és StarlockPlus és StarlockMax teljesítményosztályok 180 FEIN tartozékához férhet hozzá.
- + 450 W FEIN nagy teljesítményű motor: tartós terhelés és túlterhelés ellen biztosított, nagy teljesítményű motor magas réztartalommal a legjobb vágási sebességet és a leggyorsabb munkatempóért.
- + Tachogenerátor: terhelés alatt is állandó fordulatszám és fokozatmentes elektronikus fordulatszám-szabályozás.
- + Fém hajtómű: nagy terhelhetőség és maximális élettartam, mivel minden hajtóműegység fém alkatrészekből készült.
- + Mechanikus rögzítési pont: a gép rögzítve üzemeltetéséhez asztalon vagy fűrőgépállványban vagy a mély-ségátháróló rögzítéséhez.
- + Ipari kábel: nagy hatósugár az 5 méter hosszú, ipari minőségű, finom vezetékekből készített gumibevonatú kábelnek köszönhetően.
- + Elektronikus biztonsági lekapcsolás – A felhasználó védelme pl. a fűrészlap elakadása esetén.
- + Minden alkalmazáshoz a megfelelő felszerelés. Mobil munkavégzés az L-BOXX rendszerrel.

MULTIMASTER MM 500 PLUS TOP



SZÁLLÍTÁSI TARTALOM

1 db E-Cut Long-Life fűrészlap (10 mm), 2 db E-Cut Long-Life fűrészlap (35 mm), 2 db E-Cut Long-Life fűrészlap (65 mm), 1 db E-Cut Carbide Pro fűrészlap (32 mm), 1 HM fűrészlap (Ø 75 mm), 1 db keményfém ráspoly (háromszög-alakú), 1 db. spakli, 1 db lyukasztott csiszolólap, 5-5 db lyukasztott csiszolólap (K60, 80, 120, 180), 1 db elszívó adapter, 1 db műanyag szerszámkoffer (L-BOXX 136)

Tartozékokat ld. a 262

A nagy teljesítményű Multitool gép több mint 30 tartozékkal építkezési és felújítási munkák gyors végzéséhez – fűrészelési munkákhoz fában és fémben, csiszoláshoz, csempekvágáshoz és több alkalmazáshoz.

Névleges teljesítményfelvétel	W	350
Rezgésszám	1/perc	10 000 - 19 500
Szerszámbebefogó		StarlockPlus
Szerszámcsere		QuickIN
Amplitúdó		2 x 1,7°
Kábel	m	5
EPTA szerinti súly	kg	1,40

Rendelési szám	7 229 67 70 00 0
EAN	4014586897813

FEIN ELŐNYÖK

- + Rezgéselnyelő rendszer: minimális rezgés és kiváló zajcsökkentés a tartósan biztonságos és kellemes munkavégzésért.
- + StarlockPlus szerszámcsatlakozás: jobb vágási sebesség és nagyobb precizitás a 100 %-ban veszteségmentes erőátvitel révén.
- + QuickIN: szerszámcsere kevesebb mint 3 másodperc alatt a szabadalmaztatott szerszám nélküli FEIN gyorsbefogó rendszer révén.
- + A StarlockPlus szerszámcsatlakozás révén a Starlock és StarlockPlus teljesítményosztályok 100 FEIN tartozékához férhet hozzá.
- + 350 W FEIN motor: túlterhelés ellen biztosított, nagy teljesítményű motor magas réztartalommal a jobb vágási sebességért és a gyorsabb munkatempóért.
- + Tachogenerátor: terhelés alatt is állandó fordulatszám és fokozatmentes elektronikus fordulatszám-szabályozás.
- + Fém hajtómű: nagy terhelhetőség és maximális élettartam, mivel minden hajtóműegység fém alkatrészekből készült.
- + Mechanikus rögzítési pont: a gép rögzítve üzemeltetéséhez asztalon vagy fűrőgépállványban vagy a mély-ségátháróló rögzítéséhez.
- + Ipari kábel: nagy hatósugár az 5 méter hosszú, ipari minőségű, finom vezetékekből készített gumibevonatú kábelnek köszönhetően.
- + Minden alkalmazáshoz a legjobb felszereltségű. Mobil munkavégzés az L-BOXX rendszerrel.

MULTIMASTER MM 500 PLUS



SZÁLLÍTÁSI TARTALOM

1 db univerzális E-Cut fűrészlap (44 mm), 1 db műanyag szerszámkoffer (L-BOXX 136)

Tartozékokat ld. a 262

A nagy teljesítményű Multitool gép bimetál fűrészlappal fához, fémhez és műanyaghoz, építkezési és felújítási munkák gyors végzéséhez.

Névleges teljesítményfelvétel	W	350
Rezgésszám	1/perc	10 000 - 19 500
Szerszámbebefogó		StarlockPlus
Szerszámcsere		QuickIN
Amplitúdó		2 x 1,7°
Kábel	m	5
EPTA szerinti súly	kg	1,40

Rendelési szám	7 229 67 69 00 0
EAN	4014586897769

FEIN ELŐNYÖK

- + Rezgéselnyelő rendszer: minimális rezgés és kiváló zajcsökkentés a tartósan biztonságos és kellemes munkavégzésért.
- + StarlockPlus szerszámcsatlakozás: jobb vágási sebesség és nagyobb precizitás a 100 %-ban veszteségmentes erőátvitel révén.
- + QuickIN: szerszámcsere kevesebb mint 3 másodperc alatt a szabadalmaztatott szerszám nélküli FEIN gyorsbefogó rendszer révén.
- + A StarlockPlus szerszámcsatlakozás révén a Starlock és StarlockPlus teljesítményosztályok 100 FEIN tartozékához férhet hozzá.
- + 350 W FEIN motor: túlterhelés ellen biztosított, nagy teljesítményű motor magas réztartalommal a jobb vágási sebességért és a gyorsabb munkatempóért.
- + Tachogenerátor: terhelés alatt is állandó fordulatszám és fokozatmentes elektronikus fordulatszám-szabályozás.
- + Fém hajtómű: nagy terhelhetőség és maximális élettartam, mivel minden hajtóműegység fém alkatrészekből készült.
- + Mechanikus rögzítési pont: a gép rögzítve üzemeltetéséhez asztalon vagy fűrőgépállványban vagy a mély-ségátháróló rögzítéséhez.
- + Ipari kábel: nagy hatósugár az 5 méter hosszú, ipari minőségű, finom vezetékekből készített gumibevonatú kábelnek köszönhetően.
- + Minden alkalmazáshoz a legjobb felszereltségű. Mobil munkavégzés az L-BOXX rendszerrel.

A FEIN Multitools gépek tartozékkínálata már több mint 50 éve együtt nő az Ön elvárásaival.







FEIN ELŐNYÖK

- + Több mint 180 különböző tartozék ezerféle professzionális és speciális alkalmazáshoz.
- + Made in Germany: Minden FEIN fűrészlapot Németországban készítünk.
- + 14 tartozékkészlet – tökéletes összeállítás különböző alkalmazási esetekhez.
- + Kiváló gazdaságosság a gyors munkatempó és hosszú élettartam révén.
- + Made by FEIN: Minden tartozékot a FEIN fejleszt, készít és ellenőriz.

Válassza ki a gépének megfelelő Starlock tartozékot:

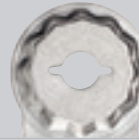
Itt áttekintést talál a gépek szerszámcsatlakozásáról, a hozzá illeszkedő tartozékokról és az esetlegesen szükséges adatterről.

				
	STARLOCK	STARLOCK PLUS	STARLOCK MAX	
FEIN MULTIMASTER	 STARLOCK MAX pl. MULTIMASTER (A)MM 700, FSC 500 QSL AFSC 18 QSL	✓	✓	✓
	 STARLOCK PLUS pl. MULTIMASTER MM 300 és (A)MM 500 FMM 350 QSL & FMT 250 QSL	✓	✓	-
Egyéb	STARLOCK Bosch, Festool, Würth, Makita	✓	✓*	✓*
	TOVÁBBI GYÁRTÓK pl. AEG Rigid Skil Einhell stb.	✓	-	-

MINDIG MEGFELELŐ

FŰRÉSZELES



FŰRÉSZLAP

Minden puha nyersanyaghoz. Szegmentált felépítésű, ideális a sarkokban és az éleken átvágás nélkül végzett munkákhoz.

Ø mm	Csatlakozás	Rendelési szám
85	SL	6 35 02 113 21 0



GYORSACÉL FŰRÉSZLAPOK

Teljesen HSS fűrészlap fémfogazással lemezekhez kb. 1 mm-ig. Minden műanyag, GFK, fa, gitt és színesfém nyersanyaghoz. Kiemelkedő vágási sebesség. Tiszta, vékony vágási vonal. Kőr alakkal, gazdaságosan.

Ø mm	Csatlakozás	db/cs. db	Rendelési szám
85	SL	1	6 35 02 097 21 0
85	SL	2	6 35 02 097 22 0
85	SL	5	6 35 02 097 23 0



Szegmentált felépítésű, ideális a sarkokban és az éleken átvágás nélkül végzett munkákhoz.

Ø mm	Csatlakozás	db/cs. db	Rendelési szám
85	SL	1	6 35 02 106 21 0
85	SL	2	6 35 02 106 22 0
85	SL	5	6 35 02 106 23 0



GYORSACÉL FŰRÉSZLAPOK

Bimetál a magasabb élettartamért. Fémfogazás lemezhez kb. 1 mm-ig. Minden műanyag, GFK, fa, gitt és színesfém nyersanyaghoz. A felület síkjában végzett munkákhoz. Kőr alakkal, gazdaságosan.

Ø mm	Csatlakozás	db/cs. db	Rendelési szám
85	SL	1	6 35 02 174 21 0
85	SL	5	6 35 02 174 23 0



STARLOCK FŰRÉSZTÁRCSA MÉLYSÉGHATÁROLÓVAL

FEIN fűrészártsza fixen felhegesztett mélységátárolóval. Tökéletesen alkalmas kábelcsatornák és más műanyag tartályok könnyű nyitására, feltárására a belső kábelek, ill. a munkadarab mögött lévő anyag károsítása nélkül. Precíz – pontosan 2,5 mm mély – vágások.

Ø mm	db/cs. db	Rendelési szám
85	1	6 35 02 174 41 0



Kőr alakja és extra nagy átmérője révén rendkívül gazdaságos.

Ø mm	Csatlakozás	db/cs. db	Rendelési szám
100	SLP	1	6 35 02 175 21 0
100	SLP	5	6 35 02 175 23 0



Kőr alakja és extra nagy átmérője révén rendkívül gazdaságos.

Ø mm	Csatlakozás	db/cs. db	Rendelési szám
100	SL	1	6 35 02 196 21 0
100	SL	5	6 35 02 196 23 0



GYORSACÉL FŰRÉSZLAPOK

Bimetál a magasabb élettartamért. Ferde fafogazás. Kiemelkedő élettartam, magas vágási minőség, jó előrehaladás. A „mini-körfűrész” ideális hosszú, egyenes vágásokhoz, illetve kivágások készítéséhez lerakott parkettákon, laminált padlókon és falburkolatokon.

Ø mm	Csatlakozás	db/cs. db	Rendelési szám
100	SLP	1	6 35 02 176 21 0



HSS FŰRÉSZLAP KÉSZLET

Bimetál a magasabb élettartamért. Ferde fafogazás. Kiemelkedő élettartam, magas vágási minőség, jó előrehaladás. A „mini-körfűrész” ideális hosszú, egyenes vágásokhoz és lerakott parkettákon, laminált padlókon és falburkolatokon kivágások készítéséhez. A mélységűtköző számos más FEIN tartozékkal együtt is használható. A tökéletes mélységű munkákért. StarlockPlus szerszámbe fogó, megfelelő a 2016. 04. előtti FEIN MultiTalent és MULTIMASTER modellekhez, valamint a piacon elérhető minden olyan többcéllű szerszámhoz, mely StarlockPlus vagy StarlockMax szerszámbe fogóval rendelkezik. Szállítási terjedelem: 1 HSS fűrészlap, 1 mélységűtköző (megfelelő F(A)MM 500 / 700 modellekhez)

Ø mm	Csatlakozás	Rendelési szám
100	SLP	3 52 22 952 01 0



KÉZVÉDŐ BETÉT

Tartalék kézvédő betét HSS fűrészlaphoz 6 35 02 176 21 0.

Rendelési szám
3 43 00 000 00 1



MÉLYSÉGHATÁROLÓ

Mélységátároló minden fűrészlaphoz. A tökéletes mélységű munkákért. A fűrészlap és a munkadarab hatékony védelme. Tartalma: 1 db adapter a gépre történő rögzítéshez. 1 db mélységátároló, 1 db mélységhez állítható vezetősín. Csak (A)MM 500 / 700 típusal együtt.

Rendelési szám
3 21 27 069 01 0



E-CUT LONG-LIFE FŰRÉSZLAP

Bimetál ferde fafogazással minden fa, gipszkarton és műanyag nyersanyaghoz. Kiemelkedő élettartam, kiváló vágási minőség, jó előrehaladás. Különösen robusztus és érzéketlen a fában található szegekre (kb. Ø 4 mm-ig), falazatra stb. Rövid, nagyon keskeny alak a legkisebb rések kialakításához is.

Szélesség mm	Hossz mm	Csatlakozás	db/cs. db	Rendelési szám
10	30	SL	1	6 35 02 184 21 0
10	30	SL	3	6 35 02 184 22 0
10	30	SL	5	6 35 02 184 23 0
10	30	SL	10	6 35 02 184 24 0
10	30	SL	50	6 35 02 184 25 0

10 STARLOCK TARTOZÉKOK



E-CUT LONG-LIFE FÜRÉSZLAP

Bimetál ferde fáfogazással minden fa, gipszkarton és műanyag nyersanyaghoz. Kiemelkedő élettartam, kiváló vágási minőség, jó előrehaladás. Különösen robusztus és érzéketlen a fában található szegekre (kb. Ø 4 mm-ig), falazatra stb.

Rövid, nagyon keskeny alak a legkisebb rések kialakításához is.

Szélesség mm	Hossz mm	Csatlakozás	db/cs. db	Rendelési szám
20	34	SL	1	6 35 02 183 21 0
20	34	SL	3	6 35 02 183 22 0
20	34	SL	5	6 35 02 183 23 0
20	34	SL	10	6 35 02 183 24 0
20	34	SL	50	6 35 02 183 25 0



Közepes szélesség, elkeskenyedő alak az optimális vágási sebességhez és a jó forgácsolhatósághoz.

Szélesség mm	Hossz mm	Csatlakozás	db/cs. db	Rendelési szám
35	50	SL	1	6 35 02 160 21 0
35	50	SL	3	6 35 02 160 22 0
35	50	SL	5	6 35 02 160 23 0
35	50	SL	10	6 35 02 160 24 0
35	50	SL	50	6 35 02 160 25 0



Széles alak a maximális vágási teljesítményért és a hosszú egyenes vágásokért.

Szélesség mm	Hossz mm	Csatlakozás	db/cs. db	Rendelési szám
50	50	SL	1	6 35 02 221 21 0
50	50	SL	3	6 35 02 221 22 0
50	50	SL	5	6 35 02 221 23 0
50	50	SL	10	6 35 02 221 24 0
50	50	SL	50	6 35 02 221 25 0



Széles alak a maximális vágási teljesítményért és a hosszú egyenes vágásokért.

Szélesség mm	Hossz mm	Csatlakozás	db/cs. db	Rendelési szám
65	50	SL	1	6 35 02 228 21 0
65	50	SL	3	6 35 02 228 22 0
65	50	SL	5	6 35 02 228 23 0
65	50	SL	10	6 35 02 228 24 0
65	50	SL	50	6 35 02 228 25 0



Extra széles alak a maximális vágási teljesítményért és a hosszú egyenes vágásokért.

Szélesség mm	Hossz mm	Csatlakozás	db/cs. db	Rendelési szám
65	50	SLP	1	6 35 02 161 21 0
65	50	SLP	3	6 35 02 161 22 0
65	50	SLP	5	6 35 02 161 23 0
65	50	SLP	10	6 35 02 161 24 0
65	50	SLP	50	6 35 02 161 25 0



Hosszú, keskeny forma a nagy bemenési mélységért. Elkeskenyedő alak az optimális vágási sebességhez és a jó forgácsolhatósághoz.

Szélesség mm	Hossz mm	Csatlakozás	db/cs. db	Rendelési szám
32	78	SLM	1	6 35 02 201 21 0
32	78	SLM	3	6 35 02 201 22 0
32	78	SLM	5	6 35 02 201 23 0
32	78	SLM	10	6 35 02 201 24 0
32	78	SLM	50	6 35 02 201 25 0



Hosszú, széles alak a nagy bemenési mélységhez és a hatékony munkavégzéshez. Elkeskenyedő alak az optimális vágási sebességhez és a jó forgácsolhatósághoz.

Szélesség mm	Hossz mm	Csatlakozás	db/cs. db	Rendelési szám
42	78	SLM	1	6 35 02 203 21 0
42	78	SLM	3	6 35 02 203 22 0
42	78	SLM	5	6 35 02 203 23 0
42	78	SLM	10	6 35 02 203 24 0
42	78	SLM	50	6 35 02 203 25 0



XXL-hosszúság a különösen nagy bemenési mélységért és a speciális alkalmazási megoldásokhoz, pl. ablakcserehez. Elkeskenyedő alak az optimális vágási sebességhez és a jó forgácsolhatósághoz.

Szélesség mm	Hossz mm	Csatlakozás	db/cs. db	Rendelési szám
32	90	SLM	1	6 35 02 224 21 0
32	90	SLM	3	6 35 02 224 22 0
32	90	SLM	5	6 35 02 224 23 0
32	90	SLM	10	6 35 02 224 24 0
32	90	SLM	50	6 35 02 224 25 0



E-CUT STANDARD FÜRÉSZLAP

Ferde fogazás minden fa, gipszkarton és műanyag nyersanyaghoz, kiváló vágási minőség és jó vágási sebesség. Közepes szélesség, elkeskenyedő alak az optimális vágási sebességhez és a jó forgácsolhatósághoz.

Szélesség mm	Hossz mm	Csatlakozás	db/cs. db	Rendelési szám
35	50	SL	1	6 35 02 133 21 0
35	50	SL	3	6 35 02 133 22 0
35	50	SL	5	6 35 02 133 23 0
35	50	SL	10	6 35 02 133 24 0
35	50	SL	50	6 35 02 133 25 0



Széles alak a maximális vágási teljesítményért és a hosszú egyenes vágásokért.

Szélesség mm	Hossz mm	Csatlakozás	db/cs. db	Rendelési szám
65	50	SLP	1	6 35 02 134 21 0
65	50	SLP	3	6 35 02 134 22 0
65	50	SLP	5	6 35 02 134 23 0
65	50	SLP	10	6 35 02 134 24 0
65	50	SLP	50	6 35 02 134 25 0



Hosszú, keskeny forma a nagy bemenési mélységért. Elkeskenyedő alak az optimális vágási sebességhez és a jó forgácsolhatósághoz.

Szélesség mm	Hossz mm	Csatlakozás	db/cs. db	Rendelési szám
32	78	SLM	1	6 35 02 200 21 0
32	78	SLM	3	6 35 02 200 22 0
32	78	SLM	5	6 35 02 200 23 0
32	78	SLM	10	6 35 02 200 24 0
32	78	SLM	50	6 35 02 200 25 0



Hosszú, széles alak a nagy bemenési mélységhez és a hatékony munkavégzéshez. Elkeskenyedő alak az optimális vágási sebességhez és a jó forgácsolhatósághoz.

Szélesség mm	Hossz mm	Csatlakozás	db/cs. db	Rendelési szám
42	78	SLM	1	6 35 02 202 21 0
42	78	SLM	3	6 35 02 202 22 0
42	78	SLM	5	6 35 02 202 23 0
42	78	SLM	10	6 35 02 202 24 0
42	78	SLM	50	6 35 02 202 25 0



E-CUT STANDARD FÜRÉSZLAP, ÍVELT

Ferde fogazás minden fa, gipszkarton és műanyag nyersanyaghoz, kiváló vágási minőség és jó vágási sebesség. Ívelt vágási geometria az optimális bemelegítési viselkedéshez és tiszta, precíz vágási élekhez, főként sima felületeken. Karcsú, elkeskenyedő alak az optimális vágási sebességhez és a jó forgácsolhatósághoz.

Szélesség mm	Hossz mm	Csatlakozás	db/cs. db	Rendelési szám
35	55	SL	1	6 35 02 227 21 0
35	55	SL	3	6 35 02 227 22 0
35	55	SL	5	6 35 02 227 23 0
35	55	SL	10	6 35 02 227 24 0
35	55	SL	50	6 35 02 227 25 0



Közepes szélesség a sokoldalú használhatósághoz.

Szélesség mm	Hossz mm	Csatlakozás	db/cs. db	Rendelési szám
50	50	SL	1	6 35 02 226 21 0
50	50	SL	3	6 35 02 226 22 0
50	50	SL	5	6 35 02 226 23 0
50	50	SL	10	6 35 02 226 24 0
50	50	SL	50	6 35 02 226 25 0



Széles alak a maximális vágási teljesítményért és a hosszú egyenes vágásokért.

Szélesség mm	Hossz mm	Csatlakozás	db/cs. db	Rendelési szám
65	50	SL	1	6 35 02 225 21 0
65	50	SL	3	6 35 02 225 22 0
65	50	SL	5	6 35 02 225 23 0
65	50	SL	10	6 35 02 225 24 0
65	50	SL	50	6 35 02 225 25 0



E-CUT PRECISION BIM FÜRÉSZLAP

Bimetál, duplasoros japán fogazás minden fa, gipszkarton és puha műanyag nyersanyaghoz. Megnövelt élettartam és robusztusság. A leggyorsabb munkatempó, a legnagyobb precizitás mellett. Karcsú, elkeskenyedő alak az optimális vágási sebességhez és a jó forgácsolhatósághoz.

Szélesség mm	Hossz mm	Csatlakozás	db/cs. db	Rendelési szám
35	50	SL	1	6 35 02 205 21 0
35	50	SL	3	6 35 02 205 22 0
35	50	SL	5	6 35 02 205 23 0
35	50	SL	10	6 35 02 205 24 0
35	50	SL	50	6 35 02 205 25 0



Közepes szélesség a sokoldalú használhatósághoz.

Szélesség mm	Hossz mm	Csatlakozás	db/cs. db	Rendelési szám
50	50	SL	1	6 35 02 232 21 0
50	50	SL	3	6 35 02 232 22 0
50	50	SL	5	6 35 02 232 23 0
50	50	SL	10	6 35 02 232 24 0
50	50	SL	50	6 35 02 232 25 0



Extra széles alak a maximális vágási teljesítményért és a hosszú egyenes vágásokért.

Szélesség mm	Hossz mm	Csatlakozás	db/cs. db	Rendelési szám
65	50	SL	1	6 35 02 229 21 0
65	50	SL	3	6 35 02 229 22 0
65	50	SL	5	6 35 02 229 23 0
65	50	SL	10	6 35 02 229 24 0
65	50	SL	50	6 35 02 229 25 0



Extra széles alak a maximális vágási teljesítményért és a hosszú egyenes vágásokért.

Szélesség mm	Hossz mm	Csatlakozás	db/cs. db	Rendelési szám
65	50	SLP	1	6 35 02 208 21 0
65	50	SLP	3	6 35 02 208 22 0
65	50	SLP	5	6 35 02 208 23 0
65	50	SLP	10	6 35 02 208 24 0
65	50	SLP	50	6 35 02 208 25 0



E-CUT PRECISION FÜRÉSZLAP

Duplasoros japán fogazás minden fa, gipszkarton és puha műanyag nyersanyaghoz. A leggyorsabb munkatempó, a legnagyobb precizitás mellett. Karcsú, elkeskenyedő alak az optimális vágási sebességhez és a jó forgácsolhatósághoz.

Szélesség mm	Hossz mm	Csatlakozás	db/cs. db	Rendelési szám
35	50	SL	1	6 35 02 126 21 0
35	50	SL	3	6 35 02 126 22 0
35	50	SL	5	6 35 02 126 23 0
35	50	SL	10	6 35 02 126 24 0
35	50	SL	50	6 35 02 126 25 0



Közepes szélesség a sokoldalú használhatósághoz.

Szélesség mm	Hossz mm	Csatlakozás	db/cs. db	Rendelési szám
50	50	SL	1	6 35 02 233 21 0
50	50	SL	3	6 35 02 233 22 0
50	50	SL	5	6 35 02 233 23 0
50	50	SL	10	6 35 02 233 24 0
50	50	SL	50	6 35 02 233 25 0



Extra széles alak a maximális vágási teljesítményért és a hosszú egyenes vágásokért.

Szélesség mm	Hossz mm	Csatlakozás	db/cs. db	Rendelési szám
65	50	SL	1	6 35 02 230 21 0
65	50	SL	3	6 35 02 230 22 0
65	50	SL	5	6 35 02 230 23 0
65	50	SL	10	6 35 02 230 24 0
65	50	SL	50	6 35 02 230 25 0



Extra széles alak a maximális vágási teljesítményért és a hosszú egyenes vágásokért.

Szélesség mm	Hossz mm	Csatlakozás	db/cs. db	Rendelési szám
65	50	SLP	1	6 35 02 127 21 0
65	50	SLP	3	6 35 02 127 22 0
65	50	SLP	5	6 35 02 127 23 0
65	50	SLP	10	6 35 02 127 24 0
65	50	SLP	50	6 35 02 127 25 0



E-CUT UNIVERZÁLIS FÜRÉSZLAP

Bimetál, hullámos univerzális fogazással. Széles alkalmazási spektrum lemezekhez 2 mm-ig, alumínium profilokhoz, rézcsövekhez, fához, gipszkartonhoz és műanyagokhoz. Karcsú, elkeskenyedő alak az optimális vágási sebességhez és a jó forgácsolhatósághoz.

Szélesség mm	Hossz mm	Csatlakozás	db/cs. db	Rendelési szám
28	55	SL	1	6 35 02 222 21 0
28	55	SL	3	6 35 02 222 22 0
28	55	SL	5	6 35 02 222 23 0
28	55	SL	10	6 35 02 222 24 0
28	55	SL	50	6 35 02 222 25 0



10 STARLOCK TARTOZÉKOK



E-CUT UNIVERZÁLIS FÜRÉSZLAP

Bimetál, hullámos univerzális fogazással. Széles alkalmazási spektrum lemezekhez 2 mm-ig, alumínium profilokhoz, rézcsövekhez, fához, gipszkartonhoz és műanyagokhoz. Karcsú, elkeskenyedő alak az optimális vágási sebességhez és a jó forgácselvezetéshez.

Szélesség mm	Hossz mm	Csatlakozás	db/cs. db	Rendelési szám
28	60	SLP	1	6 35 02 151 21 0
28	60	SLP	3	6 35 02 151 22 0
28	60	SLP	5	6 35 02 151 23 0
28	60	SLP	10	6 35 02 151 24 0
28	60	SLP	50	6 35 02 151 25 0



Közepes szélesség, elkeskenyedő alak az optimális vágási sebességhez és a jó forgácselvezetéshez.

Szélesség mm	Hossz mm	Csatlakozás	db/cs. db	Rendelési szám
44	55	SL	1	6 35 02 223 21 0
44	55	SL	3	6 35 02 223 22 0
44	55	SL	5	6 35 02 223 23 0
44	55	SL	10	6 35 02 223 24 0
44	55	SL	50	6 35 02 223 25 0



Közepes szélesség, elkeskenyedő alak az optimális vágási sebességhez és a jó forgácselvezetéshez.

Szélesség mm	Hossz mm	Csatlakozás	db/cs. db	Rendelési szám
44	60	SLP	1	6 35 02 152 21 0
44	60	SLP	3	6 35 02 152 22 0
44	60	SLP	5	6 35 02 152 23 0
44	60	SLP	10	6 35 02 152 24 0
44	60	SLP	50	6 35 02 152 25 0



E-CUT FINE FÜRÉSZLAP

Bimetál finom fogazással lemezhez max. 2 mm-ig, alumínium profilokhoz, rézcsövekhez. GFK és más kemény műanyagok számára is megfelelő. Különösen precíz és jól kontrollálható vágások egészen vékony vágási vonallal. Karcsú, elkeskenyedő alak az optimális vágási sebességhez és a jó forgácselvezetéshez.

Szélesség mm	Hossz mm	Csatlakozás	db/cs. db	Rendelési szám
30	50	SL	1	6 35 02 157 21 0
30	50	SL	3	6 35 02 157 22 0
30	50	SL	5	6 35 02 157 23 0
30	50	SL	10	6 35 02 157 24 0
30	50	SL	50	6 35 02 157 25 0



E-CUT CARBIDE PRO

TiN-bevonatú keményfém merülőfűrészlap különösen jó kopásállósággal. 100 %-kal megnövelt élettartama bevonat nélküli keményfém fűrészlapokhoz képest. 30-szor hosszabb élettartam a HSS fűrészlapokhoz képest. A megfelelő választás kemény anyagokhoz, például vasfémekhez, rozsdamentes acélhoz vagy vörösréz csövekhez. Akár edzett csavarokhoz (Spax) és rendkívül erős gépcsavarokhoz is használható. Ugyancsak használható téglához, falazathoz, szálerősítéses cementlapokhoz, valamint ideális laminátokhoz, CFK és GFK anyagokhoz. Jó vágási teljesítmény és vágásminőség minden fa alapanyagban, például keményfában vagy forgácslapban. Karcsú, elkeskenyedő alak az optimális vágási sebességhez és a jó forgácselvezetéshez.

Szélesség mm	Hossz mm	Csatlakozás	db/cs. db	Rendelési szám
32	40	SL	1	6 35 02 236 21 0
32	40	SL	3	6 35 02 236 22 0
32	40	SL	5	6 35 02 236 23 0
32	40	SL	10	6 35 02 236 24 0
32	40	SL	50	6 35 02 236 25 0



Karcsú, elkeskenyedő alak az optimális vágási sebességhez és a jó forgácselvezetéshez.

Szélesség mm	Hossz mm	Csatlakozás	db/cs. db	Rendelési szám
32	60	SLP	1	6 35 02 237 21 0
32	60	SLP	3	6 35 02 237 22 0
32	60	SLP	5	6 35 02 237 23 0
32	60	SLP	10	6 35 02 237 24 0
32	60	SLP	50	6 35 02 237 25 0



Karcsú, elkeskenyedő alak az optimális vágási sebességhez és a jó forgácselvezetéshez.

Szélesség mm	Hossz mm	Csatlakozás	db/cs. db	Rendelési szám
32	75	SLM	1	6 35 02 238 21 0
32	75	SLM	3	6 35 02 238 22 0
32	75	SLM	5	6 35 02 238 23 0
32	75	SLM	10	6 35 02 238 24 0



KEMÉNYFÉM FÜRÉSZLAP

Fogazás nélkül a tökéletesen tiszta vágási éléért szénszál-/üvegszál-erősítésű anyagokban, rétegelválás nélkül. Vetemedésmentes, hosszú egyenes vágások nagy vágási sebességgel és precizitással. Különösen vékony kivitel. Vágásszélesség kb. 1,2 mm. Szegmentált felépítésű, ideális a sarkokban és az éleken átvágás nélkül végzett munkákhoz.

Ø mm	Csatlakozás	Rendelési szám
90	SLP	6 35 02 187 21 0



Gyémántbevonat a hosszú élettartamért. Különösen vékony kivitel. Vágásszélesség kb. 1,2 mm. Szegmentált felépítésű, ideális a sarkokban és az éleken átvágás nélkül végzett munkákhoz.

Ø mm	Csatlakozás	Rendelési szám
90	SLP	6 35 02 188 21 0



E-CUT KEMÉNYFÉM FÜRÉSZLAP

Anyagkímélő fűrészelés, tökéletesen tiszta vágási élék szénszál-/üvegszál-erősítésű anyagokban, rétegelválás nélkül. Különösen alkalmas precíz kivágásokhoz és rövid vágásokhoz. Pontos munkavégzés egészen a sarkokig és élelig.

Szélesség mm	Hossz mm	Csatlakozás	Rendelési szám
35	50	SLP	6 35 02 191 21 0



E-CUT GYÉMÁNT FÜRÉSZLAP

Gyémántbevonat a hosszú élettartamért. Anyagkímélő fűrészelés, tökéletesen tiszta vágási élék szénszál-/üvegszál-erősítésű anyagokban, rétegelválás nélkül. Különösen alkalmas precíz kivágásokhoz és rövid vágásokhoz. Pontos munkavégzés egészen a sarkokig és élelig.

Szélesség mm	Hossz mm	Csatlakozás	Rendelési szám
44	60	SLM	6 35 02 204 21 0
35	50	SLP	6 35 02 193 21 0



SZEGMENS FÜRÉSZLAP

Kittbe ágyazott szigetelt ablakok kivágásához.

Csatlakozás	db/cs. db	Rendelési szám
SLM	2	6 39 03 244 22 0

CSISZOLÁS ÉS POLÍROZÁS



CSISZOLÓTALP KÉSZLET NEM LYUKASZTOTT

Szabványos kivitel. Műanyag tartólemez a munkadarab megjelölésére és a károsodásának megelőzésére. Háromszög alakú, tépőzárral.

Élhossz mm	Csatlakozás	db/cs. db	Rendelési szám
80	SL	2	6 38 06 129 22 0



LAPOS CSISZOLÓTALP KÉSZLET

Nagyon keskeny, lapos nyílásokhoz (pl. szekrények, ablaktáblák lamellái). Műanyag tartólemez a munkadarab megjelölésére és a károsodásának megelőzésére. Háromszög alakú, lapos kivitel, tépőzárral.

Élhossz mm	Csatlakozás	db/cs. db	Rendelési szám
80	SL	2	6 38 06 142 22 0



EXTRA PUHA CSISZOLÓTALP

Speciális alkalmazásra, pl. könnyűfém tárcsák és fényezés javításához. Műanyag tartólemez a munkadarab megjelölésére és a károsodásának megelőzésére. Csak a „szuper puha csiszolópapírral” együtt használható. Háromszög alakú, rendkívül puha kivitel, tépőzárral.

Élhossz mm	Csatlakozás	db/cs. db	Rendelési szám
80	SL	2	6 38 06 141 22 0



CSISZOLÓVÁSZON KÉSZLET

50 különféle szemcseméretű csiszolópapír univerzális felhasználással a durva és finomcsiszolási munkákhoz csaknem minden anyagon. A korund csiszolószemcsék és a tömör műgyantakötés garantálják a nagy lehordási teljesítményt, a csekély eltörmödést és a hosszú élettartamot. Tartalom: 10 db lyuk nélküli csiszolólap, 60, 80, 120, 180, 240 szemcsemérettel, tépőzárás rögzítéssel. Árelőny az egyenkénti beszerzéshez képest.

Élhossz mm	Rendelési szám
80	6 37 17 082 03 3



CSISZOLÓVÁSZNAK

A korund csiszolószemcsék és a tömör műgyantakötés garantálják a nagy lehordási teljesítményt, a csekély eltörmödést és a hosszú élettartamot. Univerzális használatra, szinte minden anyagon. Nem lyukasztott, tépőzárás rögzítéssel.

Szemcse	Élhossz mm	db/cs. db	Rendelési szám
36	80	5	6 37 17 086 04 8
40	80	5	6 37 17 081 04 6
60	80	5	6 37 17 082 04 9
80	80	5	6 37 17 083 04 3
100	80	5	6 37 17 084 04 1
120	80	5	6 37 17 085 04 5
150	80	5	6 37 17 087 04 2
180	80	5	6 37 17 088 04 0
220	80	5	6 37 17 089 04 4
240	80	5	6 37 17 090 04 6
36	80	50	6 37 17 086 01 0
40	80	50	6 37 17 081 01 8
60	80	50	6 37 17 082 01 1
80	80	50	6 37 17 083 01 5
100	80	50	6 37 17 084 01 3
120	80	50	6 37 17 085 01 7
150	80	50	6 37 17 087 01 4
180	80	50	6 37 17 088 01 2
220	80	50	6 37 17 089 01 6
240	80	50	6 37 17 090 01 8



CSISZOLÓPAPÍR, CIRKON

Kiemelkedő lehordási teljesítmény olyan extra kemény felületeken mint a szintelen lakkoké (pl. parkettalakkok) vagy a fémeké. A csiszolópapír minden padlóburkolattal kapcsolatos munkához. Különösen stabil papírmínőség az extrém sűrű műgyantakötésnek és a kiváló minőségű cirkonkorund-rétegnek köszönhetően. Nem lyukasztott, tépőzárás rögzítéssel.

Szemcse	Élhossz mm	db/cs. db	Rendelési szám
40	80	35	6 37 17 243 01 0
60	80	35	6 37 17 244 01 0
80	80	35	6 37 17 245 01 0



"EXTRA PUHA" CSISZOLÓVÁSZNAK

Speciális csiszolópapírok könnyűfém tárcsák megmunkálására, porzárványok, lakkfolyások, túlszórás fa-, műanyag- és fémfelületen stb. kijavításához. Csak a 6 38 06 141 22 0 csiszolótalppal együtt használható. Nem lyukasztott, tépőzárás rögzítéssel.

Szemcse	Élhossz mm	db/cs. db	Rendelési szám
240	80	50	6 37 17 126 01 5
320	80	50	6 37 17 127 01 9
400	80	50	6 37 17 128 01 7
500	80	50	6 37 17 179 01 6



CSISZOLÓVÁSZNAK KÖHÖZ

Kifejezetten kő és kőtermékek megmunkálásához tervezve. A felület tökéletes finiseléséhez finomcsiszolással akár 800-as szemcsemérettel. Nem lyukasztott, tépőzárás rögzítéssel.

Szemcse	Élhossz mm	db/cs. db	Rendelési szám
40	80	50	6 37 17 120 01 4
80	80	50	6 37 17 121 01 3
120	80	50	6 37 17 122 01 6
220	80	50	6 37 17 123 01 0
320	80	50	6 37 17 124 01 8
400	80	50	6 37 17 125 01 2
600	80	50	6 37 17 175 01 7



CSISZOLÓUJJ

Igen szűk, mélyen fekvő helyeken, bordák között, hornyokban, résekben és korcokban használható. Használható idomkészítésnél, íveken és homorulatokban is. Műanyag tartólemez a munkadarab megjelölésére és a károsodásának megelőzésére. ujjforma, tépőzárral.

Csatlakozás	db/cs. db	Rendelési szám
SL	2	6 38 06 159 22 0



CSISZOLÓPAPÍROK CSISZOLÓUJJAKHOZ

Tépőzárás gyorsrögzítéssel, tömör műgyanta kötésű, nagy lehordási teljesítmény, korund. Alkalmazás az alábbi anyagokon: Fa, fém, forrasztási helyek, üvegszálás (GFK) műanyag, műanyag, lakk, glettelő massa, bőr, 20 db/csomag.

Szemcse	db/cs. db	Rendelési szám
40	20	6 37 17 184 01 2
60	20	6 37 17 185 01 6
80	20	6 37 17 186 01 9
100	20	6 37 17 187 01 3
120	20	6 37 17 188 01 1
150	20	6 37 17 189 01 5
180	20	6 37 17 190 01 7
220	20	6 37 17 191 01 6
240	20	6 37 17 192 01 9



10 STARLOCK TARTOZÉKOK



PROFILCSISZOLÓ KÉSZLET

22 részes készlet hornyokban és külső sugarakon történő csiszoláshoz. Tartalma: 1 db tartó 6 különböző profilbetéttel. 1 db V-idom 90°-os sarkokhoz, 1 db trapézidom horonyeresztékhez, 1 db egyenes idom profilokhoz, 1 db konvex idom (nagy), 1 db konkáv és 1 db konvex idom (kicsi), valamint 5-5 db 80-as, 120-as és 180-as szemcseméretű csiszolópapír.

Csatlakozás	Rendelési szám
SLP	6 38 10 031 01 0



CSISZOLÓPAPÍR PROFILCSISZOLÓ KÉSZLETHEZ

A korund csiszolószemcsék és a tömör műgyantakötés garantálják a nagy lehardási teljesítményt, a csekély eltömődést és a hosszú élettartamot. Univerzális használatra, szinte minden anyagon, nem lyukasztott.

Szemcse	db/cs. db	Rendelési szám
80	25	6 37 17 217 01 6
120	25	6 37 17 218 01 4
180	25	6 37 17 219 01 8



CSISZOLÓTALP KÉSZLET LYUKASZTOTT

Szabványos kivitel a poreszivóval végzett csiszoláshoz. Műanyag tartólemez a munkadarab megjelölésére és a károsodásának megelőzésére. Háromszög alakú, lyukasztott kivitel, tépőzárral.

Élhossz mm	Csatlakozás	db/cs. db	Rendelési szám
80	SL	2	6 38 06 136 22 0



CSISZOLÓVÁSZON KÉSZLET

50 különféle szemcseméretű csiszolópapír univerzális felhasználással a durva és finomcsiszolási munkákhoz csaknem minden anyagon. A korund csiszolószemcsék és a tömör műgyantakötés garantálják a nagy lehardási teljesítményt, a csekély eltömődést és a hosszú élettartamot. Tartalom: 10 db lyukas csiszolólap, 60, 80, 120, 180, 240 szemcsemérettel, lyukasztott csiszolólapal és elszívással való használatra, tépőzárás rögzítéssel. Árelőny az egyenkénti beszerzéshez képest.

Élhossz mm	Rendelési szám
80	6 37 17 109 03 5



CSISZOLÓVÁSZON KÉSZLET LYUKASZTOTT

A korund csiszolószemcsék és a tömör műgyantakötés garantálják a nagy lehardási teljesítményt, a csekély eltömődést és a hosszú élettartamot. Univerzális használatra, szinte minden anyagon. Lyukasztott, a lyukasztott csiszolólapal és elszívással való használatra, tépőzárás rögzítéssel.

Szemcse	Élhossz mm	db/cs. db	Rendelési szám
36	80	5	6 37 17 107 04 9
40	80	5	6 37 17 108 04 7
60	80	5	6 37 17 109 04 1
80	80	5	6 37 17 110 04 3
100	80	5	6 37 17 111 04 2
120	80	5	6 37 17 112 04 5
150	80	5	6 37 17 113 04 9
180	80	5	6 37 17 114 04 7
220	80	5	6 37 17 115 04 1
240	80	5	6 37 17 116 04 4
36	80	50	6 37 17 107 01 1
40	80	50	6 37 17 108 01 9
60	80	50	6 37 17 109 01 3
80	80	50	6 37 17 110 01 5
100	80	50	6 37 17 111 01 4
120	80	50	6 37 17 112 01 7
150	80	50	6 37 17 113 01 1
180	80	50	6 37 17 114 01 9
220	80	50	6 37 17 115 01 3
240	80	50	6 37 17 116 01 6



CSISZOLÓPAPÍR, CIRKON

Kiemelkedő lehardási teljesítmény olyan extra kemény felületeken mint a szintelen lakkoké (pl. parkettalakkok) vagy a fémeké. A csiszolópapír minden padlóburkolattal kapcsolatos munkához. Különösen stabil papírminőség az extrém sűrű műgyantakötésnek és a kiváló minőségű cirkonkorundrétegnek köszönhetően. Lyukasztott, a lyukasztott csiszolólapal és elszívással való használatra, tépőzárás rögzítéssel.

Szemcse	Élhossz mm	db/cs. db	Rendelési szám
40	80	35	6 37 17 236 01 0
60	80	35	6 37 17 237 01 0
80	80	35	6 37 17 238 01 0



CSISZOLÓKÉSZLET

Él- és sarokterületek gazdaságos csiszolásához, valamint közepes felületekhez. Az excenter- és rezgőcsiszolók alternatívája. Nincs visszacsapás az éléknél. Egyszerű kezelés, nagyon jó lemunkálási teljesítmény. Műanyag tartólemez a munkadarab megjelölésére és károsodásának megelőzésére. Szállítási terjedelem: 1 db nagyméretű, lyukasztott háromszög csiszolótalp (élhosszúság 130 mm), fajtánként 2 db lyukasztott csiszolópapír, 60, 80, és 180 szemcsemérettel.

Élhossz mm	Csatlakozás	Rendelési szám
130	SLP	6 38 06 204 21 0



CSISZOLÓVÁSZON KÉSZLET LYUKASZTOTT

130 mm-es élhosszúságú, nagyméretű háromszög csiszolótalpához használható. A korund csiszolószemcsék és a tömör műgyantakötés garantálják a nagy lehardási teljesítményt, a csekély eltömődést és a hosszú élettartamot. Univerzális használatra, szinte minden anyagon. Lyukasztott, a lyukasztott csiszolólapal és elszívással való használatra, tépőzárás rögzítéssel.

Szemcse	Élhossz mm	db/cs. db	Rendelési szám
60	130	16	6 37 17 293 02 0
80	130	16	6 37 17 294 02 0
120	130	16	6 37 17 295 02 0
180	130	16	6 37 17 296 02 0
240	130	16	6 37 17 297 02 0



CSISZOLÓVÁSZON KÉSZLET

16 különféle szemcseméretű csiszolópapír univerzális felhasználáshoz a durvától egészen a finom csiszolási munkákig, csaknem minden anyagon. A korund csiszolószemcsék és a tömör műgyantakötés garantálják a nagy lehardási teljesítményt, a csekély eltömődést és a hosszú élettartamot. Tartalom: 4 db csiszolópapír nagyméretű háromszög csiszolótalpához (élhosszúság 130 mm), 60, 80, 120, 180, szemcsemérettel, lyukasztott, elszívással vagy anélkül való használatra, tépőzárás rögzítéssel. Árelőny az egyenkénti beszerzéshez képest.

Élhossz mm	Rendelési szám
130	3 52 22 952 10 0



CSISZOLÓPAPÍR, CIRKON

130 mm-es élhosszúságú, nagyméretű háromszög csiszolótalpához használható. Kiemelkedő lehardási teljesítmény olyan extra kemény felületeken mint a szintelen lakkoké (pl. parkettalakkok) vagy a fémeké. A csiszolópapír minden padlóburkolattal kapcsolatos munkához. Különösen stabil papírminőség az extrém sűrű műgyantakötésnek és a kiváló minőségű cirkonkorundrétegnek köszönhetően. Lyukasztott, a lyukasztott csiszolólapal és elszívással való használatra, tépőzárás rögzítéssel.

Szemcse	Élhossz mm	db/cs. db	Rendelési szám
40	130	12	6 37 17 298 01 0
60	130	12	6 37 17 299 01 0
80	130	12	6 37 17 300 01 0



CSISZOLÓKÉSZLET

Közepes méretű felületek gyors és gazdaságos megcsiszolásához. Az excenter- és rezgőcsiszolók alternatívája. Nincs visszacsapás az éléknél. Egyszerű kezelés, nagyon jó lemmunkálási teljesítmény. Porelszívóval és anélkül is kapható. Műanyag tartólemez a munkadarab megjelölésére és a károsodásának megelőzésére.

Ívelt alakú, lyukazott kivitel, tépőzárral. Szállítási terjedelem: 1 db 115 mm-es csiszolótyányér, fajtánként 2 db lyukazott csiszolópapír, 60, 80, és 180 szemcsemérettel.

Ø mm	Csatlakozás	Rendelési szám
115	SLP	6 38 06 195 21 0



CSISZOLÓVÁSZON KÉSZLET

16 különféle szemcseméretű csiszolópapír univerzális felhasználással a durva és finomcsiszolási munkákhoz csaknem minden anyagon. A korund csiszolószemcsék és a tömör műgyantakötés garantálják a nagy lehordási teljesítményt, a csekély eltömődést és a hosszú élettartamot. Tartalom: 4 db 115 mm átmérőjű, lyuk nélküli csiszolópapír, 60, 80, 120, 180, szemcsemérettel, elszívással vagy anélkül való használatra, tépőzárás rögzítéssel. Árelőny az egyenkénti beszerzéshez képest.

Rendelési szám

6 37 17 227 01 0



CSISZOLÓVÁSZNAK

A korund csiszolószemcsék és a tömör műgyantakötés garantálják a nagy lehordási teljesítményt, a csekély eltömődést és a hosszú élettartamot. Univerzális használatra, szinte minden anyagon. Ø 115 mm, lyukasztott, elszívással együtt vagy anélkül történő használatra, tépőzárás rögzítéssel.

Szemcse	db/cs. db	Rendelési szám
40	16	6 37 17 230 02 0
60	16	6 37 17 227 02 0
80	16	6 37 17 228 02 0
120	16	6 37 17 229 01 0
180	16	6 37 17 231 02 0
240	16	6 37 17 232 01 0



CSISZOLÓPAPÍR, CIRKON

Kiemelkedő lehordási teljesítmény olyan extra kemény felületeken mint a szintelen lakkoké (pl. parkettalakkok) vagy a fémeké. A csiszolópapír minden padlóburkolattal kapcsolatos munkához. Különösen stabil papírmínőség az extrém sűrű műgyantakötésnek és a kiváló minőségű cirkonkorund-rétegnek köszönhetően. Ø 115 mm, lyukasztott, elszívással együtt vagy anélkül történő használatra, tépőzárás rögzítéssel.

Szemcse	db/cs. db	Rendelési szám
40	12	6 37 17 233 01 0
60	12	6 37 17 234 01 0
80	12	6 37 17 235 01 0



CSISZOLÓPAPÍR-KÉSZLET, CIRKON

12 csiszolópapír kiemelkedő lehordási teljesítménnyel olyan extra kemény felületeken, mint a szintelen lakkoké (pl. parkettalakkok) vagy a fémeké. A csiszolópapír minden padlóburkolattal kapcsolatos munkához. Különösen stabil papírmínőség az extrém sűrű műgyantakötésnek és a kiváló minőségű cirkonkorund-rétegnek köszönhetően. Tartalom: 4 db 115 mm átmérőjű, lyuk nélküli csiszolólap, 40, 60, 80 szemcsemérettel, lyukasztott csiszolólapal és elszívással való használatra, tépőzárás rögzítéssel. Árelőny az egyenkénti beszerzéshez képest.

Rendelési szám

6 37 17 233 02 0



SÖRTÉS FLÍZ

Sörtés flíz csónakfedézet tisztítására vagy csúszásgátló struktúrák tisztítására és fényezésére.

Élhossz mm	db/cs. db	Rendelési szám
80	2	6 37 23 031 01 0



POLÍROZÓ FILCLAP

Fémtárgyak fényesítéséhez, valamint kő és kötermékek polírozásához és effektpolírozásához. Csónakok Gelcoat bevonatának polírozására szintén alkalmas. Műanyag tartólemez a munkadarab megjelölésére és a károsodásának megelőzésére.

A megmunkálandó felülethez megfelelő polírozó anyagok a szakkereskedésekben kaphatók.

Élhossz mm	Csatlakozás	db/cs. db	Rendelési szám
80	SL	2	6 38 06 140 22 0



POLÍROZÓ FILCPÁRNA

Polírozó filcpárna csónakfedézet (Gelcoat), króm, rozsdamentes acél, alumínium és színesfém felületek polírozására.

Élhossz mm	db/cs. db	Rendelési szám
80	5	6 37 23 032 01 0



POLÍROZÓ FILCPÁRNA

Ø 115 mm, tépőzárás rögzítéssel. Sokoldalúan használható, króm, nemesacél, polikarbonát anyagok, gelcoat hajóbevonatok polírozásához, festékek karcainak kipolírozásához és kipufogórészek elszíneződéseinek eltávolításához.

db/cs. db	Rendelési szám
5	6 37 23 036 01 0



CSISZOLÓPAPÍROK, HABANYAG HÁTLAGGAL

karcolások eltávolítására lakkból, Gelcoatból, akril és polikarbonát üvegekből, lakkozott, szintelen lakkozott fa, bútort stb. felületekből. A legjobb minőségű felületért. Ø 115 mm, habanyag kasirozással, tépőzárás rögzítéssel. Tökéletes a FEIN Politur EXTRA polírozóanyaggal és a polírozó filctalppal történő polírozás előzetes munkafázisaként.

Szemcse	db/cs. db	Rendelési szám
500	5	6 37 17 246 01 0
1000	5	6 37 17 247 01 0

DARABOLÁS, RESZELÉS



KEMÉNYFÉM FÜRÉSZLAP

Hibás csempefugák eltávolítására. Horonymaráshoz vakolatban, gázbetonban és hasonló építőanyagokban, valamint fugák tisztításához és utólagos megmunkálásához. Nem alkalmas nagyon kemény epoxi- vagy cementfugához. A gyémánt szerszámok gazdaságos alternatívája. Szegeztelt felépítésű, ideális a sarkokban és az éleken átvágás nélkül végzett munkákhoz. Vágásszélesség kb. 2,2 mm.

Ø mm	Csatlakozás	db/cs. db	Rendelési szám
75	SL	1	6 35 02 118 21 0
75	SL	5	6 35 02 118 23 0



Szegeztelt felépítésű, ideális a sarkokban és az éleken átvágás nélkül végzett munkákhoz. Vágásszélesség kb. 2,2 mm.

Ø mm	Csatlakozás	db/cs. db	Rendelési szám
90	SLP	1	6 35 02 169 21 0
90	SLP	5	6 35 02 169 23 0

10 STARLOCK TARTOZÉKOK



KEMÉNYFÉM FÜRÉSZLAP

Hibás csempefugák eltávolítására. Horonymaráshoz vakolatban, gázbetonban és hasonló építőanyagokban, valamint fugák tisztításához és utólagos megmunkálásához. Nem alkalmas nagyon kemény epoxi- vagy cementfugához. A gyémánt szerszámok gazdaságos alternatívája. Különösen vékony kivitel. Vágásszélesség kb. 1,2 mm. Szegmentált felépítésű, ideális a sarkokban és az éleken átvágás nélkül végzett munkákhoz.

Ø mm	Csatlakozás	db/cs. db	Rendelési szám
75	SL	1	6 35 02 125 21 0
75	SL	5	6 35 02 125 23 0



Különösen vékony kivitel. Vágásszélesség kb. 1,2 mm. Szegmentált felépítésű, ideális a sarkokban és az éleken átvágás nélkül végzett munkákhoz.

Ø mm	Csatlakozás	db/cs. db	Rendelési szám
90	SLP	1	6 35 02 170 21 0
90	SLP	5	6 35 02 170 23 0



KEMÉNYFÉM FÜRÉSZLAP

Nagyon keskeny márvány-, epoxigyanta- és trasszfugák eltávolításához. Nem alkalmas nagyon kemény epoxi- vagy cementfugához. A gyémánt szerszámok gazdaságos alternatívája. Különösen vékony kivitel. Vágásszélesség kb. 1,2 mm. Szegmentált felépítésű, ideális a sarkokban és az éleken átvágás nélkül végzett munkákhoz.

Csatlakozás	db/cs. db	Rendelési szám
SLM	1	6 39 03 240 21 0
SLM	5	6 39 03 240 23 0



KEMÉNYFÉM FÜRÉSZLAP

Márvány-, epoxigyanta- és trasszfugák eltávolításához. Nem alkalmas nagyon kemény epoxi- vagy cementfugához. A gyémánt szerszámok gazdaságos alternatívája. Szegmentált felépítésű, ideális a sarkokban és az éleken átvágás nélkül végzett munkákhoz. Vágásszélesség kb. 2,2 mm.

Csatlakozás	db/cs. db	Rendelési szám
SLM	1	6 39 03 241 21 0
SLM	5	6 39 03 241 23 0



GYÉMÁNT FÜRÉSZTÁRCSA

Márvány-, epoxigyanta- és trasszfugák eltávolításához. Kiváló élettartam. Nagyon kemény epoxi- vagy cementfugához is alkalmas. Megfelelő választás gyakori használat és erős igénybevétel esetén. Különösen vékony kivitel. Vágásszélesség kb. 1,2 mm. Szegmentált felépítésű, ideális a sarkokban és az éleken átvágás nélkül végzett munkákhoz.

Ø mm	Csatlakozás	db/cs. db	Rendelési szám
75	SL	1	6 35 02 216 21 0
75	SL	5	6 35 02 216 23 0



Különösen vékony kivitel. Vágásszélesség kb. 1,2 mm. Szegmentált felépítésű, ideális a sarkokban és az éleken átvágás nélkül végzett munkákhoz.

Ø mm	Csatlakozás	db/cs. db	Rendelési szám
90	SLP	1	6 35 02 217 21 0
90	SLP	5	6 35 02 217 23 0



Szegmentált felépítésű, ideális a sarkokban és az éleken átvágás nélkül végzett munkákhoz. Vágásszélesség kb. 2,2 mm.

Ø mm	Csatlakozás	db/cs. db	Rendelési szám
75	SL	1	6 35 02 114 21 0
75	SL	5	6 35 02 114 23 0



Szegmentált felépítésű, ideális a sarkokban és az éleken átvágás nélkül végzett munkákhoz. Vágásszélesség kb. 2,2 mm.

Ø mm	Csatlakozás	db/cs. db	Rendelési szám
90	SL	1	6 35 02 166 21 0
90	SL	5	6 35 02 166 23 0



Különösen vékony kivitel. Vágásszélesség kb. 1,2 mm. Szegmentált felépítésű, ideális a sarkokban és az éleken átvágás nélkül végzett munkákhoz.

Csatlakozás	db/cs. db	Rendelési szám
SLM	1	6 39 03 242 21 0
SLM	5	6 39 03 242 23 0



Szegmentált felépítésű, ideális a sarkokban és az éleken átvágás nélkül végzett munkákhoz. Vágásszélesség kb. 2,2 mm.

Csatlakozás	db/cs. db	Rendelési szám
SLM	1	6 39 03 243 21 0
SLM	5	6 39 03 243 23 0



KEMÉNYFÉM RÁSPOLY

Malter, csemperagasztó, beton, kő és fa durva csiszolásához. Háromszög alakú, 80 mm-es élhossz, lyukazott, porelszívóval is használható.

Élhossz mm	Csatlakozás	Rendelési szám
80	SL	6 37 31 001 21 0



KEMÉNYFÉM RÁSPOLY

Malter, csemperagasztó, beton, kő és fa durva csiszolásához. Igen szűk, mélyen fekvő helyeken, bordák között, hornyokban, résekben és korcokban használható. Használható idomkészítésnél, íveken és homorulatokban, valamint művészi munkáknál is. Ujjforma, kétoldali bevonattal.

Csatlakozás	Rendelési szám
SLP	6 37 31 002 21 0



KEMÉNYFÉM RÁSPOLY

Malter, csemperagasztó, beton, kő és fa durva csiszolásához. A különösen gyors munkatempóhoz és több négyzetméternyi felületek megmunkálásához. Háromszög alakú, nagy méretű kivitel, 110 mm-es élhossz, lyukazott, porelszívóval is használható.

Élhossz mm	Csatlakozás	Rendelési szám
110	SLM	6 37 31 006 21 0



CSEMPEFUGA TISZTÍTÓ

Az erősen szennyezett csempefugák gyors és gazdaságos tisztítása. A költséges teljes felújítás alternatívája. Valamennyi fugaszélességhez használható.

Csatlakozás	db/cs. db	Rendelési szám
SLP	2	6 37 19 011 22 0



TISZTÍTÓTÖMB

Rhombo, a keményfém és gyémánt szerszámok tisztításához.

Rendelési szám
6 37 19 007 01 0



KEMÉNYFÉM RESZELŐ

Kireszelésre és sorjátlanításra üvegszál- és szénszál-erősítései anyagban, műanyagban és fában. Különösen alkalmas kis résekhez.

Szélesség mm	Hossz mm	Csatlakozás	Rendelési szám
10	30	SL	6 37 06 019 21 0



GYÉMÁNT TISZTÍTÓKÉS

A fugaszélek tisztítására az újrafugázás előtt. Egyenes alak. 31 mm szélesség, 60 mm vágási mélység.

Csatlakozás	db/cs. db	Rendelési szám
SLM	1	6 39 03 237 21 0
SLM	5	6 39 03 237 23 0



COMBO STARLOCK TILE WORKING

3 darabos tartozékcsomag felújítási és javítási munkákhoz szaniter helyiségekben. Az egyes csempek részleges javításakor a csempefugák gyors és tiszta kivágása egészen a sarkokig és élekgig átvágások nélkül az egyes csempek részleges javításakor. Minden FEIN Multitool géphez, valamint egyéb szokásos Starlock szerszámbe fogóval rendelkező Multitool géphez. Csomagban vonzó árelőnnyel az egyenkénti beszerzéséhez képest. Tartalom: 1 E-Cut Universal fűrészlap (55 x 28 mm), 1 keményfém ráspoly (80 mm), 1 keményfém szegmens fűrészlap (Ø 75 mm, 2,2 mm).

Csatlakozás	Rendelési szám
SL	3 52 22 967 07 0



PROFI-SET STARLOCKMAX FŰTÉS / SZANITER

8 részes tartozékcsomag átfogó felszereltséggel, speciálisan a szaniterhelyiségekben végzett legfontosabb javítási munkákhoz. Minden FEIN StarlockMax szerszámbe fogós Multitool géphez, valamint egyéb szokásos StarlockMax szerszámbe fogóval rendelkező Multitool géphez. Vonzó árelőny az egyenkénti beszerzéséhez képest. Tartalom: 2 E-Cut Universal fűrészlap (60 x 28 mm, 60 x 44 mm), 1 gomba alakú vágókés, 1 merev spakli, 1-1 keményfém ráspoly (80 mm, 110 mm), 1 keményfém szegmens fűrészlap (Ø 90 x 2,2 mm), 1 keményfém fűrészlap (2,2 mm).

Csatlakozás	Rendelési szám
SLM	3 52 22 967 14 0

VÁGÁS, HÁNTOLÁS



TÖBBFUNKCIÓS KÉS

Szönyeg, PVC padló, karton, bitumenzsindely és kátránypapír vágásához. Három vágófelülettel.

Csatlakozás	db/cs. db	Rendelési szám
SL	1	6 39 03 251 21 0
SL	5	6 39 03 251 23 0



RUGALMAS SPAKLI

Rövid kivitel. Szilikon- és akrilfugák eltávolításához szaniter területen, valamint matricák eltávolításához.

Csatlakozás	Rendelési szám
SL	6 39 03 165 21 0



MEREV SPAKLI

Rövid kivitel. Makacs régi festékek, ragasztómaradványok, szőnyegpadlók, csemperagasztó és alvázvédő burkolatok eltávolításához.

Csatlakozás	Rendelési szám
SL	6 39 03 226 21 0



MEREV SPAKLI

Hosszú kivitel. Makacs régi festékek, ragasztómaradványok, szőnyegpadlók, csemperagasztó és alvázvédő burkolatok eltávolításához.

Csatlakozás	Rendelési szám
SLP	6 39 03 234 21 0



VÁGÓKÉS HÉZAGTÖMÍTŐ ANYAGOKHOZ

Gomba alakú, szilikon és lágy kitt vágására, valamint a szigetelt üvegek elválasztására.

Csatlakozás	db/cs. db	Rendelési szám
SL	5	6 39 03 245 23 0



VÁGÓKÉS HÉZAGTÖMÍTŐ ANYAGOKHOZ

A hajópadló fugázóanyagának gyors és biztos kifejtéséhez. Problémás helyeken, pl. a kajütön, a kikötőbaknál, a csónakperemnél, a kötélterelőnél és ivelt részeknél szintén jól alkalmazható.

Késszélesség mm	Csatlakozás	Rendelési szám
3	SLP	6 39 03 200 21 0
4	SLP	6 39 03 201 21 0
5	SLP	6 39 03 202 21 0



VÁGÓKÉS HÉZAGTÖMÍTŐ ANYAGOKHOZ

Univerzálisan használható kés szinte minden dilatációs fugához. Egyenes alak. 30 mm szélesség, 60 mm vágási mélység.

Csatlakozás	db/cs. db	Rendelési szám
SLM	5	6 39 03 236 23 0



VÁGÓKÉS HÉZAGTÖMÍTŐ ANYAGOKHOZ

Egyenes, hosszú alak, mélyebb fugákhoz.

Vágásmélység mm	Csatlakozás	db/cs. db	Rendelési szám
65	SLM	5	6 39 03 239 23 0



VÁGÓKÉS HÉZAGTÖMÍTŐ ANYAGOKHOZ

Egyenes, hosszú alak, mélyebb fugákhoz.

Vágásmélység mm	Csatlakozás	db/cs. db	Rendelési szám
69	SLM	1	6 39 03 238 21 0



PROFI KÉSZLET STARLOCKMAX FUGAFELJÚJTÁS

7 részes készlet professzionális felújításokhoz max. 90 mm mély dilatációs fugákhoz. Minden FEIN StarlockMax szerszámbe fogós Multitool géphez, valamint egyéb szokásos StarlockMax szerszámbe fogóval rendelkező Multitool géphez. Csomagban vonzó árelőnnyel az egyenkénti beszerzéséhez képest. Tartalom: 1 egyenes vágókés (65 mm), 1 egyenes vágókés, nagyon hosszú alakú (69 mm), 5 Universal egyenes vágókés (60 x 30 mm).

Csatlakozás	Rendelési szám
SLM	3 52 22 967 13 0

10

10 STARLOCK TARTOZÉKOK

TARTOZÉK KÉSZLETEK



BEST OF E-CUT STARLOCK WOOD & METAL

6 db E-Cut merülőfűrészlap fa és fém alapanyagban végzett precíz fűrészelésekhez. Minden FEIN Multitool géphez, valamint a piacon elérhető szokásos Multitool géphez. Csomagban vonzó árelőnnyel az egyenkénti beszerzéséhez képest. Tartalom: 2-2 E-Cut Long-Life fűrészlap (50 x 35 mm, 50 x 65 mm), 1-1 E-Cut Universal fűrészlap (55 x 28 mm, 55 x 44 mm).

Csatlakozás	Rendelési szám
SL	3 52 22 967 01 0



BEST OF STARLOCK SANDING

63 részes tartozékkészlet sarokokban és éleken történő csiszoláshoz. Minden FEIN Multitool géphez, valamint egyéb szokásos Starlock szerszámbefogóval rendelkező Multitool géphez. Csomagban vonzó árelőnnyel az egyenkénti beszerzéséhez képest. Tartalom: 2 nem lyukasított csiszolólap (80 mm), 1 csiszolóujj, 10-10 csiszolópapír (K 60, 80, 120) csiszolólaphoz és csiszolóujjhoz.

Csatlakozás	Rendelési szám
SL	3 52 22 967 04 0



BEST OF STARLOCK METAL

6 db fűrészlap, kifejezetten edzett és nem edzett fémek megmunkálására. Minden FEIN Multitool géphez, valamint egyéb szokásos Starlock szerszámbefogóval rendelkező Multitool géphez. Csomagban vonzó árelőnnyel az egyenkénti beszerzéséhez képest. Tartalom: 1 E-Cut CarbidePRO fűrészlap (40 x 32 mm), 1-1 E-Cut Long-Life fűrészlap (50 x 35 mm, 50 x 50 mm), 1 E-Cut Universal fűrészlap (55 x 44 mm), 1 E-Cut Fine fűrészlap (50 x 30 mm), 1 teljesen HSS fűrészlap (Ø 85 mm).

Csatlakozás	Rendelési szám
SL	3 52 22 967 02 0



BEST OF STARLOCK RENOVATION

26 részes tartozékkészlet univerzális javítási munkákhoz. Minden FEIN Multitool géphez, valamint egyéb szokásos Starlock szerszámbefogóval rendelkező Multitool géphez. Csomagban vonzó árelőnnyel az egyenkénti beszerzéséhez képest. Tartalom: 6 E-Cut Long-Life fűrészlap (2-2 db 50 x 35 mm, 50 x 50 mm, 50 x 65 mm), 1 keményfém ráspoly (80 mm), 1 keményfém szegmens fűrészlap (Ø 75 mm, 2,2 mm), 1 merev spakli, 1 gomba alakú vágókés, 1 nem lyukasított csiszolólap (80 mm), 5-5 csiszolópapír (K 60, 80, 120).

Csatlakozás	Rendelési szám
SL	3 52 22 967 06 0



COMBO STARLOCK TILE WORKING

3 darabos tartozékkészlet felújítási és javítási munkákhoz szaniter helyiségekben. Az egyes csempék részleges javításakor a csempefugák gyors és tiszta kivágása egészen a sarkokig és eléleg átvágások nélkül az egyes csempék részleges javításakor. Minden FEIN Multitool géphez, valamint egyéb szokásos Starlock szerszámbefogóval rendelkező Multitool géphez. Csomagban vonzó árelőnnyel az egyenkénti beszerzéséhez képest. Tartalom: 1 E-Cut Universal fűrészlap (55 x 28 mm), 1 keményfém ráspoly (80 mm), 1 keményfém szegmens fűrészlap (Ø 75 mm, 2,2 mm).

Csatlakozás	Rendelési szám
SL	3 52 22 967 07 0



COMBO STARLOCK RENOVATION

3 darabos tartozékkészlet, kifejezetten padlók felújítási munkáihoz. Minden FEIN Multitool géphez, valamint egyéb szokásos Starlock szerszámbefogóval rendelkező Multitool géphez. Csomagban vonzó árelőnnyel az egyenkénti beszerzéséhez képest. Tartalom: 1 db keményfém szegmens fűrészlap (Ø 85 mm), 1 E-Cut Long-Life fűrészlap (50 x 35 mm), 1 merev spakli.

Csatlakozás	Rendelési szám
SL	3 52 22 967 11 0



COMBO STARLOCK MINI CUT

3 darabos tartozékkészlet, ideális megoldás kisebb résekhez és szűk helyen végzett munkákhoz, pl. sokféle szerelési munkához, kapcsolók beépítéséhez, modellépítéshez stb. Minden FEIN Multitool géphez, valamint egyéb szokásos Starlock szerszámbefogóval rendelkező Multitool géphez. Csomagban vonzó árelőnnyel az egyenkénti beszerzéséhez képest. Tartalom: 2 E-Cut Long-Life fűrészlap (30 x 10 mm, 35 x 20 mm), 1 keményfém reszelő (30 x 10 mm).

Csatlakozás	Rendelési szám
SL	3 52 22 967 09 0



E-CUT COMBO STARLOCK WOOD & METAL

3 db E-Cut merülőfűrészlap fa és fém alapanyagban végzett precíz fűrészelésekhez. Minden FEIN Multitool géphez, valamint egyéb szokásos Starlock szerszámbefogóval rendelkező Multitool géphez. Csomagban vonzó árelőnnyel az egyenkénti beszerzéséhez képest. Tartalom: 2 E-Cut Long-Life fűrészlap (50 x 35 mm, 50 x 65 mm), 1 E-Cut Universal fűrészlap (55 x 44 mm).

Csatlakozás	Rendelési szám
SL	3 52 22 967 10 0



E-CUT COMBO STARLOCK WOOD

3 db E-Cut merülőfűrészlap fa alapanyagban végzett precíz fűrészelésekhez. Minden FEIN Multitool géphez, valamint egyéb szokásos Starlock szerszámbefogóval rendelkező Multitool géphez. Csomagban vonzó árelőnnyel az egyenkénti beszerzéséhez képest. Tartalom: 1 E-Cut standard fűrészlap, ívelt (50 x 50 mm), 1-1 E-Cut Precision BIM fűrészlap (50 x 35 mm, 50 x 65 mm).

Csatlakozás	Rendelési szám
SL	3 52 22 967 08 0



BEST OF E-CUT STARLOCKPLUS WOOD & METAL

6 db E-Cut merülőfűrészlap fa és fém alapanyagban végzett precíz fűrészelésekhez. Minden FEIN Multitool géphez, valamint egyéb szokásos Starlock-Plus és StarlockMax szerszámbefogóval rendelkező Multitool géphez. Csomagban vonzó árelőnnyel az egyenkénti beszerzéséhez képest. Tartalom: 2-2 E-Cut Long-Life fűrészlap (50 x 35 mm, 50 x 65 mm), 1-1 E-Cut Universal fűrészlap (60 x 28 mm, 60 x 44 mm).

Csatlakozás	Rendelési szám
SLP	3 52 22 967 03 0



BEST OF E-CUT STARLOCKMAX WOOD & METAL

6 db extra hosszú E-Cut merülőfűrészlap nagy bemenülési mélységhez, fában és fémben végzett hatékony munkákhoz. StarlockMax szerszámbefogóval rendelkező FEIN Multitool gépekhez, valamint egyéb szokásos StarlockMax szerszámbefogóval rendelkező Multitool géphez. Csomagban vonzó árelőnnyel az egyenkénti beszerzéséhez képest. Tartalom: 2 E-Cut Long-Life fűrészlap (78 x 32 mm, 78 x 42 mm), 2 E-Cut Long-Life fűrészlap (90 x 32 mm).

Csatlakozás	Rendelési szám
SLM	3 52 22 967 05 0



PROFI-SET STARLOCKMAX FŰTÉS / SZANITER

8 részes tartozékkészlet átfogó felszereltséggel, speciálisan a szaniterhelyiségekben végzett legfontosabb javítási munkákhoz. Minden FEIN StarlockMax szerszámbefogós Multitool géphez, valamint egyéb szokásos StarlockMax szerszámbefogóval rendelkező Multitool géphez. Vonzó árelőny az egyenkénti beszerzéséhez képest. Tartalom: 2 E-Cut Universal fűrészlap (60 x 28 mm, 60 x 44 mm), 1 gomba alakú vágókés, 1 merev spakli, 1-1 keményfém ráspoly (80 mm, 110 mm), 1 keményfém szegmens fűrészlap (Ø 90 x 2,2 mm), 1 keményfém fűrészlap (2,2 mm).

Csatlakozás	Rendelési szám
SLM	3 52 22 967 14 0



PROFI KÉSZLET STARLOCKMAX BELSŐÉPÍTÉSZET

45 részes tartozékkészlet átfogó fűrészlap-választékkal, a gyors és precíz fűrészelési munkákhoz minden szerelési munkánál. Minden FEIN StarlockMax szerszámbefogós Multitool géphez, valamint egyéb szokásos StarlockMax szerszámbefogóval rendelkező Multitool géphez. Csomagban vonzó árelőnnyel az egyenkénti beszerzéséhez képest. Tartalom: 8 E-Cut Long-Life fűrészlap (1 db 34 x 20 mm, 2-2 db 50 x 35 mm és 50 x 65 mm, 1-1 db 78 x 32 mm, 78 x 42 mm und 90 x 32 mm), 1-1 E-Cut Precision BIM fűrészlap (50 x 35 mm, 50 x 65 mm), 1 HSS körfűrészlap (Ø 100 mm), 1 mélységhatároló, 1 hosszú merev spakli, 1 antisztatikus elszívőkészülék, 1 lyukasztott csiszolólap (80 mm), 10-10 lyukasztott csiszolópapír (K 60, 80, 120).

Csatlakozás	Rendelési szám
SLM	3 52 22 967 12 0



HAJÓZÁSI PROFI KÉSZLET

Hét részes tartozékkészlet hajózási célú alkalmazásra, yachtok építéséhez, karbantartásához és javításához. Minden StarlockPlus- és StarlockMax-befogóval rendelkező Multitoolhoz. Készletben vonzó árelőny az egyenkénti beszerzéshez képest.

Csatlakozás	Rendelési szám
SLP	3 52 22 967 26 0

ÁLTALÁNOS TARTOZÉKOK



ASZTALI- ÉS FÚRÓÁLLVÁNY TARTÓK

Tökéletes a precíziós vágásokhoz: az elektromos kéziszerszámot fel lehet fogatni asztalra és satupadra, ezáltal biztonságosan lehet megközelíteni a munkadarabbal. A szokásos fúróállványokba való befogás is lehetséges (nyakátmérő 43 mm) – ilyenkor a mechanika segítségével milliméterpontosan beállítható. FEIN MULTIMASTER és FEIN SuperCut modellekhez. Alkalmas a FEIN MULTIMASTER (A)MM 700 und (A)MM 500 szerszámokhoz.

Rendelési szám
9 26 02 083 01 0



ELSZÍVÓ KÉSZLET

A hatékony porelszíváshoz és a maximális felhasználási rugalmasságért. Stabil és erős kapcsolat a géppel a biztonságos tartásért minden munkahelyzetben. Szabadon elfordítható szívótömlő a gépen a munkahelyzethez történő optimális alkalmazkodásért. Antisztatikus – FEIN Dustex porelszívóval és opcionális antisztatikus szívótömlővel kombinálva. 35 mm átmérőjű tömlőcsatlakozó, a legtöbb normál porszívórendszerhez használható. A csomag tartalma: 1 db elszívó, 2 db lyukasztott csiszolólap (80 mm-es élhossz), 5-5 db lyukasztott korund csiszolópapír, 60-as, 80-as és 120-as szemcsemérettel. Alkalmas a FEIN MULTIMASTER (A)MM 700 und (A)MM 500 szerszámokhoz.

Rendelési szám
9 26 02 102 00 0



PÓTFOGANTYÚ

Illeszkedik a FEIN MULTIMASTER (A)MM 700-1.7 géphez.

Rendelési szám
3 21 19 148 02 0

10 MULTIMASTER AUTOMOTIVE



AKKUS MULTIMASTER AMM 700 1.7 Q AS

A legjobb oszcilláló mozgással rendelkező akkus MULTIMASTER gépjárművekhez.

AKKUS MULTIMASTER AMM 700 1.7 Q AUTOGLAS AS

A FEIN legjobb oszcilláló akkus MULTIMASTER gépe gépjárművekhez széles tartozékválasztékkal szélvédők kivágására és a karosszérián végzett munkákhoz.

MULTIMASTER MM 700 1.7 Q BUS & TRUCK

A FEIN legjobb oszcilláló mozgással rendelkező MULTIMASTER gépe széles tartozékválasztékkal teher- és haszongépjárművekhez.

OLDAL	276	276	278
Névleges teljesítményfelvétel W			450
Akkufeszültség V	18	18	
Akkumulátorkompatibilitás	Li-ion / ProCORE Li-ion	Li-ion / ProCORE Li-ion	
Akkumulátorcsatlakozó	18 V AMPShare	18 V AMPShare	
Rezgésszám 1/perc	10 000 - 19 500	10 000 - 19 500	10 000 - 19 500
Szerszámefogó	12 lapú	12 lapú	12 lapú
Szerszámcsere	QuickIN	QuickIN	QuickIN
Amplitúdó	2 x 1,7°	2 x 1,7°	2 x 1,7°
EPTA szerinti súly kg			1,65
Tömeg akkumulátor nélkül kg	1,10	1,10	



**MULTIMASTER
MM 700 1.7 Q AUTOGLAS**

A FEIN legjobb oszcilláló mozgással rendelkező MULTIMASTER gépe gépjárművekhez, széles tartozékválasztékkal szélvédők kivágására és a karosszérián végzett munkákhoz.

278

450

MULTIMASTER MM 700 1.7 BASIC

A legjobb oszcilláló mozgással rendelkező MULTIMASTER gép gépjárművekhez, rendkívül lapos hajtóműfejjel szűk térközökben végzett munkákhoz.

279

450

MULTIMASTER MM 700 1.7 Q BASIC

A legjobb oszcilláló mozgással rendelkező MULTIMASTER gépjárművekhez.

279

450

MOTLX 6-25

Nagyteljesítményű pneumatikus oszcilláló szerszám teherszállító járművekhez.

279

10 000 - 19 500

12 lapú

QuickIN

2 x 1,7°

1,65

10 000 - 19 500

12 lapú

Kézi, imbuszcsavarral

2 x 1,7°

1,45

10 000 - 19 500

12 lapú

QuickIN

2 x 1,7°

1,45

20 000

Hatlapú

Kézi, imbuszcsavarral

2 x 1,6°

0,90

10 MULTIMASTER AUTOMOTIVE

AKKUS MULTIMASTER AMM 700 1.7 Q AS



SZÁLLÍTÁSI TARTALOM

1 db védőborítás szerszámcserehez,
1 db fenőkö (63719010014),
1 db műanyag szerszámkoffer (L-BOXX 136)

Tartozékokat ld. a 284

AMPShare tartozékok a 318. oldalon.

A legjobb oszcilláló mozgással rendelkező akkus MULTIMASTER gépjárművekhez.

Akkufeszültség	V	18
Akkumulátorkompatibilitás		Li-ion / ProCORE Li-ion
Akkumulátorcsatlakozó		18 V AMPShare
Rezgésszám	1/perc	10 000 - 19 500
Szerszámbe fogó		12 lapú
Szerszámcsere		QuickIN
Amplitúdó		2 x 1,7°
Tömeg akkumulátor nélkül	kg	1,10

Rendelési szám	7 129 37 61 00 0
EAN	4014586895307

FEIN ELŐNYÖK

- + Szélvédők kivágására és a karosszérián végzett munkákhoz.
- + Rezgéselnyelő rendszer: minimális rezgés és kiváló zajcsökkentés a tartósan biztonságos és kellemes munkavégzésért.
- + QuickIN: szerszámcsere kevesebb mint 3 másodperc alatt a szabadalmaztatott szerszám nélküli FEIN gyorsbefogó rendszer révén.
- + 12 lapú szerszámbe fogó az optimális forgatónyomaték-átvitelhez.
- + 18 V FEIN PowerDrive motor: Különösen nagy teljesítményű, szinte kopásmentes, nagyon nagy hatásfokú, kefe nélküli motor, ezen kívül rendkívüli terhelhető és hosszú élettartamú.
- + Tachogenerátor: terhelés alatt is állandó fordulatszám és fokozatmentes elektronikus fordulatszám-szabályozás.
- + Fém hajtómű: nagy terhelhetőség és maximális élettartam, mivel minden hajtóműegység fém alkatrészekből készül.
- + Electronic Cell Protection (ECP, elektronikus cellavédelem): Az ECP megvédi az akkumulátort a túlterheléstől, a túlhevüléstől és a mélykisüléstől.
- + A COOLPACK technológia gondoskodik az akkumulátor hosszabb élettartamáról, és lehetővé teszi ezáltal a hosszabb üzemidőket.
- + Az akkumulátor töltöttségi állapota közvetlenül az akkumulátorról leolvasható.
- + Kompatibilis az AMPShare / Bosch Professional 18 V-os akkumulátorokkal.
- + Minden alkalmazáshoz a megfelelő felszerelés. Mobil munkavégzés az L-BOXX rendszerrel.

AKKUS MULTIMASTER AMM 700 1.7 Q AUTOGLAS AS



SZÁLLÍTÁSI TARTALOM

1 db védőborítás szerszámcserehez,
1 db egyenes alakú, Z-hajlatos, fogazott vágókés (081-es alak),
1-1 db U alakú, megerősített kivitelű vágókés (157-es és 111-es alak),
1 db L alakú fogazott vágókés (209-es alak), 2 db L alakú fogazott vágókés (208-es alak), 2 db U alakú, megerősített kivitelű vágókés (212-es alak), 3 db L alakú fogazott vágókés (207-es alak), 1 db egyenes alakú, Z-hajlatos vágókés beállítható ütközőgörgővel (143-as alak),
1 db fenőkö (63719010014),
1 db GAL 1880 CV AS típusú gyors-töltő, 2 db Li-ion akkuegység (18 V / 5 Ah), 1 db műanyag szerszámkoffer (L-BOXX 136)

Tartozékokat ld. a 284

AMPShare tartozékok a 318. oldalon.

A FEIN legjobb oszcilláló akkus MULTIMASTER gépe gépjárművekhez széles tartozékválasztékkal szélvédők kivágására és a karosszérián végzett munkákhoz.

Akkufeszültség	V	18
Akkukapacitás	Ah	5
Akkumulátorkompatibilitás		Li-ion / ProCORE Li-ion
Akkumulátorcsatlakozó		18 V AMPShare
Rezgésszám	1/perc	10 000 - 19 500
Szerszámbe fogó		12 lapú
Szerszámcsere		QuickIN
Amplitúdó		2 x 1,7°
Tömeg akkumulátor nélkül	kg	1,10

Rendelési szám	7 129 37 62 00 0
EAN	4014586895314

FEIN ELŐNYÖK

- + Szélvédők kivágására és a karosszérián végzett munkákhoz.
- + Rezgéselnyelő rendszer: minimális rezgés és kiváló zajcsökkentés a tartósan biztonságos és kellemes munkavégzésért.
- + QuickIN: szerszámcsere kevesebb mint 3 másodperc alatt a szabadalmaztatott szerszám nélküli FEIN gyorsbefogó rendszer révén.
- + 12 lapú szerszámbe fogó az optimális forgatónyomaték-átvitelhez.
- + 18 V FEIN PowerDrive motor: Különösen nagy teljesítményű, szinte kopásmentes, nagyon nagy hatásfokú, kefe nélküli motor, ezen kívül rendkívüli terhelhető és hosszú élettartamú.
- + Tachogenerátor: terhelés alatt is állandó fordulatszám és fokozatmentes elektronikus fordulatszám-szabályozás.
- + Fém hajtómű: nagy terhelhetőség és maximális élettartam, mivel minden hajtóműegység fém alkatrészekből készül.
- + Electronic Cell Protection (ECP, elektronikus cellavédelem): Az ECP megvédi az akkumulátort a túlterheléstől, a túlhevüléstől és a mélykisüléstől.
- + A COOLPACK technológia gondoskodik az akkumulátor hosszabb élettartamáról, és lehetővé teszi ezáltal a hosszabb üzemidőket.
- + Az akkumulátor töltöttségi állapota közvetlenül az akkumulátorról leolvasható.
- + Kompatibilis az AMPShare / Bosch Professional 18 V-os akkumulátorokkal.
- + Minden alkalmazáshoz a megfelelő felszerelés. Mobil munkavégzés az L-BOXX rendszerrel.

AKP 18-600 AS AUTÓÜVEGEZŐ KÉSZLET



SZÁLLÍTÁSI TARTALOM

1 db akkumulátoros
MULTIMASTER AMM 700 1.7 Q AS,
1 db AKP 18-600 AS akkumulátoros
kinyomópisztoly, 2 db autóüvegező
tartozékcsomag, 1 db védőborítás
szerszámcseréhez

Tartozékokat ld. a 284

**AMPShare tartozékok
a 318. oldalon.**

Tökéletes készlet autóüvegezéshez: Erős és rugalmas akkumulátoros kinyomópisztolyunk és a legjobb akkumulátoros rezgő MULTIMASTER gépünk gépjárművek javításához. A készletben széles tartozékválaszték található a szélvédők kivágásához és a karosszérián végzett munkákhoz.

Akkufeszültség	V	18
Akkumulátorkompatibilitás		Li-ion / ProCORE Li-ion
Akkumulátorcsatlakozó		18 V AMPShare
Rendelési szám		7 190 24 60 00 0
EAN		4014586898681

Az akkumulátoros MULTIMASTER AMM 700 1.7 Q AS műszaki adatait lásd a következő számú oldalon: 276

FEIN ELŐNYÖK

- + Verhetetlen árelőny készletben a darabonkénti beszerzéshez képest.
- AKP 18-600 AS akkumulátoros kinyomópisztoly:**
 - + A 3500 N maximális nyomóerővel és a max. 8 mm/s üresjáratú előtolási sebességgel a nagy teljesítményű motor garantálja a nagy munkatempót – még különösen sűrű folyású anyagok feldolgozásakor is.
 - + A pontos munka még sosem volt ilyen egyszerű: A 9 fordulatszám-beállításnak, a kézi kioldásnak és a fokozatmentesen szabályozható préselési sebességnek köszönhetően az anyagáramlás pillanatok alatt optimálisan beszabályozható.
 - + Az automatikus visszafutási funkció (no drip function) lehetővé teszi a nyomás csökkenését és a fogasléc visszafutását a kioldó elengedésekor. Ez megakadályozza a felhasznált anyag csepegését vagy szivárgását.
- AMM 700 1.7 Q AUTOGLAS AS akkumulátoros MULTIMASTER:**
 - + Szélvédők kivágására és a karosszérián végzett munkákhoz.
 - + Rezgéselnyelő rendszer: minimális rezgés és kiváló zajcsökkentés a tartósan biztonságos és kellemes munkavégzésért.
 - + QuickIN: szerszámcseréje kevesebb mint 3 másodperc alatt a szabadalmaztatott szerszám nélküli FEIN gyorsbefogó rendszer révén.

AKP 18-600 AS AUTÓÜVEGEZŐ KÉSZLET TOP



SZÁLLÍTÁSI TARTALOM

1 db akkumulátoros
MULTIMASTER AMM 700 1.7 Q AS,
1 db AKP 18-600 AS akkumulátoros
kinyomópisztoly,
2 db GBA 18 V 4.0 AH AS
akkumulátoregység,
1 db GAL 1880 CV AS
típusú gyorstöltő, 2 db autóüvegező
tartozékcsomag, 1 db védőborítás
szerszámcseréhez

Tartozékokat ld. a 284

**AMPShare tartozékok
a 318. oldalon.**

Tökéletes készlet autóüvegezéshez: Erős és rugalmas akkumulátoros kinyomópisztolyunk és a legjobb akkumulátoros rezgő MULTIMASTER gépünk gépjárművek javításához. A készletben széles tartozékválaszték található a szélvédők kivágásához és a karosszérián végzett munkákhoz. A mellékelt akkumulátorokkal és töltővel a munka azonnal elindulhat.

Akkufeszültség	V	18
Akkukapacitás	Ah	4
Akkumulátorkompatibilitás		Li-ion / ProCORE Li-ion
Akkumulátorcsatlakozó		18 V AMPShare
Rendelési szám		7 190 25 60 00 0
EAN		4014586898698

Az akkumulátoros MULTIMASTER AMM 700 1.7 Q AS műszaki adatait lásd a következő számú oldalon: 276

FEIN ELŐNYÖK

- + Verhetetlen árelőny készletben a darabonkénti beszerzéshez képest.
- AKP 18-600 AS akkumulátoros kinyomópisztoly:**
 - + A 3500 N maximális nyomóerővel és a max. 8 mm/s üresjáratú előtolási sebességgel a nagy munkatempót – még különösen sűrű folyású anyagok feldolgozásakor is.
 - + A pontos munka még sosem volt ilyen egyszerű: A 9 fordulatszám-beállításnak, a kézi kioldásnak és a fokozatmentesen szabályozható préselési sebességnek köszönhetően az anyagáramlás pillanatok alatt optimálisan beszabályozható.
 - + Az automatikus visszafutási funkció (no drip function) lehetővé teszi a nyomás csökkenését és a fogasléc visszafutását a kioldó elengedésekor. Ez megakadályozza a felhasznált anyag csepegését vagy szivárgását.
- AMM 700 1.7 Q AUTOGLAS AS akkumulátoros MULTIMASTER:**
 - + Szélvédők kivágására és a karosszérián végzett munkákhoz.
 - + Rezgéselnyelő rendszer: minimális rezgés és kiváló zajcsökkentés a tartósan biztonságos és kellemes munkavégzésért.
 - + QuickIN: szerszámcseréje kevesebb mint 3 másodperc alatt a szabadalmaztatott szerszám nélküli FEIN gyorsbefogó rendszer révén.

10 MULTIMASTER AUTOMOTIVE

MULTIMASTER MM 700 1.7 Q BUS & TRUCK



SZÁLLÍTÁSI TARTALOM

1 db horog alakú fogazott vágókés (217-es alak), 1 db hántoló, karcólásvédő bevonattal (105-ös alak), 2 db L alakú fogazott vágókés (207-es alak), 2 db egyenes alakú fogazott vágókés (073-as alak), 1 db görbített, Z-hajlatos vágókés (072-es alak), 1 db U alakú fogazott vágókés (212-es alak), 2 db egyenes alakú, Z-hajlatos, fogazott vágókés (081-es alak), 1 db L alakú fogazott vágókés (209-es alak), 1 db védőborítás szerszámcseréhez, 1 húzókötel rögzítővel, 1 db fenőkö (63719010014), 1 db műanyag szerszámkoffer (L-BOXX 136)

Tartozékokat ld. a 284

A FEIN legjobb oszcilláló mozgással rendelkező MULTIMASTER gépe széles tartozékválasztékkal teher- és haszongépjárművekhez.

Névleges teljesítményfelvétel	W	450
Leadott teljesítmény	W	250
Rezgésszám	1/perc	10 000 - 19 500
Szerszámbefogó		12 lapú
Szerszámcseré		QuickIN
Amplitúdó		2 x 1,7°
Kábel	m	5
EPTA szerinti súly	kg	1,65

Rendelési szám	7 229 70 64 00 0
EAN	4014586898049

FEIN ELŐNYÖK

- + Rezgéselnyelő rendszer: minimális rezgés és kiváló zajcsökkentés a tartósan biztonságos és kellemes munkavégzésért.
- + QuickIN: szerszámcseré kevesebb mint 3 másodperc alatt a szabadalmaztatott szerszám nélküli FEIN gyorsbefogó rendszer révén.
- + Hatlapú szerszámbefogó az optimális nyomatképvitel érdekében.
- + 450 W FEIN nagy teljesítményű motor: tartós terhelés és túlterhelés ellen biztosított, nagy teljesítményű motor magas réztartalommal a legjobb vágási sebességet és a leggyorsabb munkatempóért.
- + Tachogenerátor: terhelés alatt is állandó fordulatszám és fokozatmentes elektronikus fordulatszám-szabályozás.
- + Fém hajtómű: nagy terhelhetőség és maximális élettartam, mivel minden hajtóműegység fém alkatrészekből készült.
- + Ipari kábel: nagy hatósugár az 5 méter hosszú, ipari minőségű, finom vezetékekből készített gumibevonatú kábelnek köszönhetően.
- + Minden alkalmazáshoz a megfelelő felszerelés. Mobil munkavégzés az L-BOXX rendszerrel.

MULTIMASTER MM 700 1.7 Q AUTOGLAS



SZÁLLÍTÁSI TARTALOM

3 db L alakú fogazott vágókés (207-es alak), 2 db L alakú fogazott vágókés (208-es alak), 1 db L alakú fogazott vágókés (209-es alak), 1-1 db U alakú, megerősített kivitelű vágókés (157-es és 111-es alak), 2 db U alakú, megerősített kivitelű vágókés (212-es alak), 1 db egyenes alakú, Z-hajlatos vágókés beállítható ütközőgörgővel (143-as alak), 1 db egyenes alakú, Z-hajlatos, fogazott vágókés (081-es alak), 1 db védőborítás szerszámcseréhez, 1 db fenőkö (63719010014), 1 db műanyag szerszámkoffer (L-BOXX 136)

Tartozékokat ld. a 284

A FEIN legjobb oszcilláló mozgással rendelkező MULTIMASTER gépe gépjárművekhez, széles tartozékválasztékkal szélvédők kivágására és a karosszérián végzett munkákhoz.

Névleges teljesítményfelvétel	W	450
Leadott teljesítmény	W	250
Rezgésszám	1/perc	10 000 - 19 500
Szerszámbefogó		12 lapú
Szerszámcseré		QuickIN
Amplitúdó		2 x 1,7°
Kábel	m	5
EPTA szerinti súly	kg	1,65

Rendelési szám	7 229 70 65 00 0
EAN	4014586898063

FEIN ELŐNYÖK

- + Rezgéselnyelő rendszer: minimális rezgés és kiváló zajcsökkentés a tartósan biztonságos és kellemes munkavégzésért.
- + QuickIN: szerszámcseré kevesebb mint 3 másodperc alatt a szabadalmaztatott szerszám nélküli FEIN gyorsbefogó rendszer révén.
- + Hatlapú szerszámbefogó az optimális nyomatképvitel érdekében.
- + 450 W FEIN nagy teljesítményű motor: tartós terhelés és túlterhelés ellen biztosított, nagy teljesítményű motor magas réztartalommal a legjobb vágási sebességet és a leggyorsabb munkatempóért.
- + Tachogenerátor: terhelés alatt is állandó fordulatszám és fokozatmentes elektronikus fordulatszám-szabályozás.
- + Fém hajtómű: nagy terhelhetőség és maximális élettartam, mivel minden hajtóműegység fém alkatrészekből készült.
- + Ipari kábel: nagy hatósugár az 5 méter hosszú, ipari minőségű, finom vezetékekből készített gumibevonatú kábelnek köszönhetően.
- + Minden alkalmazáshoz a megfelelő felszerelés. Mobil munkavégzés az L-BOXX rendszerrel.

MULTIMASTER MM 700 1.7 BASIC



SZÁLLÍTÁSI TARTALOM

1 db kulcs, 1 db fenőkö (63719010014), 1db felfegőcsavar (3 30 01 039 01 7), 1 db védőborítás szerszámcserehez, 1 db műanyag szerszámkoffer (L-BOXX 136)

Tartozékokat ld. a 284

A legjobb oszcilláló mozgással rendelkező MULTIMASTER gép gépjárművekhez, rendkívül lapos hajtóműfejjel szűk térközökben végzett munkákhoz.

Névleges teljesítményfelvétel	W	450
Leadott teljesítmény	W	250
Rezgésszám	1/perc	10 000 - 19 500
Szerszámbevegő		12 lapú
Szerszámcsere		Kézi, imbuszcsavarral
Amplitúdó		2 x 1,7°
Kábel	m	5
EPTA szerinti súly	kg	1,45

Rendelési szám	7 229 69 62 00 0
EAN	4014586897967

FEIN ELŐNYÖK

- + Szélvédők kivágására és a karosszérián végzett munkákhoz.
- + Rezgéselnyelő rendszer: minimális rezgés és kiváló zajcsökkentés a tartósan biztonságos és kellemes munkavégzésért.
- + Hatlapú szerszámbevegő az optimális nyomatképvitel érdekében.
- + 450 W FEIN nagy teljesítményű motor: tartós terhelés és túlterhelés ellen biztosított, nagy teljesítményű motor magas réztartalommal a legjobb vágási sebességgért és a leggyorsabb munkatempóért.
- + Tachogenerátor: terhelés alatt is állandó fordulatszám és fokozatmentes elektronikus fordulatszám-szabályozás.
- + Fém hajtómű: nagy terhelhetőség és maximális élettartam, mivel minden hajtóműegység fém alkatrészekből készült.
- + Ipari kábel: nagy hatósugár az 5 méter hosszú, ipari minőségű, finom vezetékekből készített gumibevonatú kábelnek köszönhetően.
- + Minden alkalmazáshoz a megfelelő felszerelés. Mobil munkavégzés az L-BOXX rendszerrel.

MULTIMASTER MM 700 1.7 Q BASIC



SZÁLLÍTÁSI TARTALOM

1 db védőborítás szerszámcserehez, 1 db fenőkö (63719010014), 1 db műanyag szerszámkoffer (L-BOXX 136)

Tartozékokat ld. a 284

A legjobb oszcilláló mozgással rendelkező MULTIMASTER gépjárművekhez.

Névleges teljesítményfelvétel	W	450
Leadott teljesítmény	W	250
Rezgésszám	1/perc	10 000 - 19 500
Szerszámbevegő		12 lapú
Szerszámcsere		QuickIN
Amplitúdó		2 x 1,7°
Kábel	m	5
EPTA szerinti súly	kg	1,45

Rendelési szám	7 229 69 63 00 0
EAN	4014586897998

FEIN ELŐNYÖK

- + Szélvédők kivágására és a karosszérián végzett munkákhoz.
- + Rezgéselnyelő rendszer: minimális rezgés és kiváló zajcsökkentés a tartósan biztonságos és kellemes munkavégzésért.
- + QuickIN: szerszámcsere kevesebb mint 3 másodperc alatt a szabadalmaztatott szerszám nélküli FEIN gyorsbevegő rendszer révén.
- + Hatlapú szerszámbevegő az optimális nyomatképvitel érdekében.
- + 450 W FEIN nagy teljesítményű motor: tartós terhelés és túlterhelés ellen biztosított, nagy teljesítményű motor magas réztartalommal a legjobb vágási sebességgért és a leggyorsabb munkatempóért.
- + Tachogenerátor: terhelés alatt is állandó fordulatszám és fokozatmentes elektronikus fordulatszám-szabályozás.
- + Fém hajtómű: nagy terhelhetőség és maximális élettartam, mivel minden hajtóműegység fém alkatrészekből készült.
- + Ipari kábel: nagy hatósugár az 5 méter hosszú, ipari minőségű, finom vezetékekből készített gumibevonatú kábelnek köszönhetően.
- + Minden alkalmazáshoz a megfelelő felszerelés. Mobil munkavégzés az L-BOXX rendszerrel.

MOTLX 6-25



SZÁLLÍTÁSI TARTALOM

2 db kulcs,
1 db műanyag szerszámkoffer

Tartozékokat ld. a 284

Nagyteljesítményű pneumatikus oszcilláló szerszám teherszállító járművekhez.

Üzemi nyomás	bar	6,3
Levegőfogyasztás	m ³ /perc	0,6
Rezgésszám	1/perc	20 000
Tömítő átmérő	mm	8
Szerszámbevegő		Hatlapú
Szerszámcsere		Kézi, imbuszcsavarral
Amplitúdó		2 x 1,6°
EPTA szerinti súly	kg	0,90

Rendelési szám	7 536 03 00 01 0
EAN	4014586861906

FEIN ELŐNYÖK

- + Nagyszámú tartozék a professzionális alkalmazáshoz több szakterületen.
- + Erős rezgőmozgás (2x 1,6 szögfokos amplitúdó) a lehető leggyorsabb munkavégzéshez.
- + A ragasztott tehergépkocsi-, busz- és vonatablaküvegek kivágásához és a gépjárműipar számára ideális. Kis méret.
- + A csomag része a be- és az elvezető tömlő is.
- + A munkatérbe nem távozik szivárgó levegő és olajköd.
- + Hatlapú szerszámbevegős.

10 MULTIMASTER FUGAFELÚJÍTÁS



**MULTIMASTER
AMM 700 1.7 Q FUGAFELÚJÍTÁSHOZ**

Legjobb Multitool gépünk kifejezetten fugafelújításhoz, elnyűhetetlen 12 ágú, csillag alakú befogóval és 7 db késsel a rugalmas fugázóanyagok kivágásához.

**MULTIMASTER
AMM 700 1.7 Q FUGAFELÚJÍTÁSHOZ**

**MULTIMASTER
MM 700 1.7 Q FUGAFELÚJÍTÁSHOZ**

Legjobb Multitool gépünk kifejezetten fugafelújításhoz, elnyűhetetlen 12 ágú, csillag alakú befogóval és 7 db késsel a rugalmas fugázóanyagok kivágásához.

OLDAL		281	281	283
Névleges teljesítményfelvétel	W			450
Akkufeszültség	V	18	18	
Akkumulátorkompatibilitás		Li-ion / ProCORE Li-ion	Li-ion / ProCORE Li-ion	
Akkumulátorcsatlakozó		18 V AMPShare	18 V AMPShare	
Rezgésszám	1/perc	10 000 - 19 500	10 000 - 19 500	10 000 - 19 500
Szerszámbefogó		12 lapú	12 lapú	12 lapú
Szerszámcsere		QuickIN	QuickIN	QuickIN
Amplitúdó		2 x 1,7°	2 x 1,7°	2 x 1,7°
EPTA szerinti súly	kg			1,65
Tömeg akkumulátor nélkül	kg	1,30	1,10	

**MULTIMASTER
AMM 700 1.7 Q
FUGAFELÚJÍTÁSHOZ**



SZÁLLÍTÁSI TARTALOM

5 db egyenes vágókés (117-es alak) 6 390 31 17 01 5, 1 db egyenes, hosszú vágókés (116-os forma) 6 390 31 16 01 1, 1 db vágókés, gomba-alak 6 390 31 28 01 2, 1 fogantyú, 1 db védőborítás szerszámcserehez, 1 db fenőkö (63719010014), 1 db GAL 1880 CV AS típusú gyorstöltő, 2 db Li-ion akkuegység (18 V / 5 Ah), 1 db műanyag szerzőköffer (L-BOXX 238)

Tartozékokat ld. a 284

AMPShare tartozékok a 318. oldalon.

Legjobb Multitool gépünk kifejezetten fugafelújításhoz, elnyúhetetlen 12 ágú, csillag alakú befogóval és 7 db késsel a rugalmas fugázóanyagok kivágásához.

Akkufeszültség	V	18
Akkukapacitás	Ah	5
Akkumulátorkompatibilitás		Li-ion / ProCORE Li-ion
Akkumulátorcsatlakozó		18 V AMPShare
Rezgésszám	1/perc	10 000 - 19 500
Szerszámbeefogó		12 lapú
Szerszámcsere		QuickIN
Amplitúdó		2 x 1,7°
Tömeg akkumulátor nélkül	kg	1,30

Rendelési szám	7 129 37 63 00 0
EAN	4014586898926

FEIN ELŐNYÖK

- + Precizitás – a Multitool gépek a nehezen hozzáférhető helyeken is használhatók. A rezgéscsillapításnak köszönhetően nyugodtan és precízen dolgoznak.
- + Sokoldalúság – a max. 98 mm-es késhosszak lehetővé teszik a nagyon mély fugák kivágását is. A gyémántbevonatú tisztítókések megtisztítják a fugaszéleket az újrafugázás előtt.
- + Biztonság és egyszerűség – a Multitool gépek precízen és biztonságosan dolgoznak a fugában. A kések nem törnek el, és az elektromos kéziszerszám védett a túlterheléstől és a túlmelegedéstől. A hibás alkalmazás szinte teljesen ki van zárva.
- + Rezgéselnyelő rendszer: minimális rezgés és kiváló zajcsökkentés a tartósan biztonságos és kellemes munkavégzésért.
- + QuickIN: szerszámcsere kevesebb mint 3 másodperc alatt a szabadalmaztatott szerszám nélküli FEIN gyorsbefogó rendszer révén.
- + 12 lapú szerszámbeefogó az optimális forgatónyomaték-átvitelhez.
- + 18 V FEIN PowerDrive motor: Különösen nagy teljesítményű, szinte kopásmentes, nagyon nagy határfokú, kefe nélküli motor, ezen kívül rendkívüli terhelhető és hosszú élettartamú.
- + Tachogenerátor: terhelés alatt is állandó fordulatszám és fokozatmentes elektronikus fordulatszám-szabályozás.
- + Fém hajtómű: nagy terhelhetőség és maximális élettartam, mivel minden hajtóműegység fém alkatrészekből készült.
- + Electronic Cell Protection (ECP, elektronikus cellavédelem): Az ECP megvédi az akkumulátort a túlterheléstől, a túlhevüléstől és a mélykiszüléstől.
- + A COOLPACK technológia gondoskodik az akkumulátor hosszabb élettartamáról, és lehetővé teszi ezáltal a hosszabb üzemidőket.
- + Az akkumulátor töltöttségi állapota közvetlenül az akkumulátorról leolvasható.
- + Kompatibilis az AMPShare / Bosch Professional 18 V-os akkumulátorokkal.
- + Minden alkalmazáshoz a megfelelő felszerelés. Mobil munkavégzés az L-BOXX rendszerrel.

**MULTIMASTER
AMM 700 1.7 Q
FUGAFELÚJÍTÁSHOZ**



SZÁLLÍTÁSI TARTALOM

5 db egyenes vágókés (117-es alak) 6 390 31 17 01 5, 1 db egyenes, hosszú vágókés (116-os forma) 6 390 31 16 01 1, 1 db vágókés, gomba-alak 6 390 31 28 01 2, 1 fogantyú, 1 db védőborítás szerszámcserehez, 1 db fenőkö (63719010014), 1 db műanyag szerzőköffer (L-BOXX 238)

Tartozékokat ld. a 284

AMPShare tartozékok a 318. oldalon.

Legjobb Multitool gépünk kifejezetten fugafelújításhoz, elnyúhetetlen 12 ágú, csillag alakú befogóval és 7 db késsel a rugalmas fugázóanyagok kivágásához.

Akkufeszültség	V	18
Akkumulátorkompatibilitás		Li-ion / ProCORE Li-ion
Akkumulátorcsatlakozó		18 V AMPShare
Rezgésszám	1/perc	10 000 - 19 500
Szerszámbeefogó		12 lapú
Szerszámcsere		QuickIN
Amplitúdó		2 x 1,7°
Tömeg akkumulátor nélkül	kg	1,10

Rendelési szám	7 129 37 64 00 0
EAN	4014586898933

FEIN ELŐNYÖK

- + Precizitás – a Multitool gépek a nehezen hozzáférhető helyeken is használhatók. A rezgéscsillapításnak köszönhetően nyugodtan és precízen dolgoznak.
- + Sokoldalúság – a max. 98 mm-es késhosszak lehetővé teszik a nagyon mély fugák kivágását is. A gyémántbevonatú tisztítókések megtisztítják a fugaszéleket az újrafugázás előtt.
- + Biztonság és egyszerűség – a Multitool gépek precízen és biztonságosan dolgoznak a fugában. A kések nem törnek el, és az elektromos kéziszerszám védett a túlterheléstől és a túlmelegedéstől. A hibás alkalmazás szinte teljesen ki van zárva.
- + Rezgéselnyelő rendszer: minimális rezgés és kiváló zajcsökkentés a tartósan biztonságos és kellemes munkavégzésért.
- + QuickIN: szerszámcsere kevesebb mint 3 másodperc alatt a szabadalmaztatott szerszám nélküli FEIN gyorsbefogó rendszer révén.
- + 12 lapú szerszámbeefogó az optimális forgatónyomaték-átvitelhez.
- + 18 V FEIN PowerDrive motor: Különösen nagy teljesítményű, szinte kopásmentes, nagyon nagy határfokú, kefe nélküli motor, ezen kívül rendkívüli terhelhető és hosszú élettartamú.
- + Tachogenerátor: terhelés alatt is állandó fordulatszám és fokozatmentes elektronikus fordulatszám-szabályozás.
- + Fém hajtómű: nagy terhelhetőség és maximális élettartam, mivel minden hajtóműegység fém alkatrészekből készült.
- + Electronic Cell Protection (ECP, elektronikus cellavédelem): Az ECP megvédi az akkumulátort a túlterheléstől, a túlhevüléstől és a mélykiszüléstől.
- + A COOLPACK technológia gondoskodik az akkumulátor hosszabb élettartamáról, és lehetővé teszi ezáltal a hosszabb üzemidőket.
- + Az akkumulátor töltöttségi állapota közvetlenül az akkumulátorról leolvasható.
- + Kompatibilis az AMPShare / Bosch Professional 18 V-os akkumulátorokkal.
- + Minden alkalmazáshoz a megfelelő felszerelés. Mobil munkavégzés az L-BOXX rendszerrel.

10

10 MULTIMASTER FUGAFELÚJÍTÁS

AKP 18-600 AS FUGAFELÚJÍTÓ KÉSZLET TOP



SZÁLLÍTÁSI TARTALOM

1 db akkumulátoros MULTIMASTER AMM 700 1.7 Q AS, 1 db AKP 18-600 AS akkumulátoros kinyomópisztoly, 2 db GBA 18 V 4.0 AH AS akkumulátoregység, 1 db GAL 1880 CV AS típusú gyors-töltő, 50 db vágókés, 1 db védőborítás szerszámcserehez

Tartozékokat ld. a 284

AMPShare tartozékok a 318. oldalon.

Tökéletes készlet fugafelújításhoz: erős és rugalmas akkumulátoros kinyomópisztolyunk és a legjobb akkumulátoros rezgő MULTIMASTER gépünk, amelyhez egy készletnyi, szinte minden táglási fugához alkalmas univerzális vágókést párosítunk. A mellékelt akkumulátorokkal és töltővel a munka azonnal elindulhat.

Akkufeszültség	V	18
Akkukapacitás	Ah	4
Akkumulátorkompatibilitás	Li-ion / ProCORE Li-ion	
Akkumulátorcsatlakozó	18 V AMPShare	
Rendelési szám	7 190 23 60 00 0	
EAN	4014586898643	

Az akkumulátoros MULTIMASTER AMM 700 1.7 Q AS műszaki adatait lásd a következő számú oldalon: 276

FEIN ELŐNYÖK

- + 50 db egyenes alakú univerzális vágókés szinte minden táglási fugához.
- + Verhetetlen árelőny készletben a darabonkénti beszerzéshez képest.

AKP 18-600 AS akkumulátoros kinyomópisztoly:

- + A 3500 N maximális nyomóerővel és a max. 8 mm/s üresjáratú elötölési sebességgel a nagy teljesítményű motor garantálja a nagy munkatempót – még különösen sűrű folyású anyagok feldolgozásakor is.
- + A pontos munka még sosem volt ilyen egyszerű: A 9 fordulatszám-beállításnak, a kézi kioldásnak és a fokozatmentesen szabályozható préselési sebességnek köszönhetően az anyagáramlás pillanatok alatt optimálisan beszabályozható.
- + Az automatikus visszafutási funkció (no drip function) lehetővé teszi a nyomás csökkenését és a fogasléc visszafutását a kioldó elengedésekor. Ez megakadályozza a felhasznált anyag csepegését vagy szivárgását.

AMM 700 1.7 Q AS akkumulátoros MULTIMASTER:

- + Szélvédők kivágására és a karosszérián végzett munkákhoz.
- + Rezgéselnyelő rendszer: minimális rezgés és kiváló zajcsökkentés a tartósan biztonságos és kellemes munkavégzésért.
- + QuickIN: szerszámcsere kevesebb mint 3 másodperc alatt a szabadalmaztatott szerszám nélküli FEIN gyors-befogó rendszer révén.

AKP 18-600 AS FUGAFELÚJÍTÓ KÉSZLET



SZÁLLÍTÁSI TARTALOM

1 db akkumulátoros MULTIMASTER AMM 700 1.7 Q AS, 1 db AKP 18-600 AS akkumulátoros kinyomópisztoly, 50 db vágókés, 1 db védőborítás szerszámcserehez

Tartozékokat ld. a 284

AMPShare tartozékok a 318. oldalon.

Tökéletes készlet fugafelújításhoz: erős és rugalmas akkumulátoros kinyomópisztolyunk és a legjobb akkumulátoros rezgő MULTIMASTER gépünk, amelyhez egy készletnyi, szinte minden táglási fugához alkalmas univerzális vágókést párosítunk.

Akkufeszültség	V	18
Akkumulátorkompatibilitás	Li-ion / ProCORE Li-ion	
Akkumulátorcsatlakozó	18 V AMPShare	
Rendelési szám	7 190 22 60 00 0	
EAN	4014586898636	

Az akkumulátoros MULTIMASTER AMM 700 1.7 Q AS műszaki adatait lásd a következő számú oldalon: 276

FEIN ELŐNYÖK

- + 50 db egyenes alakú univerzális vágókés szinte minden táglási fugához.
- + Verhetetlen árelőny készletben a darabonkénti beszerzéshez képest.

AKP 18-600 AS akkumulátoros kinyomópisztoly:

- + A 3500 N maximális nyomóerővel és a max. 8 mm/s üresjáratú elötölési sebességgel a nagy teljesítményű motor garantálja a nagy munkatempót – még különösen sűrű folyású anyagok feldolgozásakor is.
- + A pontos munka még sosem volt ilyen egyszerű: A 9 fordulatszám-beállításnak, a kézi kioldásnak és a fokozatmentesen szabályozható préselési sebességnek köszönhetően az anyagáramlás pillanatok alatt optimálisan beszabályozható.
- + Az automatikus visszafutási funkció (no drip function) lehetővé teszi a nyomás csökkenését és a fogasléc visszafutását a kioldó elengedésekor. Ez megakadályozza a felhasznált anyag csepegését vagy szivárgását.

AMM 700 1.7 Q AS akkumulátoros MULTIMASTER:

- + Szélvédők kivágására és a karosszérián végzett munkákhoz.
- + Rezgéselnyelő rendszer: minimális rezgés és kiváló zajcsökkentés a tartósan biztonságos és kellemes munkavégzésért.
- + QuickIN: szerszámcsere kevesebb mint 3 másodperc alatt a szabadalmaztatott szerszám nélküli FEIN gyors-befogó rendszer révén.

MULTIMASTER MM 700 1.7 Q FUGAFELÚJÍTÁSHOZ



SZÁLLÍTÁSI TARTALOM

5 db egyenes vágókés (117-es alak)
6 390 31 17 01 5, 1 db egyenes,
hosszú vágókés (116-os forma)
6 390 31 16 01 1, 1 db vágókés,
gomba-alak 6 390 31 28 01 2,
1 fogantyú, 1 db védőborítás
szerszámcseréhez, 1 db fenőkö
(63719010014), 1 db műanyag
szerszámkoffer (L-BOXX 238)

Tartozékokat ld. a 284

Legjobb Multitool gépünk kifejezetten fugafelújításhoz, elnyúlhatatlan 12 ágú, csillag alakú befogóval és 7 db késsel a rugalmas fugázóanyagok kivágásához.

Névleges teljesítményfelvétel	W	450
Leadott teljesítmény	W	250
Rezgésszám	1/perc	10 000 - 19 500
Szerszámbefogó		12 lapú
Szerszámcseré		QuickIN
Amplitúdó		2 x 1,7°
Kábel	m	5
EPTA szerinti súly	kg	1,65

Rendelési szám	7 229 70 66 00 0
EAN	4014586898940

FEIN ELŐNYÖK

- + Precizitás – a Multitool gépek a nehezen hozzáférhető helyeken is használhatók. A rezgéscsillapításnak köszönhetően nyugodtan és precízen dolgoznak.
- + Sokoldalúság – a max. 98 mm-es késhosszak lehetővé teszik a nagyon mély fugák kivágását is. A gyémántbevonatú tisztító és az elektromos kéziszerszám védett a túlerőltetés előtt.
- + Biztonság és egyszerűség – a Multitool gépek precízen és biztonságosan dolgoznak a fugában. A kések nem törnek el, és az elektromos kéziszerszám védett a túlterheléstől és a túlmelegedéstől. A hibás alkalmazás szinte teljesen ki van zárva.
- + QuickIN: szerszámcseré kevesebb mint 3 másodperc alatt a szabadalmaztatott szerszám nélküli FEIN gyorsbefogó rendszer révén.
- + 12 lapú szerszámbefogó az optimális forgatónyomaték-átvitelhez.
- + 450 W FEIN nagy teljesítményű motor: tartós terhelés és túlterhelés ellen biztosított, nagy teljesítményű motor magas réztartalommal a legjobb vágási sebességet és a leggyorsabb munkatempóért.
- + Tachogenerátor: terhelés alatt is állandó fordulatszám és fokozatmentes elektronikus fordulatszám-szabályozás.
- + Fém hajtómű: nagy terhelhetőség és maximális élettartam, mivel minden hajtóműegység fém alkatrészekből készült.
- + Ipari kábel: nagy hatósugár az 5 méter hosszú, ipari minőségű, finom vezetékekből készített gumibevonatú kábelnek köszönhetően.
- + Minden alkalmazáshoz a legjobb felszereltségű. Mobil munkavégzés az L-BOXX rendszerrel.



FUGÁK ELTÁVOLÍTÁSA



KEMÉNYFÉM FÜRÉSZLAP

A gyémántbetétes kivitelhez képest az ár és az állásidő alacsonyabb.
extra vékony kivitel, 1,2 mm-es vágásvonal, nem alkalmas nagyon kemény epoxid- vagy cementfugához. Hajópadló fugák utólagos megmunkálásához.

Ø mm	db/cs. db	Rendelési szám
80	1	6 35 02 155 01 0



Süllyesztett alak, kb. 2,2 mm-es 80 mm átmérőjű vágásvonal, standard kivitel minden márvány-, epoxigyanta- és trasszcement fugához.

Ø mm	db/cs. db	Rendelési szám
80	1	6 35 02 156 01 0



GYÉMÁNT FÜRÉSZLÉC

2,2 mm-es vágási vonalvastagság, normál kivitel minden márvány- epoxigyanta- és cementtrasszfugához.

Ø mm	db/cs. db	Rendelési szám
80	1	6 35 02 115 01 1
80	5	6 35 02 115 03 0



SZEGECSKÉS

Gyémántberakásos, sarkokban és sugarak mentén, túlvágás nélkül végzett vágásokhoz.
2,2 mm-es vágási vonalvastagság, normál kivitel minden márvány- epoxigyanta- és cementtrasszfugához.

db/cs. db	Rendelési szám
1	6 39 03 162 01 7
5	6 39 03 162 03 0



A vágási vonal vastagsága kb. 1,2 mm, különlegesen vékony márványfugákhoz. A vágási mélység max. 10 mm.
Nem alkalmas epoxigyanta- és cementtrasszfugákhoz.

db/cs. db	Rendelési szám
1	6 39 03 196 01 3
5	6 39 03 196 02 0



XXL KÉS 98 MM, 5 DB/CSOMAG

XXL vágókés, egyenes. Univerzális kés tágulási hézagokhoz. Vágási hossz 98 mm.

Teljes hossz mm	Szerszámbefogó	Vágóél hossz mm	Rendelési szám
105	12 lapú	97	6 39 03 270 03 0



XXL KÉS 73 MM, 2 DB/CSOMAG

XXL vágókés, egyenes. Z-hajlítás, vágási hossz 73 mm.

Teljes hossz mm	Szerszámbefogó	Vágóél hossz mm	Rendelési szám
134	12 lapú	73	6 39 03 271 02 0



TISZTÍTÓTÖMB

Rhombo, a keményfém és gyémánt szerszámok tisztításához.

Rendelési szám
6 37 19 007 01 0



VÁGÓKÉS HÉZAGTÖMÍTŐ ANYAGOKHOZ

Egyenes alak. Univerzális kés szinte minden dilatációs fugához, 5 db/csomag.

Rendelési szám
6 39 03 117 01 5



VÁGÓKÉS, EGYENES

Alkalmas műanyagban, kör keresztmetszetű nyílások vágására. fogazott, 2 db/csomag.

Teljes hossz mm	Vágóél hossz mm	Rendelési szám
56	35	6 39 03 073 01 1



VÁGÓKÉS, EGYENES

Alkalmas karosszériára szerelt alkatrészek eltávolítására. Z-froma, fogazott, 2 db/csomag.

Teljes hossz mm	Vágóél hossz mm	Rendelési szám
120	60	6 39 03 081 01 3



VÁGÓKÉS HÉZAGTÖMÍTŐ ANYAGOKHOZ

Egyenes alak, hosszú, nagyon mély fugákhoz, 5 db/csomag.

Rendelési szám
6 39 03 116 01 1



SZEGECSKÉS

Szegecskés alakú, V-alakban ill. sarkokban végzett vágásokhoz, 2 db/csomag.

Teljes hossz mm	Vágóél hossz mm	Rendelési szám
73	30	6 39 03 132 01 0

VÁGÁS



VÁGÓKÉS HÉZAGTÖMÍTŐ ANYAGOKHOZ

Gombafoma, 5 db/csomag, szilikon és lágy kittanyag vágásához

Rendelési szám
6 39 03 128 01 2

HÁNTOLÁS



MEREV SPAKLI

burkolatok és bevonatok, pl. alvázvédő réteg, ragasztóanyag stb. eltávolítására, 2 db/csomag.

Hossz mm	db/cs. db	Rendelési szám
64	2	6 39 03 206 01 8
72	2	6 39 03 227 01 0

10 12-SZÖG CSATLAKOZÁSÚ TARTOZÉKOK

TARTOZÉK AUTÓJAVÍTÓ MŰHELYEK SZÁMÁRA



FŰRÉSZLAPOK

Gyorsacél, finom fogazás, pontos vágás. Univerzálisan alkalmazható max. 1 mm-es lemezvastagságig, kettős lemezekhez vagy műanyagokhoz is.

Ø mm	db/cs. db	Rendelési szám
63	2	6 35 02 102 01 6
63	5	6 35 02 102 07 0
80	2	6 35 02 103 01 0
80	5	6 35 02 103 05 0



E-CUT „UNIVERSAL” FŰRÉSZLAPOK

Bimetall fogazással, sugarak mentén végzett vágásokhoz is alkalmas, nagy vágási sebesség, max. 2 mm-es lemezhez (400N/mm²), alumínium idomdarabokhoz, vörösréz csövekhez, fához, gipszkartonhoz és szinte mindenfajta műanyaghoz.

Hossz 60 mm, 147 alak

Szélesség mm	db/cs. db	Rendelési szám
28	1	6 35 02 147 01 5
28	5	6 35 02 147 02 1



Hossz 60 mm, 148 alak

Szélesség mm	db/cs. db	Rendelési szám
44	1	6 35 02 148 01 3
44	5	6 35 02 148 02 9



VÁGÓKÉS, EGYENES

Alkalmas műanyagban, kör keresztmetszetű nyílások vágására. fogazott, 2 db/csomag.

Teljes hossz mm	Vágóél hossz mm	Rendelési szám
56	35	6 39 03 073 01 1



VÁGÓKÉS, EGYENES

Alkalmas karosszériára szerelt alkatrészek eltávolítására. Z-froma, fogazott, 2 db/csomag.

Teljes hossz mm	Vágóél hossz mm	Rendelési szám
120	60	6 39 03 081 01 3



MEREV SPAKLI

burkolatok és bevonatok, pl. alvázvédő réteg, ragasztóanyag stb. eltávolítására, 2 db/csomag.

Hossz mm	db/cs. db	Rendelési szám
64	2	6 39 03 206 01 8
72	2	6 39 03 227 01 0



VÁGÓKÉS HÉZAGTÖMÍTŐ ANYAGOKHOZ

Gombafoma, 5 db/csomag, szilikon és lágy kattanóg vágása

Rendelési szám
6 39 03 128 01 2

TARTOZÉK RAGASZTÓ MARADVÁNYOK ELTÁVOLÍTÁSÁHOZ



HÁNTOLÓKÉS

lapát alakú, karcolásvédő bevonattal. 2 db/csomag.

Teljes hossz mm	Vágóél hossz mm	Rendelési szám
64	12	6 39 03 129 05 0
65	18	6 39 03 146 01 8
64	25	6 39 03 105 01 9



HÁNTOLÓKÉS

kereszt vágóéllal és karcolásvédő bevonattal a homlokoldali ütközön, 2 db /csomag.

Vágóél szélesség mm	Rendelési szám
13	6 39 03 113 01 6



HÁNTOLÓKÉS KÉSZLET

részei: 1-1 db. hántolókes, lapát alakú, karcolásvédő bevonattal (129/105-ös alak).

Rendelési szám
6 39 03 129 01 6



HÁNTOLÓKÉS KÉSZLET

részei: 1-1 hántolókes kereszt vágóéllal és karcolásvédő bevonattal a homlokoldali ütközön (113/131-es forma).

Rendelési szám
6 39 03 113 02 2

AUTÓÜVEGEZŐ TARTOZÉK



VÁGÓKÉS, U ALAKÚ

Ideális a motorháztető alatti szélvédő kivágáshoz. rövid szár, 2 db/csomag.

Vágóél hossz mm	Rendelési szám
16	6 39 03 095 01 1
24	6 39 03 076 01 6
32	6 39 03 147 01 2
36	6 39 03 079 01 2
40	6 39 03 110 01 0
60	6 39 03 101 01 0
70	6 39 03 155 01 4



VÁGÓKÉS, U ALAKÚ

Ideális a motorháztető alatti szélvédő kivágáshoz. hosszú szár, 2 db/csomag.

Vágóél hossz mm	Rendelési szám
32	6 39 03 114 01 4
45	6 39 03 154 01 0
52	6 39 03 153 01 2
60	6 39 03 107 01 6

12-SZÖG CSATLAKOZÁSÚ TARTOZÉKOK 10



VÁGÓKÉS, U ALAKÚ

Ideális a motorháztető alatti szélvédő kivágáshoz. megerősített kivitel, 2 db/csomag.

Vágóél hossz mm	Rendelési szám
60	6 39 03 157 01 1
95	6 39 03 111 01 9



VÁGÓKÉS, U ALAKÚ

Ideális a motorháztető alatti szélvédő kivágáshoz. megerősített kivitel, fogazott, 2 db/csomag.

Vágóél hossz mm	Rendelési szám
19	6 39 03 210 01 6
22,5	6 39 03 211 01 5
38	6 39 03 212 01 8



VÁGÓKÉS, L ALAKÚ

fogazott, 2 db/csomag.

Vágóél hossz mm	Rendelési szám
19	6 39 03 208 01 0
25,4	6 39 03 207 01 2
38	6 39 03 209 01 4



VÁGÓKÉS, EGYENES

2 db/csomag

Teljes hossz mm	Vágóél hossz mm	Rendelési szám
56	26	6 39 03 121 01 8
90	40	6 39 03 176 01 5
145	35	6 39 03 194 01 6



VÁGÓKÉS, EGYENES

Z-forma, 2 db/csomag.

Teljes hossz mm	Vágóél hossz mm	Rendelési szám
68	19	6 39 03 122 01 1
85	27	6 39 03 174 01 8
110	32	6 39 03 123 01 5
120	70	6 39 03 171 01 3



VÁGÓKÉS, EGYENES

hajlított, 2 db/csomag.

Teljes hossz mm	Vágóél hossz mm	Rendelési szám
65	14	6 39 03 120 01 9
75	35	6 39 03 103 01 7
75	35	6 39 03 109 01 8



VÁGÓKÉS, EGYENES

hajlított, Z-forma, 2 db/csomag

Teljes hossz mm	Vágóél hossz mm	Rendelési szám
120	45	6 39 03 168 01 8
120	70	6 39 03 125 01 7



VÁGÓKÉS, EGYENES

Z-forma, rögzített mélységállítóval. 2 db/csomag.

Teljes hossz mm	Vágóél hossz mm	Rendelési szám
125	58	6 39 03 097 01 8



VÁGÓKÉS, EGYENES

Z-forma, beállítható mélységghatárolóval, 2 db/csomag.

Teljes hossz mm	Vágóél hossz mm	Rendelési szám
100	16-43	6 39 03 143 01 3



VÁGÓKÉS, EGYENES

lapos, beállítható mélységghatárolóval, 2 db/csomag.

Teljes hossz mm	Vágóél hossz mm	Rendelési szám
145	42-60	6 39 03 182 01 5



VÁGÓKÉS, EGYENES

Z-forma, meghajlított, rögzített mélységállítóval. 2 db/csomag.

Teljes hossz mm	Vágóél hossz mm	Rendelési szám
120	54	6 39 03 160 01 5



VÁGÓKÉS, HAJLÍTOTT

Z-forma, rögzített mélységállítóval. 2 db/csomag.

Teljes hossz mm	Vágóél hossz mm	Rendelési szám
85	39	6 39 03 152 01 8

TARTOZÉK SZÁLLÍTMÁNYOZÓ JÁRMŰVEKHEZ



VÁGÓKÉS, L ALAKÚ

fogazott, 2 db/csomag.

Vágóél hossz mm	Rendelési szám
25,4	6 39 03 207 01 2
38	6 39 03 209 01 4



VÁGÓKÉS, EGYENES

Alkalmas műanyagban, kör keresztmetszetű nyílások vágására. fogazott, 2 db/csomag.

Teljes hossz mm	Vágóél hossz mm	Rendelési szám
56	35	6 39 03 073 01 1



VÁGÓKÉS, EGYENES

Alkalmas karosszériára szerelt alkatrészek eltávolítására. Z-forma, fogazott, 2 db/csomag.

Teljes hossz mm	Vágóél hossz mm	Rendelési szám
120	60	6 39 03 081 01 3

10

10 12-SZÖG CSATLAKOZÁSÚ TARTOZÉKOK



VÁGÓKÉS, EGYENES

Z-forma, 2 db/csomag.

Teljes hossz mm	Vágóél hossz mm	Rendelési szám
120	60	6 39 03 216 01 7



VÁGÓKÉS, EGYENES

Szögívő, 2 db/csomag.

Teljes hossz mm	Vágóél hossz mm	Rendelési szám
85	65/8	6 39 03 177 01 9
83	35/20	6 39 03 203 01 3



VÁGÓKÉS, HAJLÍTOTT

Z-forma, 2 db/csomag.

Teljes hossz mm	Vágóél hossz mm	Rendelési szám
80	45	6 39 03 072 01 7



VÁGÓKÉS, U ALAKÚ

hosszított gerinccel, 2 db/csomag.

Vágóél hossz mm	Rendelési szám
40	6 39 03 156 01 7



HOROG FORMA

fogazott, 2 db/csomag.

Vágóél hossz mm	Rendelési szám
38	6 39 03 217 01 1



SZEGMENS KÉS

Szegmens alakú, V-alakban ill. sarkokban végzett vágásokhoz, 2 db/csomag.

Teljes hossz mm	Vágóél hossz mm	Rendelési szám
73	30	6 39 03 132 01 0

FŰRÉSZELES



FŰRÉSZLAPOK

Gyorsacél, finom fogazás, pontos vágás. Univerzálisan alkalmazható max. 1 mm-es lemeztavagságig, kettős lemezekhez vagy műanyagokhoz is.

Ø mm	db/cs. db	Rendelési szám
63	2	6 35 02 102 01 6
63	5	6 35 02 102 07 0
80	2	6 35 02 103 01 0
80	5	6 35 02 103 05 0



FŰRÉSZLAPOK

Gyorsacél, süllyesztett a felület síkjában végzett munkához.

Ø mm	db/cs. db	Rendelési szám
85	1	6 35 02 177 01 0
85	5	6 35 02 177 05 0
100	1	6 35 02 178 01 0
100	5	6 35 02 178 05 0



SZEGMENS FŰRÉSZLAP

Gyorsacél, süllyesztett a felület síkjában végzett munkához.

Ø mm	db/cs. db	Rendelési szám
100	1	6 35 02 196 01 0
100	5	6 35 02 196 05 0



BEST OF E-CUT TARTOZÉKKÉSZLET

6 különböző E-Cut fűrészlap kedvezményes áron. Tartalma: 1-1 db E-Cut Universal 28 mm és 44 mm széles, 2 db E-Cut Long-Life 35 mm széles, 2 db E-Cut Long-Life 65mm széles fűrészlap, a praktikus műanyag tartódobozban.

Rendelési szám

6 35 02 147 12 0



E-CUT LONG-LIFE FŰRÉSZLAPOK

Bimetal fogazás, süllyesztett, nagy vágási sebesség. Rendkívül robusztus és tartós. Keményfához, puhafához és minden más faanyaghoz - szögekkel is. Műanyagokhoz és gipszkartonhoz is a legjobban használható.

Hossza 78 mm, 162-es idom

Szélesség mm	db/cs. db	Rendelési szám
32	1	6 35 02 162 01 0
32	5	6 35 02 162 02 0
32	25	6 35 02 162 03 0



Hossza 78 mm, 163-es idom

Szélesség mm	db/cs. db	Rendelési szám
42	1	6 35 02 163 01 0
42	5	6 35 02 163 02 0
42	25	6 35 02 163 03 0



Hossza 50 mm, 164-es idom

Szélesség mm	db/cs. db	Rendelési szám
35	1	6 35 02 164 01 0
35	5	6 35 02 164 02 0
35	25	6 35 02 164 03 0



Hossza 50 mm, 165-es idom

Szélesség mm	db/cs. db	Rendelési szám
65	1	6 35 02 165 01 0
65	5	6 35 02 165 02 0
65	25	6 35 02 165 03 0



E-CUT „STANDARD” FŰRÉSZLAPOK

Terpesztett fogazással, mindenfajta fában, gipszkartonban és műanyagban végzett munkához.
Hossz 78 mm, 123 alak

Szélesség mm	db/cs. db	Rendelési szám
32	1	6 35 02 123 01 8
32	5	6 35 02 123 04 6
32	25	6 35 02 123 03 0



Hossz 78 mm, 124 alak

Szélesség mm	db/cs. db	Rendelési szám
42	1	6 35 02 124 01 6
42	5	6 35 02 124 04 4
42	25	6 35 02 124 03 8



Hossz 50 mm, 135 alak

Szélesség mm	db/cs. db	Rendelési szám
35	1	6 35 02 135 01 9
35	5	6 35 02 135 03 1
35	25	6 35 02 135 02 5



Hossz 50 mm, 136 alak

Szélesség mm	db/cs. db	Rendelési szám
65	1	6 35 02 136 01 2
65	5	6 35 02 136 03 4
65	25	6 35 02 136 02 8



E-CUT „PRECISION” FŰRÉSZLAPOK

Kétsoros eredeti japán fogazással, rendkívül precíz vágások és tiszta vágási élek készítéséhez; pontos munkavégzés szabad kézzel is.
Hossz 50 mm, 119 alak

Szélesség mm	db/cs. db	Rendelési szám
35	1	6 35 02 119 01 0
35	5	6 35 02 119 04 8
35	25	6 35 02 119 03 2



Hossz 50 mm, 235-ös alak

Szélesség mm	db/cs. db	Rendelési szám
50	1	6 35 02 235 01 0
50	5	6 35 02 235 02 0
50	25	6 35 02 235 03 0



Hossz 50 mm, 122 alak

Szélesség mm	db/cs. db	Rendelési szám
65	1	6 35 02 122 01 4
65	5	6 35 02 122 04 2
65	25	6 35 02 122 03 6



E-CUT PRECISION BIM FŰRÉSZLAP

Bimetál, duplasoros japán fogazás minden fa nyersanyaghoz, gipszkartonhoz és lágy műanyagokhoz. Megnövelt élettartam és robusztus kialakítás. A leggyorsabb munkatempó, a legnagyobb precizitás mellett.
Hossz 50 mm, 209-es alak

Szélesség mm	db/cs. db	Rendelési szám
35	1	6 35 02 209 01 0
35	5	6 35 02 209 02 0
35	25	6 35 02 209 03 0



Hossz 50 mm, 210-es alak

Szélesség mm	db/cs. db	Rendelési szám
50	1	6 35 02 234 01 0
50	5	6 35 02 234 02 0
50	25	6 35 02 234 03 0



Hossz 50 mm, 212-es alak

Szélesség mm	db/cs. db	Rendelési szám
65	1	6 35 02 212 01 0
65	5	6 35 02 212 02 0
65	25	6 35 02 212 03 0



E-CUT „UNIVERSAL” FŰRÉSZLAPOK

Bimetál fogazással, sugarak mentén végzett vágásokhoz is alkalmas, nagy vágási sebesség, max. 2 mm-es lemezhez (400N/mm²), alumínium idomdarabokhoz, vörösréz csövekhez, fához, gipszkartonhoz és szinte mindenfajta műanyaghoz.
Hossz 60 mm, 147 alak

Szélesség mm	db/cs. db	Rendelési szám
28	1	6 35 02 147 01 5
28	5	6 35 02 147 02 1
28	25	6 35 02 147 03 7



Hossz 60 mm, 148 alak

Szélesség mm	db/cs. db	Rendelési szám
44	1	6 35 02 148 01 3
44	5	6 35 02 148 02 9
44	25	6 35 02 148 03 5



HSS FŰRÉSZLAP, FÁHOZ

Ideális hosszú, egyenes vágásokhoz és lerakott parketták vagy laminált padlók kivágásához.
mélységütköző nélkül

Szélesség mm	db/cs. db	Rendelési szám
100	1	6 35 02 179 01 0



HSS FŰRÉSZLAP, FÁHOZ

Ideális hosszú, egyenes vágásokhoz és lerakott parketták vagy laminált padlók kivágásához.
mélységütközővel

Szélesség mm	db/cs. db	Rendelési szám
100	1	6 35 02 179 02 0

10 12-SZÖG CSATLAKOZÁSÚ TARTOZÉKOK



MÉLYSÉGHATÁROLÓ

Mélységhatároló minden fűrészlaphoz. A tökéletes mélységű munkákért. A fűrészlap és a munkadarab hatékony védelme. Tartalma: 1 db adapter a gépre történő rögzítéshez. 1 db mélységhatároló, 1 db mélységhez állítható vezetősín. Csak (A)MM 500 / 700 típusal együtt.

Rendelési szám

3 21 27 069 01 0



NYITOTT FOGAZÁSÚ GYÉMÁNT FÜRÉSZLAP

A tökéletesen tiszta vágási élékért szén-szál-/üvegszál erősítésű anyagokban, rétegelválás nélkül. Vetemedésmentes, hosszú egyenes vágások nagyon nagy vágási sebességgel. Gyémánt-bevonat a hosszú élettartamért. Mélységhatárolóval is használható.

Ø mm	Vágási szélesség mm	Rendelési szám
105	1,2	6 35 02 190 01 0



Anyagkímélő fűrészelés, tökéletesen tiszta vágási élék szén-szál-/üvegszál erősítésű anyagokban, rétegelválás nélkül. Különösen alkalmas precíz kivágásokhoz és rövid vágásokhoz. Gyémántbevonat a hosszú élettartamért. Pontos munkavégzés egészen a sarkokig és éleikig. Mélységhatárolóval is használható.

Szélesség mm	Hossz mm	Rendelési szám
42	60	6 35 02 195 01 0



SZEGMENS FÜRÉSZLAP

hajlítva, tapaszágyban ögzített szigetelt üvegtáblák kifejtéséhez. 2 db/csomag

Rendelési szám

6 39 03 166 01 6

TARTOZÉK KÉSZLETEK



CARGO TARTOZÉKKÉSZLET

A készlet tartalma: 2 db egyenes vágókés, fogazott (073-as alak), 2 db egyenes vágókés, Z-alakban hajlított, fogazott (081-es alak), 1 db vágókés kampó formájú, fogazott (217-es alak), 1 db vágókés, z-alakban hajlított, (072-es alak), 3 db L-alakú vágókés, fogazott (2x 207-es és 1x 209-es alak), 1 db U-alakú vágókés, fogazott (212-es alak), 1 db lapát alakú hántoló kés karcálló bevonattal (105-ös alak), 1 db húzókötélt rögzítővel.

Rendelési szám

6 39 03 167 32 0



TARTOZÉK-KÉSZLET AUTÓJAVÍTÓ MŰHELYEK SZÁMÁRA

A készlet tartalma: 2 U-alakú vágókés rövid szárral (076 alak), 2 U-alakú vágókés rövid szárral (1x 079 alak és 1x 101 alak), 2 L-alakú fogazott vágókés (207 alak), 1 L-alakú fogazott vágókés (208 alak), 1 erősített U-alakú vágókés (157 alak), 1 egyenes alakú, z-hajlítással és állítható ütközőgörgővel (143 alak), 1 lapát alakú hántoló kés karcálló bevonattal (129 alak), 1 spakli, 1 HSS fűrészlap (Ø 80 mm).

Rendelési szám

6 39 03 167 25 7



TARTOZÉK KÉSZLET AUTÓÜVEGEZÉSHEZ

A készlet tartalma: 3 L-alakú fogazott vágókés (207 alak), 2 L-alakú fogazott vágókés (208 alak), 1 L-alakú fogazott vágókés (209 alak), 1-1 U-alakú vágókés, erősített kivitel (157 és 111 alak), 2 U-alakú fogazott vágókés, erősített kivitel (081 alak), 1 egyenes alakú vágókés Z hajlítással, állítható ütközőgörgővel (143 alak), 1 egyenes alakú fogazott vágókés Z hajlítással (081 alak).

Rendelési szám

6 39 03 167 38 3



TARTOZÉKKÉSZLET BELSŐÉPÍTÉSZEHEZ

A fa belsőépítészeti profilkészlet pótalkatrészei a következő összetevőkkel: 1 db HSS fa fűrészlap (153-as alak), 4 db E-Cut Long-Life fűrészlap (162-es, 163-as, 164-es, 165-ös alak), 4 db E-Cut Precision fűrészlap (119-es, 120-as és 121-es, 122-es alak), 2 db E-Cut Universal fűrészlap (147-es, 148-as alak), 1 db mélységütköző, 1 db csiszolóanyag, 5-5 csiszolólap 80-as, 120-as, 180-as szemcsemérettel, 1 db adapter és 2 db befogóelem.

Rendelési szám

6 39 03 167 66 0



TARTOZÉKKÉSZLET ABLAKSERÉHEZ ÉS ABLAKJAVÍTÁSHOZ

Az ablakszerelési és ablakcsereelő profilkészlet pótalkatrészei a következő összetevőkkel: 1 db HSS fűrészlap, sülyesztett (137-es alak), 1 db HSS fűrészlap fához (153-as alak), 1 db E-Cut Long-Life fűrészlap (163-es alak), 2 db E-Cut Universal fűrészlap (147-es és 148-as alak), 1 db szegmens fűrészlap (166-os alak), 1 db gomba alakú vágókés (128-as alak), 1 db mélységütköző, 1 db csiszolólap, 5-5 db 80-as, 120-as, 180-as szemcseméretű csiszolólap, 1 db adapter és 2 db befogóelem.

Rendelési szám

6 39 03 167 67 0



STARLOCK L-BOXX 102

Felhasználói készlet a FEIN eredeti tartozékok széles választékával a L-BOXX 102-ben. Teljesen felszerelt minden fűrész- és csiszolási alkalmazáshoz. Magas minőségű tartozékok hosszú, fenntartható használatra.

Szélesség mm	Hossz mm	Magasság mm	Rendelési szám
445	358	122	3 39 03 750 01 0

ÁLTALÁNOS TARTOZÉKOK

**FENŐKŐ**

Kések használat előtti élezéséhez az optimális vágás érdekében.

Rendelési szám

6 37 19 010 01 4

**VÉDŐBORÍTÁS**

Biztonságos szerszámcseréje érdekében SuperCut-tal, QuickIN rendszerrel az emelőkar nyitásához és zárásához.

Rendelési szám

3 21 74 011 00 0

**ADAPTER QUICKIN NÉLKÜLI FEIN SUPERCUT GÉPHEZ**

Starlock tartozékok befogására korábbi típusú, QuickIN szerszámbefogóval rendelkező FEIN SuperCut gépeken (FSC 1.6 Q, FSC 1.7 Q). Adapter feszítőcsavarral.

Rendelési szám

3 52 22 952 04 0

**ADAPTER QUICKIN NÉLKÜLI FEIN SUPERCUT GÉPHEZ**

A 8 ágú csillag alakú befogással rendelkező tartozékok (ráspoly, csiszoló- és polírozó lapok) befogásához szükséges.

Rendelési szám

3 06 05 114 01 1

**ADAPTER FEIN SUPERCUT QUICKIN-NEL**

A 8 ágú csillag alakú befogással rendelkező tartozékok (ráspoly, csiszoló- és polírozó lapok) befogásához szükséges.

Rendelési szám

6 37 33 005 01 0

**ADAPTER FEIN SUPERCUT QUICKIN-NEL**

Starlock tartozékok befogására korábbi típusú, QuickIN szerszámbefogóval rendelkező FEIN SuperCut gépeken (FSC 1.6 Q, FSC 1.7 Q, FSC 2.0 Q, AFSC 1.7 Q és AFSC 18). Adapter feszítőcsavarral.

Rendelési szám

3 52 22 952 05 0

ÁLLVÁNYOS ÉS KÉZI SZALAG- CSISZOLÓ GÉPEK

GRIT GHB KÉZZEL VEZETETT SZALAGCSISZOLÓ 294

Különböző, mobil és helyhez kötött alkalmazásokhoz megfelelő szalagcsiszoló rendszer.



GRIT GX KISIPARI ALAP SZALAGCSISZOLÓK 297

Állványos szalagcsiszoló gépek a kisipar számára és kis szériák gyártásához.



GRIT GX KISIPARI KIEGÉSZÍTŐ MODULOK 299



GRIT GI IPAR ALAP SZALAGCSISZOLÓ 300

Állványos szalagcsiszoló gépek az ipar számára és sorozatgyártásához.



GRIT GI IPARI KIEGÉSZÍTŐ MODULOK 303



GRIT GKS KOMPAKT SZALAGCSISZOLÓ 307

A helytakarékos és gazdaságos megoldás a műhely számára.



11 GRIT GHB KÉZZEL VEZETETT SZALAGCSISZOLÓ

GRIT GHB 15-50

Nagy teljesítményű kézi szalagcsiszoló a rugalmas helyszíni alkalmazáshoz.



SZÁLLÍTÁSI TARTALOM

1 csiszolószalag,
50 x 1 000 mm (K 36)

Tartozékokat ld. a 296

Névleges teljesítményfelvétel	kW	1,5
Feszültség		1 x 230 V
Üresjárat fordulatszám	1/perc	8 500
Szalagméret	mm	50 x 1 000
Kábel	m	4
EPTA szerinti súly	kg	6,00

Rendelési szám	7 245 01 60 00 0
EAN	4014586894331

FEIN ELŐNYÖK

- + A sarokcsiszoló kézzel vezetett alternatívája.
- + Az asztali tartóval rögzítetten használható.
- + POWERtronic a kiemelkedő teljesítményért, teljesítménytartalékért és a terhelés alatt is állandó fordulatszámért.
- + Szabadalmaztatott, szerszám nélküli szalagfeszítő rendszer.
- + Antivibrációs fogantyú.
- + Rendkívül gyorsan előkészíthető rögzített szalagcsiszolóhoz.
- + Állítható magasságú asztal síkcsiszolóhoz.

GRIT GHB 15-50 INOX

Univerzális kézi szalagcsiszoló a problémák helyszíni megoldásához, ideális rozsdamentes acél megmunkálásához.



SZÁLLÍTÁSI TARTALOM

1 csiszolószalag,
50 x 1 000 mm (K 36)

Tartozékokat ld. a 296

Névleges teljesítményfelvétel	kW	1,5
Feszültség		1 x 230 V
Üresjárat fordulatszám	1/perc	2 500 - 7 900
Szalagméret	mm	50 x 1 000
Kábel	m	4
EPTA szerinti súly	kg	6,00

Rendelési szám	7 245 02 60 00 0
EAN	4014586894362

FEIN ELŐNYÖK

- + A sarokcsiszoló kézzel vezetett alternatívája.
- + Az asztali tartóval rögzítetten használható.
- + POWERtronic a kiemelkedő teljesítményért, teljesítménytartalékért és a terhelés alatt is állandó fordulatszámért.
- + Szabadalmaztatott, szerszám nélküli szalagfeszítő rendszer.
- + Antivibrációs fogantyú.
- + Rendkívül gyorsan előkészíthető rögzített szalagcsiszolóhoz.
- + Állítható magasságú asztal síkcsiszolóhoz.

GRIT GHBD

Modul a rögzített szalagcsiszolóhoz.



SZÁLLÍTÁSI TARTALOM

1 GHBD modul

Tartozékokat ld. a 296

Méret h x sz x m	mm	560 x 240 x 230
Szalagméret	mm	50 x 1 000
Tömeg	kg	5,8

Rendelési szám	9 90 01 012 00 0
EAN	4014586880488

FEIN ELŐNYÖK

- + A kézi vezetékű GHB rögzített szalagcsiszoló géppé válik.
- + Tökéletes leélezés a beállítható csiszolóasztal révén.
- + Profilok és csövek megmunkálása a csiszolóasztalon.
- + Megerőltető igénybevételhez készült.

GRIT GHBR



Modul a rögzített áthatáscsiszoláshoz.

Csővek max. átmérőig	mm	16 - 42,4
Méret h x sz x m	mm	700 x 240 x 207
Szalagméret	mm	50 x 1 150
Tömeg	kg	13

Rendelési szám	9 90 01 012 02 0
EAN	4014586887005

FEIN ELŐNYÖK

- + A használat a helyszínen is lehetséges.
- + Különböző átmérőjű csövek megmunkálása gond nélkül.
- + Pontos áthatások egyetlen munkalépésben.
- + Rádiuszok precíz kicsiszolásához (16 - 42,40 mm átmérőhöz) csöveken és profilokon.
- + Kontaktgörgők különböző csőátmérőkhöz.
- + Használat csak a GHB15-50 INOX típusal.

SZÁLLÍTÁSI TARTALOM

Szállítási terjedelem kontaktgörgő és csiszolószalag nélkül

Tartozékokat ld. a 296

GRIT GHBM



Modul a mobil felület-megmunkáláshoz.

Méret h x sz x m	mm	430 x 252 x 166
Szalagméret	mm	50 x 1 000
Tömeg	kg	5

Rendelési szám	9 90 01 012 01 0
EAN	4014586886992

FEIN ELŐNYÖK

- + Csekély erőfeszítés hosszú hegesztési varratok csiszolásakor a görgős vezető révén.
- + Átépítés más alkalmazásra 45 másodperc alatt.
- + Homogén felületek egyetlen munkalépésben.
- + Nagy felületek megmunkálása csekély fáradtsággal.

Tartozékokat ld. a 296

11 GRIT GHB KÉZZEL VEZETETT SZALAGCSISZOLÓ

CSISZOLÓSZALAGOK



3M™ CUBITRON™ II

A precíziós csiszolószalag kerámiaszemcsékkel a legnagyobb lehordási teljesítményt és a leghosszabb élettartamot garantálja. Az egyforma kerámiaszemcsék a forgácsolási folyamat során egyedi vágásérzetet tesznek lehetővé. A csiszolás hidegen történik, ezért nincs elszíneződés és a felület minősége jobb.

50 x 1 000 mm

Szemcse	db/cs. db	Rendelési szám
36	10	6 99 03 126 00 0
60	10	6 99 03 127 00 0
80	10	6 99 03 128 00 0



3M™ CUBITRON™ II

A precíziós csiszolószalag kerámiaszemcsékkel a legnagyobb lehordási teljesítményt és a leghosszabb élettartamot garantálja. Az egyforma kerámiaszemcsék a forgácsolási folyamat során egyedi vágásérzetet tesznek lehetővé. A csiszolás hidegen történik, ezért nincs elszíneződés és a felület minősége jobb.

50 x 1 150 mm, áthatás csiszolóshoz GRIT GHBR modulal.

Szemcse	db/cs. db	Rendelési szám
36	10	6 99 03 157 00 0



Z TÍPUSÚ CSISZOLÓSZALAG

Az univerzális eszköz acél és színesfémek csiszolására és sorjátlanítására, ami megfelel a legmagasabb igényeknek is. A profi felhasználókkal együtt fejlesztettük ki ezt a csiszolószalagot, ami különösen magas élettartamával és teljesítményével, valamint gazdaságos használatával tűnik ki. Nehéz poliészterszövet, műgyantakötés cirkonkorunddal.

50 x 1 000 mm

Szemcse	db/cs. db	Rendelési szám
36	10	6 99 03 130 00 0
60	10	6 99 03 131 00 0
80	10	6 99 03 132 00 0
120	10	6 99 03 133 00 0

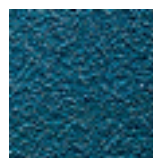

Z TÍPUSÚ CSISZOLÓSZALAG

Az univerzális eszköz acél és színesfémek csiszolására és sorjátlanítására, ami megfelel a legmagasabb igényeknek is. A profi felhasználókkal együtt fejlesztettük ki ezt a csiszolószalagot, ami különösen magas élettartamával és teljesítményével, valamint gazdaságos használatával tűnik ki. Nehéz poliészterszövet, műgyantakötés cirkonkorunddal.

50 x 1 150 mm, áthatás csiszolóshoz GRIT GHBR modulal.

Szemcse	db/cs. db	Rendelési szám
36	10	6 99 03 159 00 0



A TÍPUSÚ CSISZOLÓSZALAG

Finom szemcsés csiszolószalagok fémfelületek finomcsiszolására egészen a finiselésig. A legjobb felületmegmunkálási eredmény érdekében. Nehéz pamutszövet, műgyantakötés cirkonkorunddal.

50 x 1 000 mm

Szemcse	db/cs. db	Rendelési szám
220	10	6 99 03 134 00 0
320	10	6 99 03 135 00 0
420	10	6 99 03 136 00 0

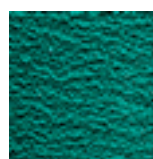

R TÍPUSÚ CSISZOLÓSZALAG

A piacon elérhető legjobb minőségű csiszolószalag jelentősen jobb élettartammal és megnövelt teljesítménnyel a lényegesen kevesebb megmunkálási idő érdekében. Mindenekelőtt rozsdamentes és erősen ötvözött acélfelületek megmunkálásához. Különösen nehéz poliészterszövet, műgyantakötés cirkonkorunddal. Kiegészítő fedőréteg a csiszolási folyamat közbeni hűtéshez.

50 x 1 000 mm

Szemcse	db/cs. db	Rendelési szám
36	10	6 99 03 137 00 0
60	10	6 99 03 138 00 0
80	10	6 99 03 139 00 0
120	10	6 99 03 140 00 0



R TÍPUSÚ CSISZOLÓSZALAG

A piacon elérhető legjobb minőségű csiszolószalag jelentősen jobb élettartammal és megnövelt teljesítménnyel a lényegesen kevesebb megmunkálási idő érdekében. Mindenekelőtt rozsdamentes és erősen ötvözött acélfelületek megmunkálásához. Különösen nehéz poliészterszövet, műgyantakötés cirkonkorunddal. Kiegészítő fedőréteg a csiszolási folyamat közbeni hűtéshez.

50 x 1 150 mm, áthatás csiszolóshoz GRIT GHBR modulal.

Szemcse	db/cs. db	Rendelési szám
36	10	6 99 03 158 00 0

FLÍZSZALAGOK

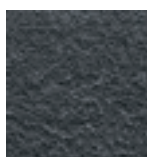

FLÍZ SZALAG

Megbízható az ernye hibák kasírozásától a tökéletes befejező megmunkálásig. A hosszú élettartam gazdaságos munkavégést tesz lehetővé.

50 x 1 000 mm

Kivitel	db/cs. db	Rendelési szám
közepes	3	6 99 03 143 00 0

GHBR TARTOZÉKOK



KONTAKT GÖRGŐ

Hosszú élettartam, alacsony gördülőellenállás a kiváló minőségű golyóscsapágyak révén, egyszerűen kicserélhető

Ø mm	Szélesség mm	Rendelési szám
16,0	50,0	6 99 02 000 40 9
18,0	50,0	6 99 02 000 41 0
19,0	50,0	6 99 02 000 41 1
20,0	50,0	6 99 02 000 41 2
21,0	50,0	6 99 02 000 41 3
21,3	50,0	6 99 02 000 41 4
22,0	50,0	6 99 02 000 41 5
25,0	50,0	6 99 02 000 41 6
25,4	50,0	6 99 02 000 41 7
26,0	50,0	6 99 02 000 41 8
26,9	50,0	6 99 02 000 41 9
27,0	50,0	6 99 02 000 42 0
28,0	50,0	6 99 02 000 42 1
28,8	50,0	6 99 02 000 42 2
30,0	50,0	6 99 02 000 42 3
31,7	50,0	6 99 02 000 42 4
33,0	50,0	6 99 02 000 42 6
33,7	50,0	6 99 02 000 42 7
34,0	50,0	6 99 02 000 42 8
35,0	50,0	6 99 02 000 42 9
38,0	50,0	6 99 02 000 43 0
38,1	50,0	6 99 02 000 43 1
38,3	50,0	6 99 02 000 43 2
40,0	50,0	6 99 02 000 43 3
42,0	50,0	6 99 02 000 43 4
42,4	50,0	6 99 02 000 43 5

A GRIT GHB EGYÉB TARTOZÉKAI

ROZSDAMENTES ACÉL CSISZOLÓFELTÉT

GRIT GHB 15-50 Inox

Rendelési szám
3 90 00 008 10 6

GRIT GX kisipari alap szalagcsiszológ

A GRIT GX az építőkocka elv szerint működik. Ez azt jelenti, hogy egy teljes értékű szalagcsiszoló gép szolgál alapként – és szükség esetén kiegészítő modulokkal egyszerűen bővíthető a funkciók skálája. Ezzel idő, pénz és hely takarítható meg. A rugalmas felépítésnek köszönhetően a GX program

különösen alkalmas a gyakori, kisipari használatra.

A GRIT GX program ezenkívül a maximális teljesítmény és megbízhatóság, illetve a rendkívül gazdaságos használat szempontjából is kiemelkedő.

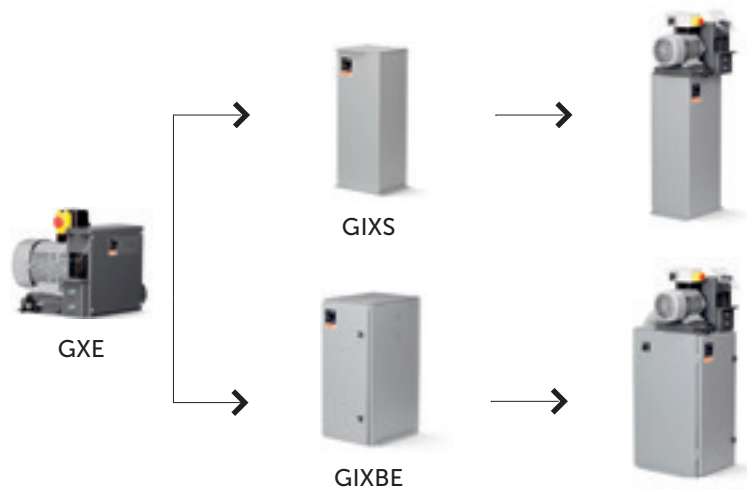
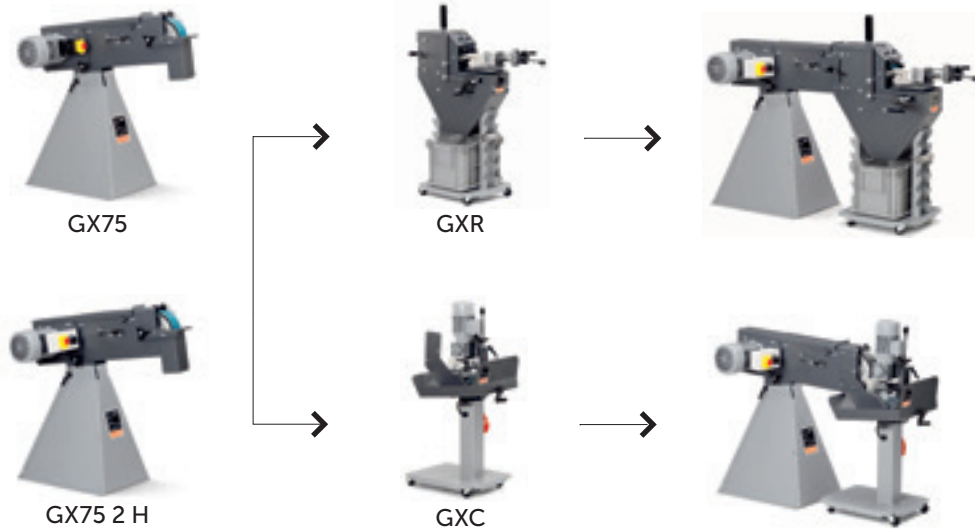

11 GRIT GX KISIPARI ALAP SZALAGCSISZOLÓK

GRIT GX 75



Modulárisan bővíthető, nagyteljesítményű szalagcsiszoló a kisipar számára és kis szériák gyártásához.

Névleges teljesítményfelvétel	kW	3
Feszültség		3 x 400/440 V 50/60Hz
Üresjárat fordulatszám	1/perc	3 000
Szalagméret	mm	75 x 2 000
Tömeg	kg	75

Rendelési szám	7 901 31 00 40 3
EAN	4014586872018

FEIN ELŐNYÖK

- + Kiegészítő modulokkal bővíthető.
- + A fémmegmunkáláshoz optimálisan beállított, 3 000/perces fordulatszám.
- + Állítható magasságú csiszolóasztal egyenes síkcsiszolóhoz.
- + Levehető forgácsgyűjtő.
- + Csatlakoztatási lehetőség külső elszívókészülék számára.
- + A munkamagasság személyre szabott beállítása.
- + Szabadalmaztatott szalagfeszítő rendszer.
- + Erős, háromfázisú váltakozó áramú motor.
- + Vibrációmentes.

SZÁLLÍTÁSI TARTALOM

1 db CEE dugó (16 A),
1 csiszolószalag,
75 x 2 000 mm (K 36 R)

Tartozékokat ld. a 310

GRIT GX 75 2H



Modulárisan bővíthető, nagyteljesítményű szalagcsiszoló a kisipar számára és kis szériák gyártásához, a rozsdamentes acél megmunkálásához optimális.

Névleges teljesítményfelvétel	kW	1,5 / 2
Feszültség		3 x 400/440 V 50/60Hz
Üresjárat fordulatszám	1/perc	1 500 / 3 000
Szalagméret	mm	75 x 2 000
Tömeg	kg	75

Rendelési szám	7 901 32 00 40 3
EAN	4014586872063

FEIN ELŐNYÖK

- + Kiegészítő modulokkal bővíthető.
- + A fémek és a rozsdamentes acél megmunkálásához optimálisan beállított, 1 500/perces és 3 000/perces fordulatszámok
- + Állítható magasságú csiszolóasztal egyenes síkcsiszolóhoz.
- + Levehető forgácsgyűjtő.
- + Csatlakoztatási lehetőség külső elszívókészülék számára.
- + A munkamagasság személyre szabott beállítása.
- + Szabadalmaztatott szalagfeszítő rendszer.
- + Erős, háromfázisú váltakozó áramú motor.
- + Vibrációmentes.

SZÁLLÍTÁSI TARTALOM

1 csiszolószalag,
75 x 2 000 mm (K 36 R),
1 db CEE dugó (16 A)

Tartozékokat ld. a 310

GRIT GXE



SZÁLLÍTÁSI TARTALOM

1 db CEE dugó (16 A),
Szállítási terjedelem acélkefe nélkül

Tartozékokat ld. a 310

Különösen hatékony sorjátlanító gép a kisipar számára és kis szériák gyártásához.

Névleges teljesítményfelvétel	kW	2,2
Feszültség		3 x 400/440 V 50/60Hz
Üresjárat fordulatszám	1/perc	1 500
Szerszámméret max. Ø x szélesség	mm	250 x 60
Tömeg	kg	32

Rendelési szám	7 901 05 00 40 3
EAN	4014586857879

FEIN ELŐNYÖK

- + Modulárisan bővíthető stabil géplábbal vagy akár beépített elszívóval is.
- + Az erős, háromfázisú váltakozó áramú motor lehetővé teszi az állandó fordulatszámmal végzett sorjátlanítást.
- + Fémből készült csövek, idomdarabok és sík felületek sorjátlanítására 75 mm-es munkadarab-szélességig.
- + Csatlakoztatási lehetőség külső elszívókészülék számára.
- + A drótkéfék széles választéka szállítható.
- + Hatékony sorjátlanítás.
- + Motorvédő kapcsoló.

GRIT GXC



SZÁLLÍTÁSI TARTALOM

1 db nylon vezetősín,
1 db sárgaréz vezetősín,
1 db CEE dugó (16 A)

Tartozékokat ld. a 310

Hengerpalást csiszoló modul a tökéletes felületekért fém, rozsdamentes acél és kőacél megmunkálása során.

Névleges teljesítményfelvétel	kW	0,18
Feszültség		3 x 400/440 V 50/60Hz
Csővek max. átmérőig	mm	10 - 100
Szalagméret	mm	75 x 2 000
Tömeg	kg	48

Rendelési szám	7 901 23 00 44 3
EAN	4014586871936

FEIN ELŐNYÖK

- + Egyedileg beállítható automatikus előtolás.
- + Nagy munkasebesség, maximális felületminőség.
- + 10 - 100 mm átmérőjű csövek és köracélok csiszolására.
- + A GX 75 (2H) szalagcsiszolókkal kombinálható.
- + Nedvescsiszolás GXW-hez kapcsolva lehetséges.

GRIT GXW



SZÁLLÍTÁSI TARTALOM

1 liter hűtő-kenő emulzió (hígítás
vízzel 1:30 arányban)

Tartozékokat ld. a 310

Hűtőfolyadék-adagoló a professzionális nedvescsiszoláshoz.

Névleges teljesítményfelvétel	kW	0,12
Feszültség		3 x 400/440 V 50/60Hz
Tömeg	kg	8,6

Rendelési szám	7 901 24 00 44 3
EAN	4014586873145

FEIN ELŐNYÖK

- + Tökéletes minőségű felület a hatékony hűtő-kenőanyag bevezetése révén
- + Csökkenti a munkadarab hőmérsékletét.
- + A csiszolópor kötése.
- + Zárt körfolyamat.
- + GX 75 (2H) és GI 75 (2H) és GI 150 (2H) szalagcsiszolókkal kombinálható.
- + Megnövelt élettartamú csiszolószalagok.

GRIT GXR



SZÁLLÍTÁSI TARTALOM

1 db kontakt görgő Ø 42,4 mm,
1 db kontakt görgő Ø 48,3 mm,
1 db csiszolószalag,
75 x 2 250 mm (K 36 R)

Tartozékokat ld. a 310

Áthatás csiszoló modul csövek, idomdarabok és síkfelületek hajszálpontos lecsiszolásához.

Csővek max. átmérőig	mm	16 - 75
Szalagméret	mm	75 x 2 250
Idomdarabok/síkfelületek max. méretei.	mm	75 x 75
Tömeg	kg	54

Rendelési szám	9 90 01 001 00 1
EAN	4014586871974

FEIN ELŐNYÖK

- + Rádiuszok precíz kicsiszolásához (16 - 90 mm átmérőhöz) csöveken és profilokon.
- + Kontaktgörgők minden szokásos méretben szállíthatók.
- + Rendelhető hosszállító sorozatgyártáshoz.
- + beépített mélységállító.
- + A GX 75 (2H) szalagcsiszolókkal kombinálható.
- + Egyedi szögbeállítás akár 90°-ig.

11 GRIT GI IPAR ALAP SZALAGCSISZOLÓ

GRIT GI ipar alap szalagcsiszoló

A GRIT GI program a fémfeldolgozó iparban előforduló valamennyi csiszoláshoz, alapanyaghoz és formátumhoz tökéletesen illeszkedik. A modulrendszerű kialakításnak köszönhetően mindig összeállítható az optimális gép – a már részben automatizált műveletsorokhoz is. A gépek

kiváló minősége, robosztus kialakítása és extrém teljesítőképessége biztosítja a legnagyobb hatékonyságot és a gyors amortizációt, mivel folyamatos munkarendben is abszolút megbízhatóan működnek.

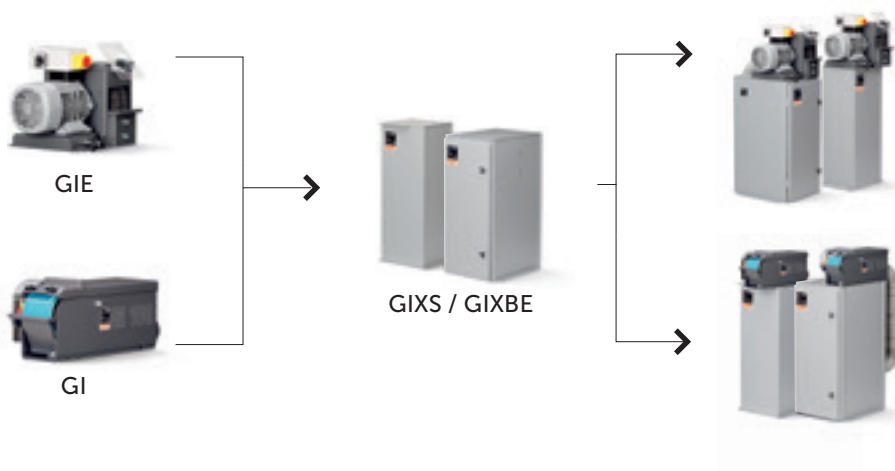
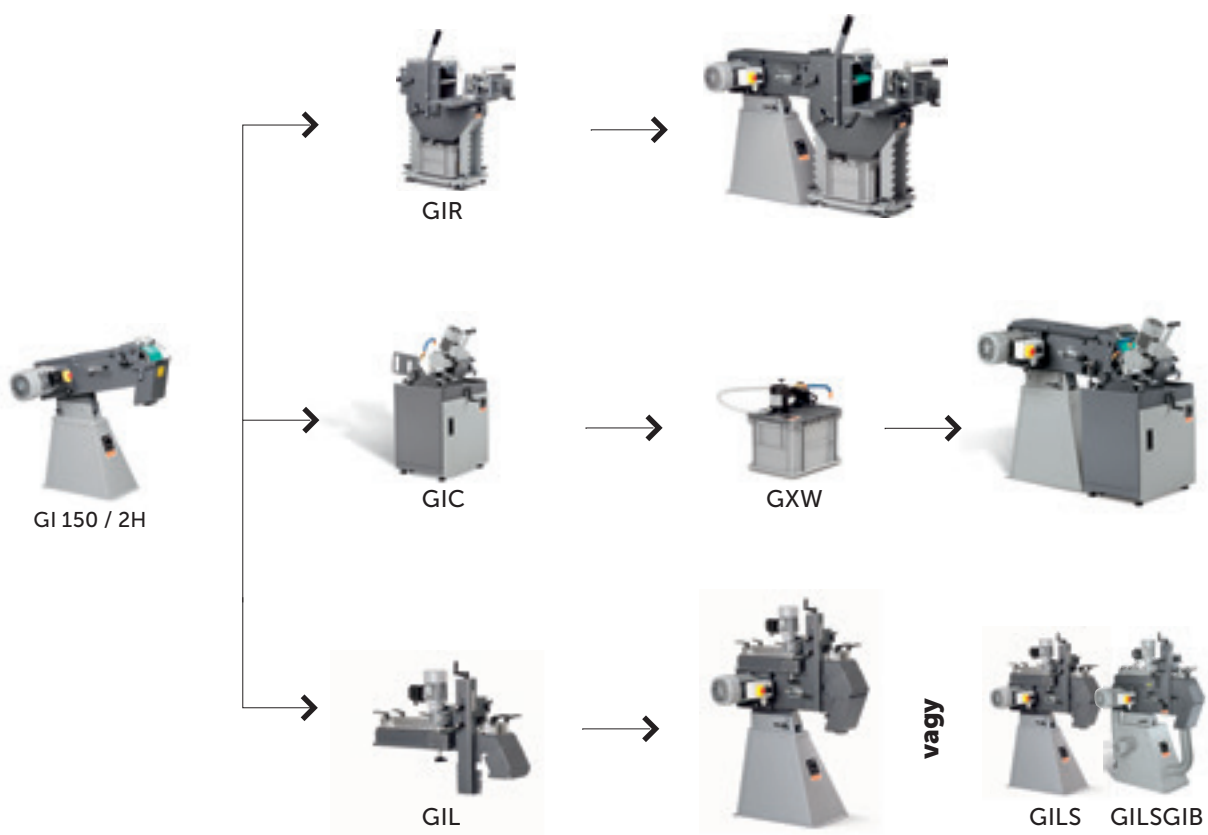
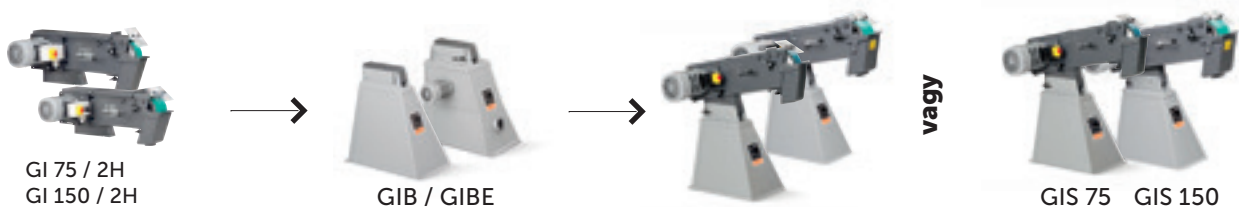

GRIT GI 75



SZÁLLÍTÁSI TARTALOM

1 db CEE dugó (16 A),
1 csiszolószalag,
75 x 2 000 mm (K 36 R)

Tartozékokat ld. a 310

Moduláris kialakítású, nagyteljesítményű szalagcsiszoló ipari és sorozatgyártásra.

Névleges teljesítményfelvétel	kW	4
Feszültség		3 x 400/440 V 50/60Hz
Üresjárat fordulatszám	1/perc	3 000
Szalagméret	mm	75 x 2 000
Tömeg	kg	65

Rendelési szám	7 902 01 00 40 3
EAN	4014586858913

FEIN ELŐNYÖK

- + A különösen erős, háromfázisú váltakozó áramú motor lehetővé teszi az állandó fordulatszámmal végzett csiszolást
- + A fémmegmunkáláshoz optimálisan beállított, 3 000/perces fordulatszám.
- + Levehető forgácsgyűjtő.
- + Csatlakoztatási lehetőség külső elszívőkészülék számára.
- + Poliuretán bevonattal ellátott hajtótárcsa
- + A munkamagasság személyre szabott beállítása.
- + Szabadalmaztatott szalagfeszítő rendszer.
- + Erős, háromfázisú váltakozó áramú motor.
- + Vibrációmentes.

GRIT GI 75 2H



SZÁLLÍTÁSI TARTALOM

1 db CEE dugó (16 A),
1 csiszolószalag,
75 x 2 000 mm (K 36 R)

Tartozékokat ld. a 310

Moduláris kialakítású, nagyteljesítményű szalagcsiszoló ipari és sorozatgyártásra, a rozsdamentes acél megmunkálásához optimális.

Névleges teljesítményfelvétel	kW	2,6 / 3,1
Feszültség		3 x 400/440 V 50/60Hz
Üresjárat fordulatszám	1/perc	1 500 / 3 000
Szalagméret	mm	75 x 2 000
Tömeg	kg	65

Rendelési szám	7 902 02 00 40 3
EAN	4014586858944

FEIN ELŐNYÖK

- + A különösen erős, háromfázisú váltakozó áramú motor lehetővé teszi az állandó fordulatszámmal végzett csiszolást
- + A fémek és a rozsdamentes acél megmunkálásához optimálisan beállított, 1 500/perces és 3 000/perces fordulatszámok
- + Levehető forgácsgyűjtő.
- + Csatlakoztatási lehetőség külső elszívőkészülék számára.
- + Poliuretán bevonattal ellátott hajtótárcsa
- + A munkamagasság személyre szabott beállítása.
- + Különösen erős, háromfázisú váltakozó áramú motor
- + Szabadalmaztatott szalagfeszítő rendszer.
- + Vibrációmentes.

GRIT GI 100 EF



SZÁLLÍTÁSI TARTALOM

1 csiszolószalag,
100 x 1 000 mm (K 60 Z)

Tartozékokat ld. a 310

Kisalakú szalagcsiszoló, a kis munkadarabokhoz való univerzális használatra.

Névleges teljesítményfelvétel	kW	1,1
Feszültség		1 x 230 V
Üresjárat fordulatszám	1/perc	3 000
Szalagméret	mm	100 x 1 000
Tömeg	kg	29,8

Rendelési szám	7 902 23 00 23 2
EAN	4014586887043

FEIN ELŐNYÖK

- + Univerzálisan alkalmazható szalagcsiszoló gép kisebb munkadarabokhoz
- + Modulárisan bővíthető stabil géplábbal vagy akár beépített elszívóval is.
- + Asztali gépként használható
- + Egyfázisú váltakozóáramú változat 230 V / 50 Hz
- + Mobil használathoz műhelyben és szerelőkocsiban
- + Szabadalmaztatott szalagfeszítő rendszer.

GRIT GI 100



SZÁLLÍTÁSI TARTALOM

1 csiszolószalag,
100 x 1 000 mm (K 60 Z)

Tartozékokat ld. a 310

Kisalakú szalagcsiszoló, a kis munkadarabokhoz való univerzális használatra.

Névleges teljesítményfelvétel	kW	1,5
Feszültség		3 x 400/440 V 50/60Hz
Üresjárat fordulatszám	1/perc	3 000
Szalagméret	mm	100 x 1 000
Tömeg	kg	28,8

Rendelési szám	7 902 23 00 40 3
EAN	4014586887067

FEIN ELŐNYÖK

- + Univerzálisan alkalmazható szalagcsiszoló gép kisebb munkadarabokhoz
- + Modulárisan bővíthető stabil géplábbal vagy akár beépített elszívóval is.
- + Asztali gépként használható
- + 1 500 W háromfázisú váltakozóáramú motor.
- + Mobil használathoz műhelyben és szerelőkocsiban
- + Szabadalmaztatott szalagfeszítő rendszer.

11 GRIT GI IPAR ALAP SZALAGCSISZOLÓ

GRIT GI 150



SZÁLLÍTÁSI TARTALOM

1 db CEE dugó (16 A),
1 csiszolószalag,
150 x 2 000 mm (K 36 R)

Tartozékokat ld. a 310

Moduláris kialakítású, nagyteljesítményű szalagcsiszoló ipari és sorozatgyártásra.

Névleges teljesítményfelvétel	kW	4
Feszültség		3 x 400/440 V 50/60Hz
Üresjárat fordulatszám	1/perc	3 000
Szalagméret	mm	150 x 2 000
Tömeg	kg	82

Rendelési szám	7 902 04 00 40 3
EAN	4014586858999

FEIN ELŐNYÖK

- + Kiegészítő modulokkal bővíthető.
- + A különösen erős, háromfázisú váltakozó áramú motor lehetővé teszi az állandó fordulatszámmal végzett csiszolást
- + A fémmegmunkáláshoz optimálisan beállított, 3 000/perces fordulatszám.
- + Levehető forgácsológyűjtő.
- + Csatlakoztatási lehetőség külső elszívőkészülék számára.
- + Poliuretán bevonattal ellátott hajtótárcsa
- + A munkamagasság személyre szabott beállítása.
- + Szabadalmaztatott szalagfeszítő rendszer.
- + Erős, háromfázisú váltakozó áramú motor.
- + Vibrációmentes.

GRIT GI 150 2H



SZÁLLÍTÁSI TARTALOM

1 db CEE dugó (16 A),
1 csiszolószalag,
150 x 2 000 mm (K 36 R)

Tartozékokat ld. a 310

Moduláris kialakítású, nagyteljesítményű szalagcsiszoló ipari és sorozatgyártásra, a rozsdamentes acél megmunkálásához optimális.

Névleges teljesítményfelvétel	kW	2,6 / 3,1
Feszültség		3 x 400/440 V 50/60Hz
Üresjárat fordulatszám	1/perc	1 500 / 3 000
Szalagméret	mm	150 x 2 000
Tömeg	kg	82

Rendelési szám	7 902 05 00 40 3
EAN	4014586859019

FEIN ELŐNYÖK

- + Kiegészítő modulokkal bővíthető.
- + A különösen erős, háromfázisú váltakozó áramú motor lehetővé teszi az állandó fordulatszámmal végzett csiszolást
- + A fémek és a rozsdamentes acél megmunkálásához optimálisan beállított, 1 500/perces és 3 000/perces fordulatszámok
- + Levehető forgácsológyűjtő.
- + Csatlakoztatási lehetőség külső elszívőkészülék számára.
- + Poliuretán bevonattal ellátott hajtótárcsa
- + A munkamagasság személyre szabott beállítása.
- + Szabadalmaztatott szalagfeszítő rendszer.
- + Vibrációmentes.

GRIT GIS 75



SZÁLLÍTÁSI TARTALOM

1 db CEE dugó (16 A),
1 csiszolószalag,
75 x 2 000 mm (K 36 R)

Tartozékokat ld. a 310

Nagy teljesítményű csiszoló normál csiszolási műveletekhez.

Névleges teljesítményfelvétel	kW	4
Feszültség		3 x 400/440 V 50/60Hz
Üresjárat fordulatszám	1/perc	3 000
Üresjárat fordulatszám 50 Hz esetén	1/perc	3 000
Üresjárat fordulatszám 60 Hz esetén	1/perc	3 450
Szalagméret	mm	75 x 2 000
Tömeg	kg	74

Rendelési szám	7 902 29 50 44 3
EAN	4014586878126

FEIN ELŐNYÖK

- + Nagy teljesítményű szalagcsiszoló stabil géplábbal
- + Állandó fordulatszám nagy forgácsolási teljesítmény mellett a masszív 4 kW-os motornak köszönhetően
- + Nagyon jó ár-teljesítmény arány
- + Levehető forgácsológyűjtő.
- + Szabadalmaztatott szalagfeszítő rendszer.
- + Vibrációmentes működést lehetővé tevő, robusztus kialakítás

GRIT GIS 150



SZÁLLÍTÁSI TARTALOM

1 db CEE dugó (16 A),
1 csiszolószalag,
150 x 2 000 mm (K 36 R)

Tartozékokat ld. a 310

Nagy teljesítményű csiszoló a nagyon széles munkadarabok standard csiszolási alkalmazásai számára.

Névleges teljesítményfelvétel	kW	4
Feszültség		3 x 400/440 V 50/60Hz
Üresjárat fordulatszám	1/perc	3 000
Üresjárat fordulatszám 50 Hz esetén	1/perc	3 000
Üresjárat fordulatszám 60 Hz esetén	1/perc	3 450
Szalagméret	mm	150 x 2 000
Tömeg	kg	93

Rendelési szám	7 902 30 50 44 3
EAN	4014586878225

FEIN ELŐNYÖK

- + Nagy teljesítményű szalagcsiszoló stabil géplábbal
- + Állandó fordulatszám nagy forgácsolási teljesítmény mellett a masszív 4 kW-os motornak köszönhetően
- + Nagyon jó ár-teljesítmény arány
- + Levehető forgácsológyűjtő.
- + Szabadalmaztatott szalagfeszítő rendszer.
- + Vibrációmentes működést lehetővé tevő, robusztus kialakítás

GRIT GIE



SZÁLLÍTÁSI TARTALOM

1 db CEE dugó (16 A),
Szállítási terjedelem acélkefe nélkül

Tartozékokat ld. a 310

Rendkívül hatékony sorjátlanítógép az ipari sorozatgyártás alatti sorjátlanításhoz.

Névleges teljesítményfelvétel	kW	1,5 / 2,0
Feszültség		3 x 400/440 V 50/60Hz
Üresjárat fordulatszám	1/perc	1 500 / 3 000
Szerszámméret max. Ø x szélesség	mm	250 x 60/120
Tömeg	kg	34

Rendelési szám	7 902 07 00 40 3
EAN	4014586859057

FEIN ELŐNYÖK

- + A fémek és a rozsdamentes acél megmunkálásához optimálisan beállított, 1 500/perces és 3 000/perces fordulatszámok
- + Modulárisan bővíthető stabil géplábbal vagy akár beépített elszívóval is.
- + Az erős, háromfázisú váltakozó áramú motor lehetővé teszi az állandó fordulatszámmal végzett sorjátlanítást.
- + Csatlakoztatási lehetőség külső elszívókészülék számára.
- + A drótkéfék széles választéka szállítható.
- + Hatékony sorjátlanítás.
- + Motorvédő kapcsoló.

GRIT GIC



SZÁLLÍTÁSI TARTALOM

1 db nylon vezetősín,
1 db sárgaréz vezetősín,
1 db CEE dugó (16 A)

Tartozékokat ld. a 310

Hengerpalást csiszoló, ipari sorozatgyártáshoz

Névleges teljesítményfelvétel	kW	0,18
Feszültség		3 x 400/440 V 50/60Hz
Csövek max. átmérőig	mm	10 - 130
Szalagméret	mm	75/150 x 2 000
Előtolás	m/perc	0 - 2
Tömeg	kg	65

Rendelési szám	7 902 12 00 44 3
EAN	4014586867656

FEIN ELŐNYÖK

- + Max. 6 méter hosszú csövek ipari hengerpalást csiszolása ideális csövezetéssel.
- + Rugalmas 10-130 mm átmérőjű csövek megmunkálásánál
- + Csiszolószalagok hideg felülete és magas élettartama a GXW hűtőfolyadék-adagolóval kombinált nedves csiszolás révén.
- + A GI 150 (2H) szalagcsiszolóval kombinálható
- + Gyorsrögzítő az egyszerű, szerszám nélküli átállásért.
- + Fokozatmentesen állítható 0-2 m/perc előtolási sebesség.

GRIT GIMS 75



Tartozékokat ld. a 310

Mozgatható egység a padlón végzett hatékony csiszoláshoz.

Névleges teljesítményfelvétel	kW	4
Feszültség		3 x 400/440 V 50/60Hz
Üresjárat fordulatszám	1/perc	3 000
Szalagméret	mm	75 x 2 000
Tömeg	kg	100

Rendelési szám	7 902 13 00 40 3
EAN	4014586872599

FEIN ELŐNYÖK

- + Kényelmes munkavégzés az egyenes munkavégzési pozíció révén
- + A padló szintjén futó hegesztési varratok leghatékonyabb csiszolása és eltüntetése.
- + Csődarabok revéltlenítése és lecsiszolása
- + A vonórudat fokozatmentesen lehet állítani
- + Kis faltávolság
- + Mélységhatároló

GRIT GIMS 150



Tartozékokat ld. a 310

Mozgatható egység a padlón végzett hatékony csiszoláshoz.

Névleges teljesítményfelvétel	kW	4
Feszültség		3 x 400/440 V 50/60Hz
Üresjárat fordulatszám	1/perc	3 000
Szalagméret	mm	150 x 2 000
Tömeg	kg	110

Rendelési szám	7 902 14 00 40 3
EAN	4014586872643

FEIN ELŐNYÖK

- + Kényelmes munkavégzés az egyenes munkavégzési pozíció révén
- + A padló szintjén futó hegesztési varratok leghatékonyabb csiszolása és eltüntetése.
- + Csődarabok revéltlenítése és lecsiszolása
- + A vonórudat fokozatmentesen lehet állítani
- + Kis faltávolság
- + Mélységhatároló

11 GRIT GI IPARI KIEGÉSZÍTŐ MODULOK

GIMS 75 2H



Tartozékokat ld. a 310

Mozgatható egység a padlón végzett hatékony csiszoláshoz.

Névleges teljesítményfelvétel	kW	2,6 / 3,1
Feszültség		3 x 400/440 V 50/60Hz
Üresjárat fordulatszám	1/perc	1 500 / 3 000
Szalagméret	mm	75 x 2 000
Tömeg	kg	103

Rendelési szám	7 902 16 00 40 3
EAN	4014586878614

FEIN ELŐNYÖK

- + Kényelmes munkavégzés az egyenes munkavégzési pozíció révén
- + A padló szintjén futó hegesztési varratok leghatékonyabb csiszolása és eltüntetése.
- + Csődarabok revétlenítése és lecsiszolása
- + A fémek és a rozsdamentes acél megmunkálásához optimálisan beállított, 1 500/perces és 3 000/perces fordulatszámok
- + A vonórudat fokozatmentesen lehet állítani
- + Kis faltávolság
- + Mélységhatároló

GIMS 150 2H



Tartozékokat ld. a 310

Mozgatható egység a padlón végzett hatékony csiszoláshoz.

Névleges teljesítményfelvétel	kW	2,6 / 3,1
Feszültség		3 x 400/440 V 50/60Hz
Üresjárat fordulatszám	1/perc	1 500 / 3 000
Szalagméret	mm	150 x 2 000
Tömeg	kg	114

Rendelési szám	7 902 17 00 40 3
EAN	4014586878621

FEIN ELŐNYÖK

- + Kényelmes munkavégzés az egyenes munkavégzési pozíció révén
- + A padló szintjén futó hegesztési varratok leghatékonyabb csiszolása és eltüntetése.
- + Csődarabok revétlenítése és lecsiszolása
- + A fémek és a rozsdamentes acél megmunkálásához optimálisan beállított, 1 500/perces és 3 000/perces fordulatszámok
- + A vonórudat fokozatmentesen lehet állítani
- + Kis faltávolság
- + Mélységhatároló

GIMS 75-6



Tartozékokat ld. a 310

Mozgatható egység a padlón végzett hatékony csiszoláshoz.

Névleges teljesítményfelvétel	kW	6
Feszültség		3 x 400/440 V 50/60Hz
Üresjárat fordulatszám	1/perc	3 000
Szalagméret	mm	75 x 2 000
Tömeg	kg	121

Rendelési szám	7 902 18 00 40 3
EAN	4014586878645

FEIN ELŐNYÖK

- + A padló szintjén futó hegesztési varratok leghatékonyabb csiszolása és eltüntetése.
- + Csődarabok revétlenítése és lecsiszolása
- + Kényelmes munkavégzés az egyenes munkavégzési pozíció révén
- + Kis faltávolság
- + A vonórudat fokozatmentesen lehet állítani
- + Mélységhatároló

GIMS 150-6



Tartozékokat ld. a 310

Mozgatható egység a padlón végzett hatékony csiszoláshoz.

Névleges teljesítményfelvétel	kW	6
Feszültség		3 x 400/440 V 50/60Hz
Üresjárat fordulatszám	1/perc	3 000
Szalagméret	mm	150 x 2 000
Tömeg	kg	131

Rendelési szám	7 902 19 00 40 3
EAN	4014586878683

FEIN ELŐNYÖK

- + A padló szintjén futó hegesztési varratok leghatékonyabb csiszolása és eltüntetése.
- + Csődarabok revétlenítése és lecsiszolása
- + Kényelmes munkavégzés az egyenes munkavégzési pozíció révén
- + Kis faltávolság
- + A vonórudat fokozatmentesen lehet állítani
- + Mélységhatároló

GRIT GILSGIB



SZÁLLÍTÁSI TARTALOM

1 db CEE dugó (16 A),
1 csiszolószalag,
150 x 2000 mm (K 120 R)

Tartozékokat ld. a 310

Síkciszoló gép zártszelvények, idomdarabok és sík felületek tökéletes hosszanti csiszolásához automatikus üzemmódban.

Névleges teljesítményfelvétel	kW	2,6 / 3,1
Feszültség		3 x 400/440 V 50/60Hz
Üresjárat fordulatszám	1/perc	1 500 / 3 000
Szalagméret	mm	150 x 2 000
Idomdarabok/síkfelületek max. méretei.	mm	100 x 100
Tömeg	kg	189
Rendelési szám		7 902 35 00 40 3
EAN		4014586880921

elszívás nélkül

FEIN ELŐNYÖK

- + Nagy munkasebességet lehetővé tevő automatikus előtolás
- + A legjobb felületi minőség egészen a befejezésig
- + A lapos anyagokat „állítva” is lehet csiszolni
- + Egyenletes, 1 150 x 2 000 mm-es szalagméret.
- + A szalagcsiszoló a beépített modulal ellentétben érintőcsiszolásra is alkalmas
- + Szögletes munkadarabokhoz
- + A kiegészítő ívelt tálcával helytakarékosan használható

GRIT GIL



Tartozékokat ld. a 310

Síkciszoló modul zártszelvények, síkfelületek és idomdarabok tökéletes hosszanti csiszolásához.

Névleges teljesítményfelvétel	kW	0,18
Feszültség		3 x 400/440 V 50/60Hz
Szalagméret	mm	150 x 2 000
Idomdarabok/síkfelületek max. méretei.	mm	100 x 100
Tömeg	kg	64
Rendelési szám		7 902 48 00 40 3
EAN		4014586880945

FEIN ELŐNYÖK

- + Nagy munkasebességet lehetővé tevő automatikus előtolás
- + A legjobb felületi minőség egészen a befejezésig
- + A lapos anyagokat „állítva” is lehet csiszolni
- + Egyenletes, 1 150 x 2 000 mm-es szalagméret.
- + A szalagcsiszoló a beépített modulal ellentétben érintőcsiszolásra is alkalmas
- + Szögletes munkadarabokhoz
- + A GI 150 (2H) szalagcsiszolóval kombinálható
- + A kiegészítő ívelt tálcával helytakarékosan használható

GRIT GILS



SZÁLLÍTÁSI TARTALOM

1 csiszolószalag,
150 x 2000 mm (K 120 R),
1 db CEE dugó (16 A)

Tartozékokat ld. a 310

Síkciszoló gép zártszelvények, idomdarabok és sík felületek tökéletes hosszanti csiszolásához automatikus üzemmódban.

Névleges teljesítményfelvétel	kW	2,6 / 3,1
Feszültség		3 x 400/440 V 50/60Hz
Üresjárat fordulatszám	1/perc	1 500 / 3 000
Szalagméret	mm	150 x 2 000
Idomdarabok/síkfelületek max. méretei.	mm	100 x 100
Tömeg	kg	206
Rendelési szám		7 902 51 00 40 3
EAN		4014586880976

elszívással

FEIN ELŐNYÖK

- + Nagy munkasebességet lehetővé tevő automatikus előtolás
- + A legjobb felületi minőség egészen a befejezésig
- + A lapos anyagokat „állítva” is lehet csiszolni
- + Egyenletes, 1 150 x 2 000 mm-es szalagméret.
- + A szalagcsiszoló a beépített modulal ellentétben érintőcsiszolásra is alkalmas
- + Szögletes munkadarabokhoz
- + A kiegészítő ívelt tálcával helytakarékosan használható

GRIT GIB



Tartozékokat ld. a 310

Rendkívül stabil gépláb.

Tömeg	kg	17
Rendelési szám		9 90 01 003 00 0
EAN		4014586859064

FEIN ELŐNYÖK

- + A munkamagasság gázteleszkóppal kényelmesen, erőlködés nélkül beállítható.
- + Vibrációmentes működést lehetővé tevő robusztus kialakítás.
- + A GI 75 (2H) és GI 150 (2H) szalagcsiszolókkal kombinálható.
- + Porbevonatozás.
- + Erőteljes hegesztési konstrukció.

11 GRIT GI IPARI KIEGÉSZÍTŐ MODULOK

GRIT GIBE



SZÁLLÍTÁSI TARTALOM

2 tömlő, 4 rögzítőszalag

Tartozékokat ld. a 310

Rendkívül stabil gépláb beépített dupla elszívással.

Névleges teljesítményfelvétel	kW	0,35
Feszültség		220/230 & 400/440 V
Légmennyiség	l/perc	13 300
Max. szívónyomás	hPa	4
Tömeg	kg	55

Rendelési szám	9 90 01 004 00 0
EAN	4014586859071

FEIN ELŐNYÖK

- + Beépített fém forgácsgyűjtő doboz, ellenáll az izzó szikráknak.
- + Erőteljes hegesztési konstrukciók.
- + Rugalmas, hőálló acéltömlők.
- + Kazettás szűrő a hatékony légtisztításhoz.
- + A GI 75 (2H) és GI 150 (2H) szalagcsiszolókkal kombinálható.
- + Porbevonatozás.

GRIT GIR



SZÁLLÍTÁSI TARTALOM

1 db kontakt görgő Ø 42,4 mm,
1 csiszolószalag, 150 x 2 250 mm
(K 36 R), 1 porgyűjtő

Tartozékokat ld. a 310

Áthatás csiszoló modul csövek, idomdarabok és síkfelületek hajszálpontos lecsiszolásához a sorozatgyártásban.

Csövek max. átmérőig	mm	20 - 150
Szalagméret	mm	150 x 2 250
Idomdarabok/síkfelületek max. méretei.	mm	120 x 150
Tömeg	kg	109

Rendelési szám	9 90 01 007 00 1
EAN	4014586878263

FEIN ELŐNYÖK

- + Rádiuszok precíz kicsiszolásához (20 - 193,7 mm átmérőhöz) csöveken és profilokon.
- + Kontaktgörgők minden szokásos méretben szállíthatók.
- + Beépített mélységállító sorozatgyártáshoz
- + A GI 150 (2H) szalagcsiszolóval kombinálható
- + Egyedi szögbeállítás akár 90°-ig.

GRIT GIXBE



SZÁLLÍTÁSI TARTALOM

1 tömlő, 1 rögzítőszalag,
1 db CEE dugó (16 A)

Tartozékokat ld. a 310

Beépített motor a hatékony elszívás érdekében.

Névleges teljesítményfelvétel	kW	0,37
Feszültség		3 x 400/440 V 50/60Hz
Légmennyiség	l/perc	8 170
Üresjárat fordulatszám	1/perc	1 500 / 3 000
Max. szívónyomás	hPa	2,65
Méretek h x sz x m	mm	305 x 575 x 700
Tömeg	kg	58

Rendelési szám	9 90 01 009 00 0
EAN	4014586859125

FEIN ELŐNYÖK

- + Nagy stabilitás a padlóhoz rögzített furatok révén
- + Lehetséges a csatlakozás a beépített elszívóhoz.
- + A GI 100 (EF) szalagcsiszolóval, valamint a GXE és GIE sorjätlanító géppel kombinálható
- + Porbevonatozás.

GRIT GIXS



Tartozékokat ld. a 310

Stabil gépláb porbevonatú acéllemezből.

Méretek h x sz x m	mm	304 x 356 x 769
Tömeg	kg	18

Rendelési szám	9 90 01 002 00 0
EAN	4014586858340

FEIN ELŐNYÖK

- + Nagy stabilitás a padlóhoz rögzített furatok révén
- + A GI 100 (EF) szalagcsiszolóval, valamint a GXE és GIE sorjätlanító géppel kombinálható
- + Porbevonatozás.
- + Acéllemez kivitel



GRIT GKS 75	GRIT GKS 75	GRIT GKS 75	GRIT GKS 75	GRIT GKS 75 2H
-------------	-------------	-------------	-------------	----------------

Kompakt szalagcsiszoló fémmegmunkáláshoz. A gazdaságos megoldás a műhely számára.

OLDAL		308	308	308	309	309
Névleges teljesítményfelvétel	kW	4	1,1	1,5	3	1,5 / 2
Feszültség		3 x 400/440 V 50/60Hz	1 x 230 V	3 x 400/440 V 50/60Hz	3 x 400/440 V 50/60Hz	3 x 400/440 V 50/60Hz
Szalagméret	mm	75 x 2 000	75 x 2 000	75 x 2 000	75 x 2 000	75 x 2 000

11 GRIT GKS KOMPAKT SZALAGCSISZOLÓ

GRIT GKS 75



Kompakt szalagcsiszoló fémmegmunkáláshoz. A gazdaságos megoldás a műhely számára.

Névleges teljesítményfelvétel	kW	4
Feszültség		3 x 400/440 V 50/60Hz
Üresjárat fordulatszám	1/perc	3 000
Szalagméret	mm	75 x 2 000
Tömeg	kg	50

Rendelési szám	7 905 01 00 40 3
EAN	401458688255

FEIN ELŐNYÖK

- + Igazán gazdaságosan beszerezhető optimális ár-érték arány mellett.
- + 2/3-dal kisebb helyigény a hagyományos gépekkel összehasonlítva, a minimalista tervezési koncepciónak köszönhetően.
- + Azonnal használható. Nincs szükség felépítésre vagy szerelésre.
- + Rövid felszerelési idő – a csiszolószalagok gyorsan kicserélhetők.
- + Az ellenőrzött szikraképződés maximálisan biztonságos munkavégzést tesz lehetővé.
- + Erőteljes motor a nagy lehordási teljesítményhez.

SZÁLLÍTÁSI TARTALOM

1 csiszolószalag,
75 x 2 000 mm (K 36 R)

Tartozékokat ld. a 310

GRIT GKS 75



Kompakt szalagcsiszoló fémmegmunkáláshoz. A gazdaságos megoldás a műhely számára.

Névleges teljesítményfelvétel	kW	1,1
Feszültség		1 x 230 V
Üresjárat fordulatszám	1/perc	3 000
Szalagméret	mm	75 x 2 000
Tömeg	kg	45

Rendelési szám	7 905 02 00 23 2
EAN	401458688262

FEIN ELŐNYÖK

- + Igazán gazdaságosan beszerezhető optimális ár-érték arány mellett.
- + 2/3-dal kisebb helyigény a hagyományos gépekkel összehasonlítva, a minimalista tervezési koncepciónak köszönhetően.
- + Azonnal használható. Nincs szükség felépítésre vagy szerelésre.
- + Rövid felszerelési idő – a csiszolószalagok gyorsan kicserélhetők.
- + Az ellenőrzött szikraképződés maximálisan biztonságos munkavégzést tesz lehetővé.

SZÁLLÍTÁSI TARTALOM

1 csiszolószalag,
75 x 2 000 mm (K 36 R)

Tartozékokat ld. a 310

GRIT GKS 75



Kompakt szalagcsiszoló fémmegmunkáláshoz. A gazdaságos megoldás a műhely számára.

Névleges teljesítményfelvétel	kW	1,5
Feszültség		3 x 400/440 V 50/60Hz
Üresjárat fordulatszám	1/perc	3 000
Szalagméret	mm	75 x 2 000
Tömeg	kg	45

Rendelési szám	7 905 02 00 40 3
EAN	401458688279

FEIN ELŐNYÖK

- + Igazán gazdaságosan beszerezhető optimális ár-érték arány mellett.
- + 2/3-dal kisebb helyigény a hagyományos gépekkel összehasonlítva, a minimalista tervezési koncepciónak köszönhetően.
- + Azonnal használható. Nincs szükség felépítésre vagy szerelésre.
- + Rövid felszerelési idő – a csiszolószalagok gyorsan kicserélhetők.
- + Az ellenőrzött szikraképződés maximálisan biztonságos munkavégzést tesz lehetővé.

SZÁLLÍTÁSI TARTALOM

1 csiszolószalag,
75 x 2 000 mm (K 36 R)

Tartozékokat ld. a 310

GRIT GKS 75



SZÁLLÍTÁSI TARTALOM

1 csiszolószalag,
75 x 2 000 mm (K 36 R)

Tartozékokat ld. a 310

Kompakt szalagcsiszoló fémmegmunkáláshoz. A gazdaságos megoldás a műhely számára.

Névleges teljesítményfelvétel	kW	3
Feszültség		3 x 400/440 V 50/60Hz
Üresjárat fordulatszám	1/perc	3 000
Szalagméret	mm	75 x 2 000
Tömeg	kg	50
Rendelési szám		7 905 03 00 40 3
EAN		4014586888293

FEIN ELŐNYÖK

- + Igazán gazdaságosan beszerezhető optimális ár-érték arány mellett.
- + 2/3-dal kisebb helyigény a hagyományos gépekkel összehasonlítva, a minimalista tervezési koncepciónak köszönhetően.
- + Azonnal használható. Nincs szükség felépítésre vagy szerelésre.
- + Rövid felszerelési idő – a csiszolószalagok gyorsan kicserélhetők.
- + Az ellenőrzött szikraképződés maximálisan biztonságos munkavégzést tesz lehetővé.
- + Erőteljes motor a nagy lehordási teljesítményhez.

GRIT GKS 75 2H



SZÁLLÍTÁSI TARTALOM

1 csiszolószalag,
75 x 2 000 mm (K 36 R)

Tartozékokat ld. a 310

Kompakt szalagcsiszoló fémmegmunkáláshoz. A gazdaságos megoldás a műhely számára.

Névleges teljesítményfelvétel	kW	1,5 / 2
Feszültség		3 x 400/440 V 50/60Hz
Üresjárat fordulatszám	1/perc	1 500 / 3 000
Szalagméret	mm	75 x 2 000
Tömeg	kg	45
Rendelési szám		7 905 04 00 40 3
EAN		4014586888309

FEIN ELŐNYÖK

- + Igazán gazdaságosan beszerezhető optimális ár-érték arány mellett.
- + 2/3-dal kisebb helyigény a hagyományos gépekkel összehasonlítva, a minimalista tervezési koncepciónak köszönhetően.
- + Azonnal használható. Nincs szükség felépítésre vagy szerelésre.
- + A két sebességfokozat optimális fordulatszámot biztosít a fém és a rozsdamentes acél megmunkálásához.
- + Rövid felszerelési idő – a csiszolószalagok gyorsan kicserélhetők.
- + Az ellenőrzött szikraképződés maximálisan biztonságos munkavégzést tesz lehetővé.
- + Erőteljes motor a nagy lehordási teljesítményhez.

11 ÁLLVÁNYOS ÉS KÉZI SZALAGCSISZOLÓ GÉPEK

CSISZOLÓSZALAGOK



3M™ CUBITRON™ II

A precíziós csiszolószalag kerámiaszemcsékkel a legnagyobb lehordási teljesítményt és a leghosszabb élettartamot garantálja. Az egyforma kerámiaszemcsék a forgácsolási folyamat során egyedi vágásérzetet tesznek lehetővé. A csiszolás hidegen történik, ezért nincs elszíneződés és a felület minősége jobb.

150 x 2 000 mm

Szemcse	db/cs. db	Rendelési szám
60	10	6 99 03 149 00 0
80	10	6 99 03 150 00 0



3M™ CUBITRON™ II

A precíziós csiszolószalag kerámiaszemcsékkel a legnagyobb lehordási teljesítményt és a leghosszabb élettartamot garantálja. Az egyforma kerámiaszemcsék a forgácsolási folyamat során egyedi vágásérzetet tesznek lehetővé. A csiszolás hidegen történik, ezért nincs elszíneződés és a felület minősége jobb.

150 x 2 250 mm, áthatás csiszoláshoz GRIT GIR modulal.

Szemcse	db/cs. db	Rendelési szám
36	10	6 99 03 154 00 0
60	10	6 99 03 155 00 0

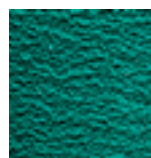

R TÍPUSÚ CSISZOLÓSZALAG

A piacon elérhető legjobb minőségű csiszolószalag jelentősen jobb élettartammal és megnövelt teljesítménnyel a lényegesen kevesebb megmunkálási idő érdekében. Mindenekelőtt rozsdamentes és erősen ötvözött acélfelületek megmunkálásához. Különösen nehéz poliészterszövet, műgyantakötés cirkonkorunddal. Kiegészítő fedőréteg a csiszolási folyamat közbeni hűtéshez.

75 x 2 000 mm

Szemcse	db/cs. db	Rendelési szám
24	10	6 99 03 000 00 0
36	10	6 99 03 002 00 0
40	10	6 99 03 004 00 0
60	10	6 99 03 007 00 0
80	10	6 99 03 009 00 0
120	10	6 99 03 013 00 0

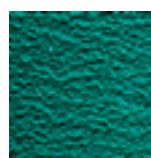

R TÍPUSÚ CSISZOLÓSZALAG

A piacon elérhető legjobb minőségű csiszolószalag jelentősen jobb élettartammal és megnövelt teljesítménnyel a lényegesen kevesebb megmunkálási idő érdekében. Mindenekelőtt rozsdamentes és erősen ötvözött acélfelületek megmunkálásához. Különösen nehéz poliészterszövet, műgyantakötés cirkonkorunddal. Kiegészítő fedőréteg a csiszolási folyamat közbeni hűtéshez.

75 x 2 250 mm, áthatás csiszoláshoz GRIT GXR modulal.

Szemcse	db/cs. db	Rendelési szám
36	10	6 99 03 020 00 0

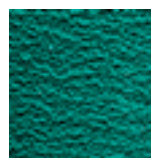

R TÍPUSÚ CSISZOLÓSZALAG

A piacon elérhető legjobb minőségű csiszolószalag jelentősen jobb élettartammal és megnövelt teljesítménnyel a lényegesen kevesebb megmunkálási idő érdekében. Mindenekelőtt rozsdamentes és erősen ötvözött acélfelületek megmunkálásához. Különösen nehéz poliészterszövet, műgyantakötés cirkonkorunddal. Kiegészítő fedőréteg a csiszolási folyamat közbeni hűtéshez.

75 x 2 300 mm, áthatás csiszoláshoz GRIT GXR modulal kontaktgörgökhöz $\varnothing > 80$ mm.

Szemcse	db/cs. db	Rendelési szám
36	10	6 99 03 122 00 0

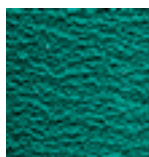

R TÍPUSÚ CSISZOLÓSZALAG

A piacon elérhető legjobb minőségű csiszolószalag jelentősen jobb élettartammal és megnövelt teljesítménnyel a lényegesen kevesebb megmunkálási idő érdekében. Mindenekelőtt rozsdamentes és erősen ötvözött acélfelületek megmunkálásához. Különösen nehéz poliészterszövet, műgyantakötés cirkonkorunddal. Kiegészítő fedőréteg a csiszolási folyamat közbeni hűtéshez.

150 x 2 000 mm

Szemcse	db/cs. db	Rendelési szám
24	10	6 99 03 039 00 0
36	10	6 99 03 040 00 0
40	10	6 99 03 042 00 0
60	10	6 99 03 044 00 0
80	10	6 99 03 046 00 0
120	10	6 99 03 048 00 0

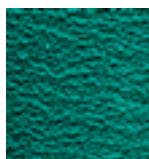

R TÍPUSÚ CSISZOLÓSZALAG

A piacon elérhető legjobb minőségű csiszolószalag jelentősen jobb élettartammal és megnövelt teljesítménnyel a lényegesen kevesebb megmunkálási idő érdekében. Mindenekelőtt rozsdamentes és erősen ötvözött acélfelületek megmunkálásához. Különösen nehéz poliészterszövet, műgyantakötés cirkonkorunddal. Kiegészítő fedőréteg a csiszolási folyamat közbeni hűtéshez.

150 x 2 250 mm, áthatás csiszoláshoz GRIT GIR modulal.

Szemcse	db/cs. db	Rendelési szám
36	10	6 99 03 053 00 0

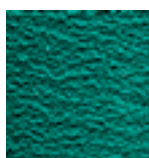

R TÍPUSÚ CSISZOLÓSZALAG

A piacon elérhető legjobb minőségű csiszolószalag jelentősen jobb élettartammal és megnövelt teljesítménnyel a lényegesen kevesebb megmunkálási idő érdekében. Mindenekelőtt rozsdamentes és erősen ötvözött acélfelületek megmunkálásához. Különösen nehéz poliészterszövet, műgyantakötés cirkonkorunddal. Kiegészítő fedőréteg a csiszolási folyamat közbeni hűtéshez.

150 x 2 400 mm, áthatás csiszoláshoz GRIT GIR modulal kontaktgörgökhöz $\varnothing > 170$ mm.

Szemcse	db/cs. db	Rendelési szám
36	10	6 99 03 111 00 0



Z TÍPUSÚ CSISZOLÓSZALAG

Az univerzális eszköz acél és színesfémek csiszolására és sorjátlanítására, ami megfelel a legmagasabb igényeknek is. A profi felhasználókkal együtt fejlesztettük ki ezt a csiszolószalagot, ami különösen magas élettartamával és teljesítményével, valamint gazdaságos használatával tűnik ki. Nehéz poliészterszövet, műgyantakötés cirkonkorunddal.

75 x 2 000 mm

Szemcse	db/cs. db	Rendelési szám
36	10	6 99 03 003 00 0
40	10	6 99 03 005 00 0
60	10	6 99 03 008 00 0
80	10	6 99 03 010 00 0
120	10	6 99 03 014 00 0

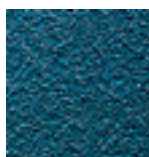

Z TÍPUSÚ CSISZOLÓSZALAG

Az univerzális eszköz acél és színesfémek csiszolására és sorjátlanítására, ami megfelel a legmagasabb igényeknek is. A profi felhasználókkal együtt fejlesztettük ki ezt a csiszolószalagot, ami különösen magas élettartamával és teljesítményével, valamint gazdaságos használatával tűnik ki. Nehéz poliészterszövet, műgyantakötés cirkonkorunddal.

75 x 2 250 mm, áthatás csiszoláshoz GRIT GXR modulal.

Szemcse	db/cs. db	Rendelési szám
36	10	6 99 03 021 00 0



Z TÍPUSÚ CSISZOLÓSZALAG

Az univerzális eszköz acél és színesfémek csiszolására és sorjátlanítására, ami megfelel a legmagasabb igényeknek is. A profi felhasználókkal együtt fejlesztettük ki ezt a csiszolószalagot, ami különösen magas élettartamával és teljesítményével, valamint gazdaságos használatával tűnik ki. Nehéz poliészterszövet, műgyantakötés cirkonkorunddal.
100 x 1 000 mm

Szemcse	db/cs. db	Rendelési szám
36	10	6 99 03 034 00 0
40	10	6 99 03 035 00 0
60	10	6 99 03 036 00 0
80	10	6 99 03 037 00 0
120	10	6 99 03 038 00 0



Z TÍPUSÚ CSISZOLÓSZALAG

Az univerzális eszköz acél és színesfémek csiszolására és sorjátlanítására, ami megfelel a legmagasabb igényeknek is. A profi felhasználókkal együtt fejlesztettük ki ezt a csiszolószalagot, ami különösen magas élettartamával és teljesítményével, valamint gazdaságos használatával tűnik ki. Nehéz poliészterszövet, műgyantakötés cirkonkorunddal.
150 x 2 000 mm

Szemcse	db/cs. db	Rendelési szám
36	10	6 99 03 041 00 0
40	10	6 99 03 043 00 0
60	10	6 99 03 045 00 0
80	10	6 99 03 047 00 0
120	10	6 99 03 049 00 0



Z TÍPUSÚ CSISZOLÓSZALAG

Az univerzális eszköz acél és színesfémek csiszolására és sorjátlanítására, ami megfelel a legmagasabb igényeknek is. A profi felhasználókkal együtt fejlesztettük ki ezt a csiszolószalagot, ami különösen magas élettartamával és teljesítményével, valamint gazdaságos használatával tűnik ki. Nehéz poliészterszövet, műgyantakötés cirkonkorunddal.
150 x 2 250 mm, áthatás csiszoláshoz GRIT GIR modulal.

Szemcse	db/cs. db	Rendelési szám
36	10	6 99 03 054 00 0



Z TÍPUSÚ CSISZOLÓSZALAG

Az univerzális eszköz acél és színesfémek csiszolására és sorjátlanítására, ami megfelel a legmagasabb igényeknek is. A profi felhasználókkal együtt fejlesztettük ki ezt a csiszolószalagot, ami különösen magas élettartamával és teljesítményével, valamint gazdaságos használatával tűnik ki. Nehéz poliészterszövet, műgyantakötés cirkonkorunddal.
150 x 2 400 mm, áthatás csiszoláshoz GRIT GIR modulal kontaktgörgökhöz Ø > 170 mm.

Szemcse	db/cs. db	Rendelési szám
36	10	6 99 03 112 00 0



A TÍPUSÚ CSISZOLÓSZALAG

Finom szemcsés csiszolószalagok fémfelületek finomcsiszolására egészen a finiselésig. A legjobb felületmegmunkálási eredmény érdekében. Nehéz pamutszövet, műgyantakötés cirkonkorunddal.
75 x 2 000 mm

Szemcse	db/cs. db	Rendelési szám
220	10	6 99 03 017 00 0
320	10	6 99 03 018 00 0
400	10	6 99 03 019 00 0



A TÍPUSÚ CSISZOLÓSZALAG

Finom szemcsés csiszolószalagok fémfelületek finomcsiszolására egészen a finiselésig. A legjobb felületmegmunkálási eredmény érdekében. Nehéz pamutszövet, műgyantakötés cirkonkorunddal.
150 x 2 000 mm

Szemcse	db/cs. db	Rendelési szám
220	10	6 99 03 050 00 0
320	10	6 99 03 051 00 0
400	10	6 99 03 052 00 0

FLÍZSZALAGOK



FLÍZ SZALAG

Megbízható az enyhe hibák kasírozásától a tökéletes befejező megmunkálásig. A hosszú élettartam gazdaságos munkavégzést tesz lehetővé.
75 x 2 000 mm

Kivitel	db/cs. db	Rendelési szám
nagyon finom	3	6 99 03 121 01 0
közepes	3	6 99 03 119 01 0
durva	3	6 99 03 117 01 0



FLÍZ SZALAG

Megbízható az enyhe hibák kasírozásától a tökéletes befejező megmunkálásig. A hosszú élettartam gazdaságos munkavégzést tesz lehetővé.
150 x 2 000 mm

Kivitel	db/cs. db	Rendelési szám
nagyon finom	3	6 99 03 120 01 0
közepes	3	6 99 03 118 01 0
durva	3	6 99 03 116 01 0

GRIT GX 75 / GX 75 2H TARTOZÉKOK



ROZSDAMENTES ACÉL CSISZOLÓFELTÉT GX 75

Rendelési szám
6 99 02 338 00 0



GRAFIT BETÉT
Sík csiszolásnál alátétet képez.

db/cs. db	Rendelési szám
5	3 90 00 000 00 1



SZEMVÉDŐ
Akrilüvegből a szikra elleni védelemre

db/cs. db	Rendelési szám
3	3 90 00 000 00 4



SZIKRAFOGÓ DOBOZ
elszívócsatlakozókkal.

Rendelési szám
6 99 02 343 00 0

11 ÁLLVÁNYOS ÉS KÉZI SZALAGCSISZOLÓ GÉPEK

GRIT GXR TARTOZÉK

ROZSDAMENTES SZORÍTÓPOFA

cserélhető, satuhoz rozsdamentes anyag megmunkálására.

Rendelési szám

6 99 02 004 00 0



HOSSZÁLLÍTÓ

1000 mm-es hossz, fokozatmentesen beállítható, egyszerűen felszerelhető

Rendelési szám

6 99 02 001 00 0



KONTAKT GÖRGŐ

Hosszú élettartam, alacsony gördüléllenállás a kiváló minőségű golyóscsapágyak révén, egyszerűen kicserélhető

Ø mm	Szélesség mm	Rendelési szám
15,0	75,0	6 99 02 304 00 0
16,0	75,0	6 99 02 020 00 0
17,0	75,0	6 99 02 021 00 0
17,2	75,0	6 99 02 022 00 0
18,0	75,0	6 99 02 023 00 0
19,0	75,0	6 99 02 024 00 0
20,0	75,0	6 99 02 025 00 0
21,0	75,0	6 99 02 026 00 0
21,3	75,0	6 99 02 027 00 0
22,0	75,0	6 99 02 028 00 0
22,2	75,0	6 99 02 029 00 0
22,5	75,0	6 99 02 030 00 0
23,0	75,0	6 99 02 031 00 0
23,1	75,0	6 99 02 032 00 0
24,0	75,0	6 99 02 033 00 0
24,5	75,0	6 99 02 034 00 0
25,0	75,0	6 99 02 035 00 0
25,4	75,0	6 99 02 036 00 0
25,9	75,0	6 99 02 037 00 0
26,0	75,0	6 99 02 038 00 0
26,4	75,0	6 99 02 039 00 0
26,9	75,0	6 99 02 040 00 0
27,0	75,0	6 99 02 041 00 0
28,0	75,0	6 99 02 042 00 0
28,6	75,0	6 99 02 043 00 0
28,8	75,0	6 99 02 044 00 0
29,0	75,0	6 99 02 045 00 0
30,0	75,0	6 99 02 046 00 0
31,0	75,0	6 99 02 323 00 0
31,7	75,0	6 99 02 047 00 0
32,0	75,0	6 99 02 048 00 0
33,0	75,0	6 99 02 049 00 0
33,7	75,0	6 99 02 050 00 0
34,0	75,0	6 99 02 051 00 0
35,0	75,0	6 99 02 052 00 0
36,0	75,0	6 99 02 053 00 0
37,5	75,0	6 99 02 054 00 0
38,0	75,0	6 99 02 055 00 0
38,1	75,0	6 99 02 056 00 0
38,3	75,0	6 99 02 057 00 0
40,0	75,0	6 99 02 058 00 0
41,0	75,0	6 99 02 059 00 0
41,2	75,0	6 99 02 060 00 0
42,0	75,0	6 99 02 061 00 0
42,4	75,0	6 99 02 062 00 0
42,6	75,0	6 99 02 063 00 0
43,0	75,0	6 99 02 064 00 0
43,3	75,0	6 99 02 065 00 0
44,0	75,0	6 99 02 066 00 0

Ø mm	Szélesség mm	Rendelési szám
44,5	75,0	6 99 02 067 00 0
45,0	75,0	6 99 02 068 00 0
46,0	75,0	6 99 02 069 00 0
48,0	75,0	6 99 02 070 00 0
48,3	75,0	6 99 02 071 00 0
49,0	75,0	6 99 02 072 00 0
50,0	75,0	6 99 02 073 00 0
50,8	75,0	6 99 02 074 00 0
51,0	75,0	6 99 02 075 00 0
53,0	75,0	6 99 02 076 00 0
53,7	75,0	6 99 02 077 00 0
54,0	75,0	6 99 02 078 00 0
55,0	75,0	6 99 02 079 00 0
57,0	75,0	6 99 02 080 00 0
57,5	75,0	6 99 02 324 00 0
58,0	75,0	6 99 02 081 00 0
59,0	75,0	6 99 02 082 00 0
60,0	75,0	6 99 02 083 00 0
60,3	75,0	6 99 02 084 00 0
63,0	75,0	6 99 02 085 00 0
63,5	75,0	6 99 02 086 00 0
65,0	75,0	6 99 02 087 00 0
67,0	75,0	6 99 02 088 00 0
68,0	75,0	6 99 02 326 00 0
69,0	75,0	6 99 02 089 00 0
70,0	75,0	6 99 02 090 00 0
73,0	75,0	6 99 02 091 00 0
75,0	75,0	6 99 02 092 00 0
76,0	75,0	6 99 02 093 00 0
76,1	75,0	6 99 02 094 00 0
76,2	75,0	6 99 02 095 00 0
80,0	75,0	6 99 02 096 00 0
82,5	75,0	6 99 02 097 00 0
84,0	75,0	6 99 02 327 00 0
88,9	75,0	6 99 02 098 00 0
90,0	75,0	6 99 02 099 00 0

SZEMVÉDŐ GU75/GR/GXR, 3-AS CSOMAG



Rendelési szám

3 90 00 000 00 7

VÍZTARTÁLY

Műanyag, oldalsó fogantyúkkal, szikraoltáshoz.
Úrtartalom kb. 15 l.



Rendelési szám

3 90 00 000 38 5

TARTOZÉKOK GXC GÉPEKHEZ

CSŐVEZETŐ KÉSZLET

Ø 10-130 mm



Rendelési szám

6 99 02 179 60 0

CSŐVEZETŐ KÉSZLET

Ø 10-160 mm

Egymás között cserélhető, a kívánt csőhossz szerint.



max. csőhossz
mm

Rendelési szám

1 000

6 99 02 180 60 0



CSŐVEZETŐ KÉSZLET

Ø 10-160 mm

Egymás között cserélhető, a kívánt csőhossz szerint.

max. csőhossz

mm

1 500

Rendelési szám

6 99 02 181 60 0



SÁRGARÉZ VEZETŐSÍN

száraz csiszoláshoz és durva anyagfelületekhez

Rendelési szám

3 90 00 000 49 6



NYLON VEZETŐSÍN

magas felületminőséget biztosít

Rendelési szám

3 90 00 000 49 7

GRIT GXE TARTOZÉK



ROZSDAMENTES ACÉL CSISZOLÓFELTÉT

GXE

Rendelési szám

6 99 02 344 00 0



ACÉLKEFE

Ø 250 mm x 60 mm, a nagy szakítószilárdság különösen gazdaságos alkalmazást tesz lehetővé, befogófurat Ø 51 mm. 0,2 mm huzalvastagság vékonyfalú csövekhez és profilokhoz. 0,35 mm huzalvastagság univerzális alkalmazáshoz 0,5 mm huzalvastagság vastag falú csövekhez és profilokhoz, nagy sorjázási teljesítmény. Acél kivitel

Huzalvastagság
mm

0,20

0,35

0,50

Rendelési szám

6 99 02 006 00 0

6 99 02 007 00 0

6 99 02 008 00 0



ACÉLKEFE

Ø 250 mm x 60 mm, a nagy szakítószilárdság különösen gazdaságos alkalmazást tesz lehetővé, befogófurat Ø 51 mm. 0,2 mm huzalvastagság vékonyfalú csövekhez és profilokhoz. 0,35 mm huzalvastagság univerzális alkalmazáshoz 0,5 mm huzalvastagság vastag falú csövekhez és profilokhoz, nagy sorjázási teljesítmény. Rozsdamentes kivitel

Huzalvastagság
mm

0,20

0,35

Rendelési szám

6 99 02 009 00 0

6 99 02 010 00 0



SZEMVÉDŐ

Akrilüvegből a szikra elleni védelemre

db/cs.

db

3

Rendelési szám

3 90 00 000 00 4

GRIT GXW TARTOZÉK



CSISZOLÓ / HŰTŐ EMULZIÓ

Koncentrátum, 10 l, keverési arány 1:30, 300 l kész hűtő-kenő folyadékhoz elegendő.

Rendelési szám

6 99 02 100 00 0

A GRIT GX EGYÉB TARTOZÉKAI



CSŐ

rugalmas, a forgács elvezetéshez, Ø 90 mm, 1 m hosszú, acél, nagy hőálló képesség.

Rendelési szám

3 90 00 000 00 2



CSŐBILINCS

a rugalmas cső rögzítésére.

Rendelési szám

3 90 00 000 00 3



PORGYŰJTŐ

Szakraoltáshoz, fém fedél a tömlő csatlakoztatásához, műanyag, oldalsó fogantyúkkal, űrtartalom: kb. 20 l.

Rendelési szám

6 99 02 000 00 0

GRIT GI 75 / GI 75 2H TARTOZÉKOK



GRAFIT BETÉT

Sík csiszolásnál alátétet képez.

db/cs.

db

5

Rendelési szám

3 90 00 000 00 1



SZEMVÉDŐ GU75/GR/GXR, 3-AS CSOMAG

Rendelési szám

3 90 00 000 00 7



GÉRVÁGÓ EGYSÉG A HEGESZTÉSI VARRAT ELŐKÉSZÍTÉSÉHEZ

Készülék munkadarabok hegesztési varratok előkészítésékor szükséges leélezéséhez. GI/GIS 75

Rendelési szám

6 99 02 000 15 0



ROZSDAMENTES ACÉL CSISZOLÓFELTÉT

GI/GIS 75

Rendelési szám

6 99 02 000 14 8

11 ÁLLVÁNYOS ÉS KÉZI SZALAGCSISZOLÓ GÉPEK

GRIT GI 150 / GI 150 2H TARTOZÉKOK



KOPÓLAP

db/cs. db	Rendelési szám
3	3 90 00 000 05 6



GÉRVÁGÓ EGYSÉG A HEGESZTÉSI VARRAT ELŐKÉSZÍTÉSÉHEZ

Készülék munkadarabok hegesztési varratok előkészítésékor szükséges leélezéséhez.
GI/GIS 150

Rendelési szám
6 99 02 000 15 1



ROZSDAMENTES ACÉL CSISZOLÓFELTÉT

GI/GIS 150

Rendelési szám
6 99 02 000 14 9



SZEMVÉDŐ

db/cs. db	Rendelési szám
3	3 90 00 000 18 4

GRIT GIR TARTOZÉKOK



KONTAKT GÖRGŐ

Hosszú élettartam, alacsony gördülőellenállás a kiváló minőségű golyóscsapágyak révén, egyszerűen kicserélhető

Ø mm	Szélesség mm	Rendelési szám
16,0	150,0	6 99 02 188 00 0
18,0	150,0	6 99 02 189 00 0
19,0	150,0	6 99 02 190 00 0
19,1	150,0	6 99 02 191 00 0
20,0	150,0	6 99 02 101 00 0
21,0	150,0	6 99 02 192 00 0
21,3	150,0	6 99 02 193 00 0
22,0	150,0	6 99 02 102 00 0
22,3	150,0	6 99 02 194 00 0
23,0	150,0	6 99 02 195 00 0
23,2	150,0	6 99 02 196 00 0
24,3	150,0	6 99 02 197 00 0
25,0	150,0	6 99 02 103 00 0
25,4	150,0	6 99 02 104 00 0
26,1	150,0	6 99 02 198 00 0
26,7	150,0	6 99 02 199 00 0
26,9	150,0	6 99 02 105 00 0
27,0	150,0	6 99 02 200 00 0
28,0	150,0	6 99 02 106 00 0
28,3	150,0	6 99 02 201 00 0
28,6	150,0	6 99 02 202 00 0
29,2	150,0	6 99 02 203 00 0
30,0	150,0	6 99 02 107 00 0
31,1	150,0	6 99 02 204 00 0
31,5	150,0	6 99 02 205 00 0
31,8	150,0	6 99 02 206 00 0
32,0	150,0	6 99 02 108 00 0
33,0	150,0	6 99 02 207 00 0
33,4	150,0	6 99 02 208 00 0
33,7	150,0	6 99 02 109 00 0

Ø mm	Szélesség mm	Rendelési szám
34,0	150,0	6 99 02 209 00 0
35,0	150,0	6 99 02 110 00 0
37,4	150,0	6 99 02 210 00 0
38,0	150,0	6 99 02 111 00 0
38,1	150,0	6 99 02 112 00 0
38,3	150,0	6 99 02 113 00 0
39,8	150,0	6 99 02 211 00 0
40,0	150,0	6 99 02 114 00 0
40,1	150,0	6 99 02 212 00 0
41,3	150,0	6 99 02 213 00 0
42,0	150,0	6 99 02 214 00 0
42,1	150,0	6 99 02 215 00 0
42,2	150,0	6 99 02 216 00 0
42,4	150,0	6 99 02 115 00 0
43,0	150,0	6 99 02 217 00 0
44,5	150,0	6 99 02 116 00 0
45,0	150,0	6 99 02 218 00 0
45,7	150,0	6 99 02 219 00 0
47,4	150,0	6 99 02 221 00 0
48,0	150,0	6 99 02 222 00 0
48,3	150,0	6 99 02 117 00 0
49,0	150,0	6 99 02 223 00 0
50,0	150,0	6 99 02 118 00 0
50,1	150,0	6 99 02 224 00 0
50,8	150,0	6 99 02 119 00 0
51,0	150,0	6 99 02 225 00 0
53,0	150,0	6 99 02 226 00 0
54,0	150,0	6 99 02 229 00 0
55,0	150,0	6 99 02 230 00 0
57,0	150,0	6 99 02 231 00 0
57,8	150,0	6 99 02 232 00 0
58,0	150,0	6 99 02 233 00 0
59,5	150,0	6 99 02 234 00 0
60,0	150,0	6 99 02 120 00 0
60,3	150,0	6 99 02 121 00 0
62,0	150,0	6 99 02 235 00 0
63,0	150,0	6 99 02 236 00 0
63,5	150,0	6 99 02 122 00 0
64,2	150,0	6 99 02 237 00 0
65,0	150,0	6 99 02 238 00 0
66,0	150,0	6 99 02 239 00 0
66,3	150,0	6 99 02 240 00 0
66,7	150,0	6 99 02 241 00 0
67,1	150,0	6 99 02 242 00 0
68,9	150,0	6 99 02 332 00 0
69,0	150,0	6 99 02 123 00 0
69,9	150,0	6 99 02 243 00 0
70,0	150,0	6 99 02 244 00 0
73,0	150,0	6 99 02 245 00 0
73,8	150,0	6 99 02 246 00 0
75,0	150,0	6 99 02 247 00 0
75,1	150,0	6 99 02 248 00 0
76,0	150,0	6 99 02 249 00 0
76,2	150,0	6 99 02 125 00 0
78,0	150,0	6 99 02 250 00 0
79,4	150,0	6 99 02 251 00 0
79,8	150,0	6 99 02 252 00 0
80,0	150,0	6 99 02 253 00 0
80,2	150,0	6 99 02 254 00 0
81,0	150,0	6 99 02 255 00 0
82,0	150,0	6 99 02 256 00 0
82,1	150,0	6 99 02 257 00 0
82,5	150,0	6 99 02 258 00 0
83,0	150,0	6 99 02 259 00 0
84,0	150,0	6 99 02 126 00 0

Ø mm	Szélesség mm	Rendelési szám
84,1	150,0	6 99 02 260 00 0
85,0	150,0	6 99 02 261 00 0
86,7	150,0	6 99 02 262 00 0
87,0	150,0	6 99 02 263 00 0
88,0	150,0	6 99 02 264 00 0
88,9	150,0	6 99 02 127 00 0
89,0	150,0	6 99 02 265 00 0
89,3	150,0	6 99 02 266 00 0
89,9	150,0	6 99 02 267 00 0
90,0	150,0	6 99 02 268 00 0
92,0	150,0	6 99 02 269 00 0
93,2	150,0	6 99 02 227 00 0
100,0	150,0	6 99 02 271 00 0
100,5	150,0	6 99 02 272 00 0
101,0	150,0	6 99 02 273 00 0
101,3	150,0	6 99 02 274 00 0
101,6	150,0	6 99 02 128 00 0
102,0	150,0	6 99 02 275 00 0
102,5	150,0	6 99 02 276 00 0
102,6	150,0	6 99 02 277 00 0
104,0	150,0	6 99 02 129 00 0
105,0	150,0	6 99 02 278 00 0
106,7	150,0	6 99 02 279 00 0
107,0	150,0	6 99 02 228 00 0
108,0	150,0	6 99 02 130 00 0
110,0	150,0	6 99 02 281 00 0
114,0	150,0	6 99 02 282 00 0
114,3	150,0	6 99 02 131 00 0
115,0	150,0	6 99 02 283 00 0
117,0	150,0	6 99 02 284 00 0
118,0	150,0	6 99 02 285 00 0
118,2	150,0	6 99 02 286 00 0
120,0	150,0	6 99 02 287 00 0
121,0	150,0	6 99 02 288 00 0
122,0	150,0	6 99 02 289 00 0
124,0	150,0	6 99 02 290 00 0
125,0	150,0	6 99 02 291 00 0
127,0	150,0	6 99 02 292 00 0
127,5	150,0	6 99 02 293 00 0
128,0	150,0	6 99 02 294 00 0
129,0	150,0	6 99 02 295 00 0
130,0	150,0	6 99 02 296 00 0
133,0	150,0	6 99 02 132 00 0
135,0	150,0	6 99 02 297 00 0
138,0	150,0	6 99 02 298 00 0
139,0	150,0	6 99 02 299 00 0
139,7	150,0	6 99 02 133 00 0
140,0	150,0	6 99 02 300 00 0
141,3	150,0	6 99 02 301 00 0
141,9	150,0	6 99 02 302 00 0
144,2	150,0	6 99 02 303 00 0
150,0	150,0	6 99 02 305 00 0
152,0	150,0	6 99 02 306 00 0
152,4	150,0	6 99 02 155 00 0
154,0	150,0	6 99 02 308 00 0
159,0	150,0	6 99 02 309 00 0
160,0	150,0	6 99 02 310 00 0
163,0	150,0	6 99 02 311 00 0
165,0	150,0	6 99 02 312 00 0
165,1	150,0	6 99 02 313 00 0
168,0	150,0	6 99 02 314 00 0
168,3	150,0	6 99 02 134 00 0
193,7	150,0	6 99 02 000 18 7



SZEMVÉDŐ

db/cs.

db

3

Rendelési szám

3 90 00 000 18 4



ELSZÍVÓCSONK

Az optimális elszívás érdekében a dupla elszívóval ellátott GRIT GIBE gépállványhoz csatlakoztatható.

Rendelési szám

6 99 02 182 00 0

GRIT GIE TARTOZÉKOK



ACÉLKEFE

Ø 250 mm x 60 mm, a nagy szakítószilárdság különösen gazdaságos alkalmazást tesz lehetővé, befogófurat Ø 51 mm. 0,2 mm huzalvastagság vékonyfalú csövekhez és profilokhoz. 0,35 mm huzalvastagság univerzális alkalmazáshoz 0,5 mm huzalvastagság vastag falú csövekhez és profilokhoz, nagy sorjázási teljesítmény. Acél kivitel

Huzalvastagság
mm

0,20

0,35

0,50

Rendelési szám

6 99 02 006 00 0

6 99 02 007 00 0

6 99 02 008 00 0



ACÉLKEFE

Ø 250 mm x 60 mm, a nagy szakítószilárdság különösen gazdaságos alkalmazást tesz lehetővé, befogófurat Ø 51 mm. 0,2 mm huzalvastagság vékonyfalú csövekhez és profilokhoz. 0,35 mm huzalvastagság univerzális alkalmazáshoz 0,5 mm huzalvastagság vastag falú csövekhez és profilokhoz, nagy sorjázási teljesítmény. Rozsdamentes kivitel

Huzalvastagság
mm

0,20

0,35

Rendelési szám

6 99 02 009 00 0

6 99 02 010 00 0



SZEMVÉDŐ GU75/GR/GXR, 3-AS CSOMAG

Rendelési szám

3 90 00 000 00 7



KAZETTÁS SZŰRŐ

a GIBE -hez

Rendelési szám

3 90 00 000 97 6



FÉMSZŰRŐ

a GIBE -hez

Rendelési szám

3 90 00 000 10 0



ROZSDAMENTES ACÉL CSISZOLÓFELTÉT

GIE

Rendelési szám

3 90 00 009 92 3

11 ÁLLVÁNYOS ÉS KÉZI SZALAGCSISZOLÓ GÉPEK

GRIT GIC TARTOZÉKOK



CSŐVEZETŐ KÉSZLET

Ø 10-160 mm

Egymás között cserélhető, a kívánt csőhossz szerint.

max. csőhossz
mm

1 000

Rendelési szám

6 99 02 180 60 0



CSŐVEZETŐ KÉSZLET

Ø 10-160 mm

Egymás között cserélhető, a kívánt csőhossz szerint.

max. csőhossz
mm

1 500

Rendelési szám

6 99 02 181 60 0



CSŐTISZÍTÓ EGYSÉG

A tiszta és száraz munkakörnyezet érdekében. Lehúzza a hűtővizet a cső felületéről, anélkül, hogy megkarcolná a csövet. 10-130 mm átmérőjű csövekhez. Könnyen felszerelhető a GRIT GIC gépre.

Rendelési szám

6 99 02 000 14 6



SÁRGARÉZ VEZETŐSÍN

száraz csiszoláshoz és durva anyagfelületekhez

Rendelési szám

3 90 00 000 49 6



NYLON VEZETŐSÍN

magas felületminőséget biztosít

Rendelési szám

3 90 00 000 49 7



CSISZOLÓ / HŰTŐ EMULZIÓ

Koncentrátum, 10 l, keverési arány 1:30, 300 l kész hűtő-kenő folyadékhoz elegendő.

Rendelési szám

6 99 02 100 00 0

GRIT GIL TARTOZÉKOK



GRAFIT BETÉT

Sík csiszolásnál alátétet képez.

db/cs.

db

4

Rendelési szám

3 90 00 004 76 0

GRIT GI EGYÉB TARTOZÉKAI



CSŐ

rugalmas, a forgács elvezetéshez, Ø 90 mm, 1 m hosszú, acél, nagy hőálló képesség.

Rendelési szám

3 90 00 000 00 2



CSŐBILINCS

a rugalmas cső rögzítésére.

Rendelési szám

3 90 00 000 00 3



VÍZTARTÁLY

Műanyag, oldalsó fogantyúkkal, szikraoltáshoz.

Ürtartalom kb. 15 l.

Rendelési szám

3 90 00 000 38 5



PORGYŰJTŐ

Szikraoltáshoz, fém fedél a tömlő csatlakoztatásához, műanyag, oldalsó fogantyúkkal, ürtartalom: kb. 20 l.

Rendelési szám

6 99 02 000 00 0

LEHÚZÓ MEGHAJTÓTÁRCSAHOZ

Rendelési szám

6 99 02 410 00 0



GIT FORGÓCSUKLÓ

A munkaterület hozzáigazításához szűk hely esetén, fokozatmentes elfordulási tartomány 90°-ig.

Rendelési szám

6 99 02 176 00 0



CSATLAKOZÓDOBOZ, 2 X 7 PÓLUSÚ

Rendelési szám

6 99 02 183 00 0

GRIT GI 100 TARTOZÉKOK



KOPÓLAP

Rendelési szám

3 90 00 000 18 3



SZEMVÉDŐ

Akrilüvegből a szikra elleni védelemre

db/cs.

db

3

Rendelési szám

3 90 00 000 19 0

AMPShare AKKUMULÁ- TOROK ÉS TÖLTŐK



AMPShare
kampányfilmje



AMPSHare AKKUK 320



AMPSHare TÖLTŐK 321



12 AMPShare AKKUK



AKKUEGYSÉG, ProCORE 18 V 4.0 AH AS

ProCORE Li-ion akkumulátor HighPower cellákkal, töltésszelzővel és „Electronic Cell Protection” (ECP, elektronikus cellavédelem) rendszerrel. Az ECP megvédi az akkumulátort a túlterheléstől, a túlhevüléstől és a mélykisüléstől. A COOLPACK 2.0 technológia gondoskodik az akkumulátor 135 %-kal hosszabb élettartamáról a COOLPACK technológia nélküli akkumulátorokhoz képest, és ezáltal lehetővé teszi a hosszabb üzemidőket. Kompatibilis az AMPShare vagy Bosch Professional 18 V-os akkumulátorcsatlakozóval ellátott valamennyi 18 V-os akkumulátoros készülékkel.

Feszültség V	Kapacitás Ah	Tömeg kg	Rendelési szám
18	4	0,52	9 26 04 341 02 0



AKKUMULÁTOREGYSÉG, ProCORE 18 V 8.0 AH AS

ProCORE Li-ion akkumulátor HighPower cellákkal, töltésszelzővel és „Electronic Cell Protection” (ECP, elektronikus cellavédelem) rendszerrel. Az ECP megvédi az akkumulátort a túlterheléstől, a túlhevüléstől és a mélykisüléstől. A COOLPACK 2.0 technológia gondoskodik az akkumulátor 135 %-kal hosszabb élettartamáról a COOLPACK technológia nélküli akkumulátorokhoz képest, és ezáltal lehetővé teszi a hosszabb üzemidőket. Kompatibilis az AMPShare vagy Bosch Professional 18 V-os akkumulátorcsatlakozóval ellátott valamennyi 18 V-os akkumulátoros készülékkel.

Feszültség V	Kapacitás Ah	Tömeg kg	Rendelési szám
18	8	0,95	9 26 04 342 02 0



AKKUMULÁTOREGYSÉG, ProCORE 18 V 12.0 AH AS

ProCORE Li-ion akkumulátor HighPower cellákkal, töltésszelzővel és „Electronic Cell Protection” (ECP, elektronikus cellavédelem) rendszerrel. Az ECP megvédi az akkumulátort a túlterheléstől, a túlhevüléstől és a mélykisüléstől. A COOLPACK 2.0 technológia gondoskodik az akkumulátor 135 %-kal hosszabb élettartamáról a COOLPACK technológia nélküli akkumulátorokhoz képest, és ezáltal lehetővé teszi a hosszabb üzemidőket. Kompatibilis az AMPShare vagy Bosch Professional 18 V-os akkumulátorcsatlakozóval ellátott valamennyi 18 V-os akkumulátoros készülékkel.

Feszültség V	Kapacitás Ah	Tömeg kg	Rendelési szám
18	12	1,35	9 26 04 343 02 0



AKKUEGYSÉG, GBA 18 V 2.0 AH AS

Li-ion akkumulátor töltésszelzővel és „Electronic Cell Protection” (ECP, elektronikus cellavédelem) rendszerrel. Az ECP megvédi az akkumulátort a túlterheléstől, a túlhevüléstől és a mélykisüléstől. A COOLPACK 1.0 technológia gondoskodik az akkumulátor hosszabb élettartamáról a COOLPACK technológia nélküli akkumulátorokhoz képest, és ezáltal lehetővé teszi a hosszabb üzemidőket. Kompatibilis az AMPShare vagy Bosch Professional 18 V-os akkumulátorcsatlakozóval ellátott valamennyi 18 V-os akkumulátoros készülékkel.

Feszültség V	Kapacitás Ah	Tömeg kg	Rendelési szám
18	2	0,35	9 26 04 344 02 0



AKKUEGYSÉG, GBA 18 V 4.0 AH AS

Li-ion akkumulátor töltésszelzővel és „Electronic Cell Protection” (ECP, elektronikus cellavédelem) rendszerrel. Az ECP megvédi az akkumulátort a túlterheléstől, a túlhevüléstől és a mélykisüléstől. A COOLPACK 1.0 technológia gondoskodik az akkumulátor hosszabb élettartamáról a COOLPACK technológia nélküli akkumulátorokhoz képest, és ezáltal lehetővé teszi a hosszabb üzemidőket. Kompatibilis az AMPShare vagy Bosch Professional 18 V-os akkumulátorcsatlakozóval ellátott valamennyi 18 V-os akkumulátoros készülékkel.

Feszültség V	Kapacitás Ah	Tömeg kg	Rendelési szám
18	4	0,6	9 26 04 345 02 0



AKKUEGYSÉG, GBA 18 V 5.0 AH AS

Li-ion akkumulátor töltésszelzővel és „Electronic Cell Protection” (ECP, elektronikus cellavédelem) rendszerrel. Az ECP megvédi az akkumulátort a túlterheléstől, a túlhevüléstől és a mélykisüléstől. A COOLPACK 1.0 technológia gondoskodik az akkumulátor hosszabb élettartamáról a COOLPACK technológia nélküli akkumulátorokhoz képest, és ezáltal lehetővé teszi a hosszabb üzemidőket. Kompatibilis az AMPShare vagy Bosch Professional 18 V-os akkumulátorcsatlakozóval ellátott valamennyi 18 V-os akkumulátoros készülékkel.

Feszültség V	Kapacitás Ah	Tömeg kg	Rendelési szám
18	5	0,62	9 26 04 346 02 0



AKKUMULÁTOR INDULÓKÉSZLET, GBA 18 V 2.0 AH AS

2 db Li-ion akkumulátor GAL 1880 CV gyorstöltő készülékkel. Rövid töltési idők a nagy, 8 amperes töltőáram, az aktív léghűtés és a folyamatvezérelt töltéskezelés révén. Felhasználóbarát és helytakarékos kivitel a hálózati kábel feltekerésére szolgáló szerkezetnek köszönhetően. Minden AMPShare vagy Bosch Professional 18 V-os akkumulátorcsatlakozóval ellátott akkuegységhez. Töltési idők (a maximális kapacitás 80 %-ára): GBA 18 V 2.0 Ah: 15 perc, GBA 18 V 4.0 Ah: 25 perc, GBA 18 V 5.0 Ah: 35 perc, ProCORE 18 V 4.0 Ah: 32 perc, ProCORE 18 V 8.0 Ah: 68 perc, ProCORE 18 V 12.0 Ah: 113 perc.

Feszültség V	Kapacitás Ah	Rendelési szám
18	2	9 26 04 244 01 0



AKKUMULÁTOR INDULÓKÉSZLET, GBA 18 V 5.0 AH AS

2 db Li-ion akkumulátor GAL 1880 CV gyorstöltő készülékkel. Rövid töltési idők a nagy, 8 amperes töltőáram, az aktív léghűtés és a folyamatvezérelt töltéskezelés révén. Felhasználóbarát és helytakarékos kivitel a hálózati kábel feltekerésére szolgáló szerkezetnek köszönhetően. Minden AMPShare vagy Bosch Professional 18 V-os akkumulátorcsatlakozóval ellátott akkuegységhez. Töltési idők (a maximális kapacitás 80 %-ára): GBA 18 V 2.0 Ah: 15 perc, GBA 18 V 4.0 Ah: 25 perc, GBA 18 V 5.0 Ah: 35 perc, ProCORE 18 V 4.0 Ah: 32 perc, ProCORE 18 V 8.0 Ah: 68 perc, ProCORE 18 V 12.0 Ah: 113 perc.

Feszültség V	Kapacitás Ah	Rendelési szám
18	5	9 26 04 246 01 0



AKKUMULÁTOR INDULÓKÉSZLET, ProCORE 18 V 4.0 AH AS

2 db ProCORE Li-ion akkumulátor HighPower cellákkal, GAL 1880 CV gyorstöltő készülékkel. Rövid töltési idők a nagy, 8 amperes töltőáram, az aktív léghűtés és a folyamatvezérelt töltéskezelés révén. Felhasználóbarát és helytakarékos kivitel a hálózati kábel feltekerésére szolgáló szerkezetnek köszönhetően. Minden AMPShare vagy Bosch Professional 18 V-os akkumulátorcsatlakozóval ellátott akkuegységhez. Töltési idők (a maximális kapacitás 80 %-ára): GBA 18 V 2.0 Ah: 15 perc, GBA 18 V 4.0 Ah: 25 perc, GBA 18 V 5.0 Ah: 35 perc, ProCORE 18 V 4.0 Ah: 32 perc, ProCORE 18 V 8.0 Ah: 68 perc, ProCORE 18 V 12.0 Ah: 113 perc.

Feszültség V	Kapacitás Ah	Rendelési szám
18	4	9 26 04 228 01 0



AKKUMULÁTOR INDULÓKÉSZLET, ProCORE 18 V 8.0 AH AS

2 db ProCORE Li-ion akkumulátor HighPower cellákkal, GAL 18 V-160 gyorstöltő készülékkel. Rövid töltési idők a nagy, 16 amperes töltőáram, a Power Boost töltési üzemmód, az aktív léghűtés és a folyamatvezérelt töltéskezelés révén. Töltésszelzővel és fatra szerelő készülékkel. Minden AMPShare vagy Bosch Professional 18 V-os akkumulátorcsatlakozóval ellátott akkuegységhez. Töltési idők (a maximális kapacitás 80 %-ára): GBA 18 V 2.0 Ah: 15 perc, GBA 18 V 4.0 Ah: 16 perc, GBA 18 V 5.0 Ah: 20 perc, ProCORE 18 V 4.0 Ah: 32 perc, ProCORE 18 V 8.0 Ah: 32 perc, ProCORE 18 V 12.0 Ah: 36 perc.

Feszültség V	Kapacitás Ah	Rendelési szám
18	8	9 26 04 229 01 0



AKKUMULÁTOR INDULÓKÉSZLET, ProCORE 18 V 12.0 AH AS

2 db ProCORE Li-ion akkumulátor HighPower cellákkal, GAL 18 V-160 gyorstöltő készülékkel. Rövid töltési idők a nagy, 16 amperes töltőáram, a Power Boost töltési üzemmód, az aktív léghűtés és a folyamatvezérelt töltéskezelés révén. Töltésszelzővel és fatra szerelő készülékkel. Minden AMPShare vagy Bosch Professional 18 V-os akkumulátorcsatlakozóval ellátott akkuegységhez. Töltési idők (a maximális kapacitás 80 %-ára): GBA 18 V 2.0 Ah: 15 perc, GBA 18 V 4.0 Ah: 16 perc, GBA 18 V 5.0 Ah: 20 perc, ProCORE 18 V 4.0 Ah: 32 perc, ProCORE 18 V 8.0 Ah: 32 perc, ProCORE 18 V 12.0 Ah: 36 perc.

Feszültség V	Kapacitás Ah	Rendelési szám
18	12	9 26 04 241 01 0

GYORSTÖLTŐ KÉSZÜLÉK, GAL 18 V-160 AS

Rövid töltési idők a nagy, 16 amperes töltőáram, a Power Boost töltési üzemmód, az aktív léghűtés és a folyamatvezérelt töltéskezelés révén. Töltésjelzővel és falra szerelő készülékkel. Minden AMPShare vagy Bosch Professional 18 V-os akkumulátorcsatlakozóval ellátott akkuegységhez. Töltési idők (a maximális kapacitás 80 %-ára): GBA 18 V 2.0 Ah: 15 perc, GBA 18 V 4.0 Ah: 16 perc, GBA 18 V 5.0 Ah: 20 perc, ProCORE 18 V 4.0 Ah: 32 perc, ProCORE 18 V 8.0 Ah: 32 perc, ProCORE 18 V 12.0 Ah: 36 perc.

 Rendelési szám

 9 26 04 339 01 0

GYORSTÖLTŐ KÉSZÜLÉK, GAL 1880 CV AS

Rövid töltési idők a nagy, 8 amperes töltőáram, az aktív léghűtés és a folyamatvezérelt töltéskezelés révén. Felhasználóbarát és helytakarékos kivitel a hálózati kábel feltekerésére szolgáló szerkezetnek köszönhetően. Minden AMPShare vagy Bosch Professional 18 V-os akkumulátorcsatlakozóval ellátott akkuegységhez. Töltési idők (a maximális kapacitás 80 %-ára): GBA 18 V 2.0 Ah: 15 perc, GBA 18 V 4.0 Ah: 25 perc, GBA 18 V 5.0 Ah: 35 perc, ProCORE 18 V 4.0 Ah: 32 perc, ProCORE 18 V 8.0 Ah: 68 perc, ProCORE 18 V 12.0 Ah: 113 perc.

 Rendelési szám

 9 26 04 335 01 0

TARTOZÉKOK ÉS EGYÉB TERMÉKEK

L-BOXX**324**

Minden alkalmazáshoz a legjobb felszereltségű. Mobil munkavégzés az L-BOXX rendszerrel.

**L-BOXX®****BALANSZEREK****325**

A balanszerek fokozzák a kényelmet és a biztonságot a használat során. 0,5 és 60 kg közötti emelési súlyhoz.

**EGYÉB TERMÉKEK****328**

13 L-BOXX

L-BOXX 136 FEIN



L-BOXX 136 FEIN HABBETÉTEL



L-BOXX 238 FEIN



XL-BOXX FEIN



i-BOXX 72 FEIN



Moduláris szerszámkoffer. Egyetlen rendszer, számtalan lehetőség.

		L-BOXX 136	L-BOXX 136 HABBETÉTEL	L-BOXX 238	XL-BOXX	i-BOXX 72
Szélesség	mm	445	445	445	607	367
Mélység	mm	358	358	358	395	316
Magasság	mm	152	152	254	179	64
Tartálytérfogat	l	13	13	25,5	30	5,9
Tömeg	kg	2,36	2,36	2,8	3,2	0,9

FEIN ELŐNYÖK

- + Opbevar værktøj og tilbehør korrekt.
- + Sikker transport af værktøj og tilbehør.
- + Patenteret klikforbindelse.
- + Integration i bilindretningssystemer fra kendte producenter.

SZÁLLÍTÁSI TARTALOM

1 db műanyag szerszámkoffer (L-BOXX 136)

1 db műanyag szerszámkoffer (L-BOXX 136), L-BOXX FEIN fedélbetét, 1 habbetét L-BOXX FEIN

1 db műanyag szerszámkoffer (L-BOXX 238)

1 db műanyag szerszámkoffer (XL-BOXX)

--

Rendelési szám	3 39 01 680 00 0	3 39 01 680 01 0	3 39 01 690 00 0	3 39 01 740 00 0	3 39 01 789 00 0
EAN	4014586464022	4014586460956	4014586464039	4014586466934	4014586473024

TARTOZÉKOK L-BOXX



i-BOXX RACK FEDÉL FEIN

Mobil polcrendszer. Kompatibilis az L-BOXX rendszerrel.

Szélesség mm	Mélység mm	Magasság mm	Tömeg kg	Rendelési szám
442	342	50	1	3 39 01 791 00 0



i-BOXX RACK 1-ES FEIN

Az állvány egyetlen polcszerű befogadóhely egy i-BOXX vagy egy fiók számára, amely szinte korlátlanul kombinálható és bővíthető.

Szélesség mm	Mélység mm	Magasság mm	Tömeg kg	Rendelési szám
442	342	101	1,1	3 39 01 790 00 0



L-BOXX FEIN FEDÉLBETÉT

Fedélbetét EPP-keményhabból a FEIN L-BOXX 136, 238 stb. kofferekhez. Megvédi a behelyezhető dobozok vagy az apró alkatrészbe-tétek tartalmát a szállítás közbeni nem kívánt összekeveredéstől.

Szélesség mm	Mélység mm	Magasság mm	Tömeg kg	Rendelési szám
405	321	21	0,07	3 39 06 420 00 0

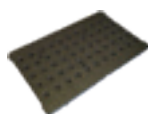

XL-BOXX FEIN FEDÉLBETÉT

Fedélbetét EPP-keményhabból a FEIN XL-BOXX kofferhez. Megvédi az apró alkatrészbe-tétek tartalmát a szállítás közbeni nem kívánt összekeveredéstől.

Szélesség mm	Mélység mm	Magasság mm	Tömeg kg	Rendelési szám
596	361	17	0,14	3 39 06 428 00 0



FEIN L-BOXX GÖRGŐS LAP

Mozgatható platform 4 elforgatható görgővel, amelyek közül 2 beépített fékkel rögzíthető. A rendszerbe tartozó valamennyi L-BOXX egyszerűen összepattintható a görgős lappal.

Szélesség mm	Mélység mm	Magasság mm	Tömeg kg	Rendelési szám
646	492	184	3,8	3 39 10 136 00 0

BALANSZER 1,5 KG-IG



BALANSZER 2,5 KG-IG



A készülék és a vezeték biztonságos felfüggesztése „súlytalan” állapotban.

Beállítható tömeg	kg	0,5 - 1,5	1,5 - 2,5
Gyári beállítás	kg	1	2
Max. kötélnyúlás	m	0,9	0,9
Kivitel		Erős nylonkötél	Erős nylonkötél
Tömeg	kg	0,35	0,35

FEIN ELŐNYÖK

- + Kís méret.
- + Állandó húzóerő.
- + Könnyen beállítható.
- + Erős nylonkötél.
- + Spirálkabel tartozékként kapható

Rendelési szám	9 08 01 012 00 8	9 08 01 023 00 1
EAN	4014586835075	4014586835099

Tartozékokat ld. a 327

BALANSZER 1,5 KG-IG



BALANSZER 2,5 KG-IG



A készülék és a vezeték biztonságos felfüggesztése „súlytalan” állapotban.

Beállítható tömeg	kg	0,5 - 1,5	1,5 - 2,5
Gyári beállítás	kg	1	2
Max. kötélnyúlás	m	0,9	0,9
Kivitel		Drótkötél	Drótkötél
Tömeg	kg	0,35	0,35

FEIN ELŐNYÖK

- + Állandó húzóerő.
- + Szakadásálló acélkötél.
- + Spirálkabel tartozékként kapható

Rendelési szám	9 08 01 052 00 4	9 08 01 037 00 9
EAN	4014586854052	4014586835228

Tartozékokat ld. a 327

13 BALANSZEREK

BALANSZER 3 KG-IG



BALANSZER 5 KG-IG



BALANSZER 6,5 KG-IG



A készülék és a vezeték biztonságos felfüggesztése „súlytalan” állapotban.

Beállítható tömeg	kg	1 - 3	2,5 - 5	3,5 - 6,5
Gyári beállítás	kg	2	3,5	5
Max. kötélnyúlás	m	2	2	2
Kivitel		Drótkötél	Drótkötél	Drótkötél
Tömeg	kg	3,2	3,2	3,2

FEIN ELŐNYÖK

- + Állandó húzóerő.
- + Szakadásálló acélkötél.
- + Spirálkábel tartozékként kapható

Rendelési szám	9 08 01 024 00 9	9 08 01 025 00 3	9 08 01 026 00 6
EAN	4014586835105	4014586835136	4014586835143

Tartozékokat ld. a 327

BALANSZER 9 KG-IG



BALANSZER 11 KG-IG



BALANSZER 14 KG-IG



BALANSZER 17 KG-IG



A készülék és a vezeték biztonságos felfüggesztése „súlytalan” állapotban.

Beállítható tömeg	kg	4,5 - 9	7,5 - 11	10 - 14	13,5 - 17
Gyári beállítás	kg	7	9	12	15
Max. kötélnyúlás	m	2	2	2	2
Kivitel		Drótkötél	Drótkötél	Drótkötél	Drótkötél
Tömeg	kg	3,2	3,2	3,2	3,2

FEIN ELŐNYÖK

- + Állandó húzóerő.
- + Szakadásálló acélkötél.
- + Spirálkábel tartozékként kapható

Rendelési szám	9 08 01 027 00 0	9 08 01 028 00 8	9 08 01 029 00 2	9 08 01 030 00 4
EAN	4014586835150	4014586835167	4014586835174	4014586835181

Tartozékokat ld. a 327

**BALANSZER
25 KG-IG****BALANSZER
32 KG-IG****BALANSZER
45 KG-IG****BALANSZER
60 KG-IG**

A készülék és a vezeték biztonságos felfüggesztése „súlytalan” állapotban.

Beállítható tömeg	kg	13 - 25	22 - 32	30 - 45	45 - 60
Gyári beállítás	kg	15	25	40	50
Max. kötélnyúlás	m	1,9	1,9	1,9	1,9
Kivitel		Drótkötél	Drótkötél	Drótkötél	Drótkötél
Tömeg	kg	11,2	11,5	12	12,4

FEIN ELŐNYÖK

- + Állandó húzóerő.
- + Szakadásálló acélkötél.
- + Spirálkábel tartozékként kapható

Rendelési szám	9 08 01 055 00 0	9 08 01 056 00 0	9 08 01 057 00 0	9 08 01 058 00 0
EAN	4014586880693	4014586880709	4014586880716	4014586880723

Tartozékokat ld. a 327

ÁLTALÁNOS TARTOZÉKOK**RUGALMAS KÁBEL**

elektromos szerszámokhoz HO 5 RN-F 2 x 1 kábelminőségű hálózati vezetékek.

Rendelési szám
3 07 07 157 03 5

BALANSZER 60 KG-IG**BIZTONSÁGI RETESZELŐ SZERKEZET**

a kifeszített huzal rögzítéséhez. Megkönnyíti a felfüggesztett szerszám cseréjét.

Rendelési szám
3 02 40 239 01 4

**FOGÓHOROG**

huzalszembe való befüggesztéshez. Megakadályozza a huzal elfordulását.

Rendelési szám
3 02 32 044 01 0

13 AKKUMULÁTOROS KINYOMÓPISZTOLY

AKP 18-600 AS



AMPShare tartozékok a 318. oldalon.

Erős és rugalmas akkumulátoros kinyomópisztoly a különböző viszkozitású tömítőanyagok és ragasztók gyors és precíz felhordásához, valamint a fugák kitöltéséhez.

Akkufeszültség	V	18
Akkumulátorkompatibilitás		Li-ion / ProCORE Li-ion
Akkumulátorcsatlakozó		18 V AMPShare
Maximális nyomóerő	N	3 500
A flakon térfogata	ml	310, 400
A fóliatások térfogata	ml	300, 400, 600
Előtölési sebesség	mm/sek	7
Szélesség	mm	255
Hossz	mm	635
Magasság	mm	80
Tömeg akkumulátor nélkül	kg	2,20

Rendelési szám	7 146 01 61 00 0
EAN	4014586897271

FEIN ELŐNYÖK

- + A 3500 N maximális nyomóerővel és a max. 8 mm/s üresjáratú előtölési sebességgel a nagy teljesítményű motor garantálja a nagy munkatempót – még különösen sűrű folyású anyagok feldolgozásakor is.
- + A pontos munka még sosem volt ilyen egyszerű: A 9 fordulatszám-beállításnak, a kézi kioldásnak és a fokozatmentesen szabályozható préselési sebességnek köszönhetően az anyagáramlás pillanatok alatt optimálisan beszabályozható.
- + Az automatikus visszafutási funkció (no drip function) lehetővé teszi a nyomás csökkenését és a fogaléc visszafutását a kioldó elengedésekor. Ez megakadályozza a felhasznált anyag csepegését vagy szivárgását.
- + Gyors, szerszám nélküli váltás a flakonok és a fóliatások között.
- + Optimális anyagkihasználás a szinte teljes kipréselésnek köszönhetően.
- + A tömítőanyag állandó áramlása és csökkentett buborékképződés.
- + Electronic Cell Protection (ECP, elektronikus cellavédelem): Az ECP megvédi az akkumulátort a túlterheléstől, a túlhevüléstől és a mélykísüléstől.
- + A COOLPACK technológia gondoskodik az akkumulátor hosszabb élettartamáról, és lehetővé teszi ezáltal a hosszabb üzemidőket.
- + Az akkumulátor töltöttségi állapota közvetlenül az akkumulátorral leolvasható.
- + Kompatibilis az AMPShare / Bosch Professional 18 V-os akkumulátorokkal.

AKP 18-600 AS AUTÓÜVEGEZŐ KÉSZLET



SZÁLLÍTÁSI TARTALOM

1 db akkumulátoros MULTIMASTER AMM 700 1.7 Q AS, 1 db AKP 18-600 AS akkumulátoros kinyomópisztoly, 2 db autóüvegező tartozékcsomag, 1 db védőborítás szerszámcserehez

AMPShare tartozékok a 318. oldalon.

Tökéletes készlet autóüvegezéshez: Erős és rugalmas akkumulátoros kinyomópisztolyunk és a legjobb akkumulátoros rezgő MULTIMASTER gépünk gépjárművek javításához. A készletben széles tartozékpaletta található a szélvédők kivágásához és a karosszérián végzett munkákhoz.

Akkufeszültség	V	18
Akkumulátorkompatibilitás		Li-ion / ProCORE Li-ion
Akkumulátorcsatlakozó		18 V AMPShare

Rendelési szám	7 190 24 60 00 0
EAN	4014586898681

Az akkumulátoros MULTIMASTER AMM 700 1.7 Q AS műszaki adatait lásd a következő számú oldalon: 276

FEIN ELŐNYÖK

- + Verhetetlen árelőny készletben a darabonkénti beszerzéshez képest.
- AKP 18-600 AS akkumulátoros kinyomópisztoly:**
 - + A 3500 N maximális nyomóerővel és a max. 8 mm/s üresjáratú előtölési sebességgel a nagy teljesítményű motor garantálja a nagy munkatempót – még különösen sűrű folyású anyagok feldolgozásakor is.
 - + A pontos munka még sosem volt ilyen egyszerű: A 9 fordulatszám-beállításnak, a kézi kioldásnak és a fokozatmentesen szabályozható préselési sebességnek köszönhetően az anyagáramlás pillanatok alatt optimálisan beszabályozható.
 - + Az automatikus visszafutási funkció (no drip function) lehetővé teszi a nyomás csökkenését és a fogaléc visszafutását a kioldó elengedésekor. Ez megakadályozza a felhasznált anyag csepegését vagy szivárgását.
- AMM 700 1.7 Q AUTOGLAS AS akkumulátoros MULTIMASTER:**
 - + Szélvédők kivágására és a karosszérián végzett munkákhoz.
 - + Rezgéselnyelő rendszer: minimális rezgés és kiváló zajcsökkentés a tartósan biztonságos és kellemes munkavégzésért.
 - + QuickIN: szerszámcsere kevesebb mint 3 másodperc alatt a szabadalmaztatott szerszám nélküli FEIN gyorsbefogó rendszer révén.

AKP 18-600 AS AUTÓÜVEGEZŐ KÉSZLET TOP



SZÁLLÍTÁSI TARTALOM

1 db akkumulátoros MULTIMASTER AMM 700 1.7 Q AS, 1 db AKP 18-600 AS akkumulátoros kinyomópisztoly, 2 db GBA 18 V 4.0 AH AS akkumulátoregység, 1 db GAL 1880 CV AS típusú gyorstöltő, 2 db autóüvegező tartozékcsomag, 1 db védőborítás szerszámcserehez

AMPShare tartozékok a 318. oldalon.

Tökéletes készlet autóüvegezéshez: Erős és rugalmas akkumulátoros kinyomópisztolyunk és a legjobb akkumulátoros rezgő MULTIMASTER gépünk gépjárművek javításához. A készletben széles tartozékpaletta található a szélvédők kivágásához és a karosszérián végzett munkákhoz. A mellékelt akkumulátorokkal és töltővel a munka azonnal elindulhat.

Akkufeszültség	V	18
Akkukapacitás	Ah	4
Akkumulátorkompatibilitás		Li-ion / ProCORE Li-ion
Akkumulátorcsatlakozó		18 V AMPShare

Rendelési szám	7 190 25 60 00 0
EAN	4014586898698

Az akkumulátoros MULTIMASTER AMM 700 1.7 Q AS műszaki adatait lásd a következő számú oldalon: 276

FEIN ELŐNYÖK

- + Verhetetlen árelőny készletben a darabonkénti beszerzéshez képest.
- AKP 18-600 AS akkumulátoros kinyomópisztoly:**
 - + A 3500 N maximális nyomóerővel és a max. 8 mm/s üresjáratú előtölési sebességgel a nagy teljesítményű motor garantálja a nagy munkatempót – még különösen sűrű folyású anyagok feldolgozásakor is.
 - + A pontos munka még sosem volt ilyen egyszerű: A 9 fordulatszám-beállításnak, a kézi kioldásnak és a fokozatmentesen szabályozható préselési sebességnek köszönhetően az anyagáramlás pillanatok alatt optimálisan beszabályozható.
 - + Az automatikus visszafutási funkció (no drip function) lehetővé teszi a nyomás csökkenését és a fogaléc visszafutását a kioldó elengedésekor. Ez megakadályozza a felhasznált anyag csepegését vagy szivárgását.
- AMM 700 1.7 Q AUTOGLAS AS akkumulátoros MULTIMASTER:**
 - + Szélvédők kivágására és a karosszérián végzett munkákhoz.
 - + Rezgéselnyelő rendszer: minimális rezgés és kiváló zajcsökkentés a tartósan biztonságos és kellemes munkavégzésért.
 - + QuickIN: szerszámcsere kevesebb mint 3 másodperc alatt a szabadalmaztatott szerszám nélküli FEIN gyorsbefogó rendszer révén.

AKP 18-600 AS FUGA-FELÚJÍTÓ KÉSZLET TOP



Tökéletes készlet fugafelújításhoz: erős és rugalmas akkumulátoros kinyomópisztolyunk és a legjobb akkumulátoros rezgő MULTIMASTER gépünk, amelyhez egy készletnyi, szinte minden tágulási fugához alkalmas univerzális vágókést párosítunk. A mellékelt akkumulátorokkal és töltővel a munka azonnal elindulhat.

Akkufeszültség	V	18
Akkukapacitás	Ah	4
Akkumulátorkompatibilitás		Li-ion / ProCORE Li-ion
Akkumulátorcsatlakozó		18 V AMPShare

Rendelési szám	7 190 23 60 00 0
EAN	4014586898643

Az akkumulátoros MULTIMASTER AMM 700 1.7 Q AS műszaki adatait lásd a következő számú oldalon: 276

FEIN ELŐNYÖK

- + 50 db egyenes alakú univerzális vágókés szinte minden tágulási fugához.
 - + Verhetetlen árelőny készletben a darabonkénti beszerzéshez képest.
- AKP 18-600 AS akkumulátoros kinyomópisztoly:**
- + A 3500 N maximális nyomóerővel és a max. 8 mm/s üresjáratú előtolási sebességgel a nagy teljesítményű motor garantálja a nagy munkatempót – még különösen sűrű folyású anyagok feldolgozásakor is.
 - + A pontos munka még sosem volt ilyen egyszerű: A 9 fordulatszám-beállításnak, a kézi kioldásnak és a fokozatmentesen szabályozható préselési sebességnek köszönhetően az anyagáramlás pillanatok alatt optimálisan beszabályozható.
 - + Az automatikus visszafutási funkció (no drip function) lehetővé teszi a nyomás csökkenését és a fogasléc visszafutását a kioldó elengedésekor. Ez megakadályozza a felhasznált anyag csepegését vagy szivárgását.
- AMM 700 1.7 Q AS akkumulátoros MULTIMASTER:**
- + Szélvédők kivágására és a karosszérián végzett munkákhoz.
 - + Rezgéselnyelő rendszer: minimális rezgés és kiváló zajcsökkentés a tartósan biztonságos és kellemes munkavégzésért.
 - + QuickIN: szerszámcseré kevesebb mint 3 másodperc alatt a szabadalmaztatott szerszám nélküli FEIN gyorsbefogó rendszer révén.

SZÁLLÍTÁSI TARTALOM

- 1 db akkumulátoros MULTIMASTER AMM 700 1.7 Q AS,
- 1 db AKP 18-600 AS akkumulátoros kinyomópisztoly,
- 2 db GBA 18 V 4.0 AH AS akkumulátoregység,
- 1 db GAL 1880 CV AS típusú gyorsító, 50 db vágókés,
- 1 db védőborítás szerszámcseréhez

AMPShare tartozékok a 318. oldalon.

AKP 18-600 AS FUGA-FELÚJÍTÓ KÉSZLET



Tökéletes készlet fugafelújításhoz: erős és rugalmas akkumulátoros kinyomópisztolyunk és a legjobb akkumulátoros rezgő MULTIMASTER gépünk, amelyhez egy készletnyi, szinte minden tágulási fugához alkalmas univerzális vágókést párosítunk.

Akkufeszültség	V	18
Akkumulátorkompatibilitás		Li-ion / ProCORE Li-ion
Akkumulátorcsatlakozó		18 V AMPShare

Rendelési szám	7 190 22 60 00 0
EAN	4014586898636

Az akkumulátoros MULTIMASTER AMM 700 1.7 Q AS műszaki adatait lásd a következő számú oldalon: 276

FEIN ELŐNYÖK

- + 50 db egyenes alakú univerzális vágókés szinte minden tágulási fugához.
 - + Verhetetlen árelőny készletben a darabonkénti beszerzéshez képest.
- AKP 18-600 AS akkumulátoros kinyomópisztoly:**
- + A 3500 N maximális nyomóerővel és a max. 8 mm/s üresjáratú előtolási sebességgel a nagy teljesítményű motor garantálja a nagy munkatempót – még különösen sűrű folyású anyagok feldolgozásakor is.
 - + A pontos munka még sosem volt ilyen egyszerű: A 9 fordulatszám-beállításnak, a kézi kioldásnak és a fokozatmentesen szabályozható préselési sebességnek köszönhetően az anyagáramlás pillanatok alatt optimálisan beszabályozható.
 - + Az automatikus visszafutási funkció (no drip function) lehetővé teszi a nyomás csökkenését és a fogasléc visszafutását a kioldó elengedésekor. Ez megakadályozza a felhasznált anyag csepegését vagy szivárgását.
- AMM 700 1.7 Q AS akkumulátoros MULTIMASTER:**
- + Szélvédők kivágására és a karosszérián végzett munkákhoz.
 - + Rezgéselnyelő rendszer: minimális rezgés és kiváló zajcsökkentés a tartósan biztonságos és kellemes munkavégzésért.
 - + QuickIN: szerszámcseré kevesebb mint 3 másodperc alatt a szabadalmaztatott szerszám nélküli FEIN gyorsbefogó rendszer révén.

SZÁLLÍTÁSI TARTALOM

- 1 db akkumulátoros MULTIMASTER AMM 700 1.7 Q AS,
- 1 db AKP 18-600 AS akkumulátoros kinyomópisztoly, 50 db vágókés,
- 1 db védőborítás szerszámcseréhez

AMPShare tartozékok a 318. oldalon.

13 AKKUMULÁTOROS RÁDIÓ

ARAD 18 BC AS



SZÁLLÍTÁSI TARTALOM

1 Tápegység, 1 aux kábel,
1 3 V-os CR2032 lítium gombelem

**AMPShare tartozékok
a 318. oldalon.**

Robusztus és hordozható digitális rádió építkezéseken való használatra, tiszta, egyedülálló hangzással és rendkívüli rugalmassággal a kényelmes munkavégzéshez még zord munkakörülmények között is.

Akkufeszültség	V	18
FM memóriahelyek száma		8
DAB+ memóriahelyek száma		8
Akkumulátorkompatibilitás		Li-ion / ProCORE Li-ion
Akkumulátorcsatlakozó		18 V AMPShare
Tömeg akkumulátor nélkül	kg	2,50

Rendelési szám	9 26 04 204 01 0
EAN	4014586897288

FEIN ELŐNYÖK

- + A tiszta, egyedülálló hangzsról és az optimális hangélményről két 15 W-os hangszóró gondoskodik további passzív membránokkal.
- + Mindenütt jól szól: A négy lejátszási forrás (DAB+, Bluetooth®, FM és AUX), az akkumulátorral és hálózati árammal való működés, valamint a függőleges és vízszintes elhelyezéshez szükséges eszközök sokoldalú alkalmazási lehetőségeket biztosítanak. Egyszerűen jól szól minden munkahelyen.
- + Az IP 54-es védettségű robusztus és kompakt háznak az ütődések, a szennyeződések, a por és a nedvesség nem jelentenek problémát – és szélsőséges körülmények között, pl. építkezéseken is optimális védelmet nyújt.
- + Fogantyú és kampó függőleges és vízszintes telepítéshez.
- + Lehetőség USB-s töltésre.
- + Lehetőség van két rádió okostelefonnal való összekapcsolására a sztereóhangzás érdekében.
- + ProCORE Li-ion akkumulátor HighPower cellákkal, töltésszelővel és „Electronic Cell Protection” (ECP, elektronikus cellavédelem) rendszerrel. Az ECP megvédi az akkumulátort a túlterheléstől, a túlhevüléstől és a mélykisüléstől. A COOLPACK 2.0 technológia gondoskodik az akkumulátor 135 %-kal hosszabb élettartamáról a COOLPACK technológia nélküli akkumulátorokhoz képest, és ezáltal lehetővé teszi a hosszabb üzemidőket. Kompatibilis az AMPShare vagy Bosch Professional 18 V-os akkumulátorcsatlakozóval ellátott valamennyi 18 V-os akkumulátoros készülékekkel.

ÁLTALÁNOS TARTOZÉKOK



AKKUMULÁTOR VÉDŐBURKOLAT

műanyag munkadarabok felületének mechanikus sérülésektől való megóvásához
18 V 3 Ah Li-ion akkumulátorhoz

Feszültség V	Kapacitás Ah	Rendelési szám
18	3	3 21 74 020 01 0



AKKUMULÁTOR VÉDŐBURKOLAT

műanyag munkadarabok felületének mechanikus sérülésektől való megóvásához
18 V 6 Ah Li-ion akkumulátorhoz

Feszültség V	Kapacitás Ah	Rendelési szám
18	6	3 21 74 019 01 0



SZERSZÁMKOFFER

Műanyag, belső méretek: 470 x 275 x 232 mm

Rendelési szám
3 39 01 122 01 0



MŰANYAG DOBOZ

Kofferbetét, zárható fedéllel kisebb kiegészítések és tartozékok számára, a 3 39 01 118 01 0 szerszámkofferhez, max. 5 db/koffer.

Rendelési szám
3 39 01 119 00 0



VÁGÓPASZTA

Lemezek megmunkálásánál használt kenőanyag.

Rendelési szám
3 21 32 046 00 0



MÁGNESES FORGÁCSGYŰJTŐ

Praktikus szerszám nagy mágneses erővel a fémforgácsok gyors és egyszerű összegyűjtéséhez.

Rendelési szám
6 42 01 005 01 0

18 V-OS AKKU



HIGHPOWER AKKUEGYSÉG

HighPower Li-ion akkumulátor nagy kapacitású cellákkal, töltöttségi állapot kijelzéssel és FEIN SafetyCell technológiával. Tartós áramleadás a Li-ion akkukhoz képest 75 %-kal nagyobb áramerősség mellett. Ajánlott FEIN akkus, mágnesásványos fűrőgépekhez és akkus sarokcsiszolókhöz. Minden FEIN 18 V-os akkus szerszámhoz használható.

Feszültség V	Kapacitás Ah	Tömeg kg	Rendelési szám
18	5,2	0,75	9 26 04 179 02 0



ALG 80 GYORSTÖLTŐ KÉSZÜLÉK

Rövid töltési idő a 8 A-es nagy töltőáram és a folyamatvezérelt töltéskezelés révén. Nagy méretű LED kijelző töltésiállapot-kijelzéssel és USB csatlakozóval a kis elektromos készülékek, pl. okostelefon és tablet töltéséhez. Minden FEIN Li-ion akkuhoz. Töltési idő (a max. kapacitás 80 %-a): 12 és 18 V / 3 Ah: 31 perc, 12 és 18 V / 6 Ah: 38 perc, 18 V / 5,2 Ah: 33 perc.

db/cs. db	Rendelési szám
1	9 26 04 180 01 0
25	9 26 04 180 02 0



AKKU

Li-ion akkumulátor töltöttségi állapot kijelzéssel és FEIN SafetyCell technológiával. Óvja az akkumulátort és a gépet a túlterheléstől, a túlhevüléstől és a mélykiszűléstől. Minden FEIN 18 V-os akkus szerszámhoz használható.

Feszültség V	Kapacitás Ah	db/cs. db	Tömeg kg	Rendelési szám
18	3	12	0,45	9 26 04 182 03 0
18	3	1	0,45	9 26 04 182 02 0
18	6	1	0,7	9 26 04 175 02 0
18	3	1	0,45	9 26 04 182 02 0



AKKUMULÁTOR INDULÓ KÉSZLET

2 db Li-ion akkumulátor ALG 80 BC gyorsöltő készülékkel. Bluetooth®-kapcsolat a mobil végkészülékhez való csatlakozáshoz és a my.FEIN alkalmazás használatához (2023.02.15-ig letölthető a megfelelő internetes áruházból). Az aktuális töltési szint, valamint az eddigi töltési ciklusok kijelzése okostelefonon vagy tablet gépen. Értésítés az akkumulátor teljes feltöltésekor. Rövid töltési idők a nagy, 8 amperes töltőáram és a folyamatvezérelt töltéskezelés révén. Nagyméretű LED-es kijelző a töltöttségi állapot kijelzéséhez, és USB-csatlakozó a kisebb elektromos készülékek mobil töltéséhez. Minden FEIN Li-ion akkumulátorhoz. Töltési idők (a maximális kapacitás 80 %-ára): 12 és 18 V / 3 Ah: 31 perc, 12 és 18 V / 6 Ah: 38 perc, 18 V / 5,2 Ah: 33 perc.

Feszültség V	Kapacitás Ah	Rendelési szám
18	6	9 26 04 323 01 0
18	3	9 26 04 324 01 0

REZGÉS- ÉS ZAJKIBOCSÁ- TÁSI ÉRTÉKEK

**REZGÉS- ÉS
ZAJKIBOCSÁTÁSI
ÉRTÉKEK**

334

14

14 REZGÉS- ÉS ZAJKIBOCSÁTÁSI ÉRTÉKEK

Rendelési szám	Hangnyomásszint LpA (dB)	A mérési érték mérési bizonytalansága KpA (dB)	Hangteljesítmény-szint LWA (dB)	A mérési érték mérési bizonytalansága KWA (dB)	Hangnyomásszint LpCpeak (dB)	A mérési érték mérési bizonytalansága KpCpeak (dB)	Rezgés mértéke 1 ahv 3 utas (m/s ²)	Rezgés mértéke 2 ahv 3 utas (m/s ²)	A mérési érték mérési bizonytalansága Ka (m/s ²)
7 104 07 61 00 0	92,9	3	100,9	3	110,0	3	ah,D 1,4	ah 0,6	1,5
7 104 07 62 00 0	92,9	3	100,9	3	110,0	3	ah,D 1,4	ah 0,6	1,5
7 112 62 60 00 0	81,0	3	92,0	3	95,0	3	<1,8		1,5
7 112 63 60 00 0	81,0	3	92,0	3	95,0	3	<1,8		1,5
7 112 64 60 00 0	81,0	3	92,0	3	95,0	3	<1,8		1,5
7 112 66 60 00 0	81,0	3	92,0	3	95,0	3	<1,8		1,5
7 112 70 60 00 0	81,0	3	92,0	3	95,0	3	<1,8		1,5
7 113 24 61 00 0	74,3	5	82,3	5	88,1	5	ah,D 1,1	ah 1,2	1,5
7 113 24 62 00 0	74,3	5	82,3	5	88,1	5	ah,D 1,1	ah 1,2	1,5
7 115 10 61 00 0	99,2	3	107,2	3	121,5	3	ah 15,0		1,5
7 115 10 62 00 0	99,2	3	107,2	3	121,5	3	ah 15,0		1,5
7 115 10 63 00 0	99,2	3	107,2	3	121,5	3	ah 15,0		1,5
7 115 10 64 00 0	99,2	3	107,2	3	121,5	3	ah 15,0		1,5
7 115 10 65 00 0	99,2	3	107,2	3	121,5	3	ah 15,0		1,5
7 115 10 66 00 0	99,2	3	107,2	3	121,5	3	ah 15,0		1,5
7 115 11 61 00 0	96,1	3	104,1	3	118,1	3	ah 13,4		1,5
7 115 11 62 00 0	96,1	3	104,1	3	118,1	3	ah 13,4		1,5
7 115 12 61 00 0	96,7	3	104,7	3	121,3	3	ah 15,7		1,5
7 115 12 63 00 0	96,7	3	104,7	3	121,3	3	ah 15,7		1,5
7 116 14 61 00 0	80,3	5	88,3	5	94,0	5	ah,D 1,3	ah 0,9	1,5
7 116 14 62 00 0	80,3	5	88,3	5	94,0	5	ah,D 1,3	ah 0,9	1,5
7 116 15 61 00 0	75,9	5	83,9	5	90,6	5	ah,D 0,9	ah 0,6	1,5
7 116 15 62 00 0	75,9	5	83,9	5	90,6	5	ah,D 0,9	ah 0,6	1,5
7 116 15 63 00 0	75,9	5	83,9	5	90,6	5	ah,D 0,9	ah 0,6	1,5
7 116 15 64 00 0	75,9	5	83,9	5	90,6	5	ah,D 0,9	ah 0,6	1,5
7 116 15 65 00 0	75,9	5	83,9	5	90,6	5	ah,D 0,9	ah 0,6	1,5
7 116 15 66 00 0	75,9	5	83,9	5	90,6	5	ah,D 0,9	ah 0,6	1,5
7 116 15 67 00 0	75,9	5	83,9	5	90,6	5	ah,D 0,9	ah 0,6	1,5
7 116 16 61 00 0	93,9	3	101,9	3	113,4	3	ah,D 0,8	ah 0,5	1,5
7 116 16 65 00 0	93,9	3	101,9	3	113,4	3	ah,D 0,8	ah 0,5	1,5
7 122 09 61 00 0	92	3	81	3			6,5	1,5	1,5
7 122 15 61 00 0	89,9	3	97,9	3	103,7	3	3,7	1,9	1,5
7 122 16 61 00 0	89,7	3	97,7	3	103,5	3	3,7	1,2	1,5
7 122 16 62 00 0	89,7	3	97,7	3	103,5	3	3,7	1,2	1,5
7 122 17 61 00 0	89,3	3	97,3	3	103,4	3	3,7	1,9	1,5
7 122 18 61 00 0	88,9	3	96,9	3	103,3	3	3,7	1,2	1,5
7 122 18 62 00 0	88,9	3	96,9	3	103,3	3	3,7	1,2	1,5
7 122 19 61 00 0	85,7	3	93,7	3	100,3	3	7,7	1,8	1,5
7 122 19 62 00 0	85,7	3	93,7	3	100,3	3	7,7	1,8	1,5
7 122 20 61 00 0	84,9	3	92,9	3	99,3	3	8,8	2,1	1,5
7 122 20 62 00 0	84,9	3	92,9	3	99,3	3	8,8	2,1	1,5
7 123 04 61 00 0	83	3	94	3	97	3	ah,SG (Ø 50 mm) 9,0	ah,SG (Ø 25 mm) 4,7	1,5
7 123 05 61 00 0	82	3	93	3	96	3	ah,SG (Ø 50 mm) 13,7	ah,SG (Ø 25 mm) 6,2	1,5
7 123 06 61 00 0	83	3	94	3	97	3	ah,SG (Ø 50 mm) 3,2	ah,SG (Ø 25 mm) 1,2	1,5
7 129 36 65 00 0	76,0	3	84,0	3	88,4	3			
7 129 37 63 00 0	77,0	3	85,0	3	90,3	3			
7 129 37 64 00 0	77,0	3	85,0	3	90,3	3			
7 129 38 69 00 0	76,0	3	84,0	3	88,4	3			
7 130 05 61 00 0	74,3	3	85,3	3	87,6	3	ah 4,6		1,5
7 130 05 62 00 0	74,3	3	85,3	3	87,6	3	ah 4,6		1,5
7 130 05 63 00 0	74,3	3	85,3	3	87,6	3	ah 4,6		1,5
7 130 05 64 00 0	74,3	3	85,3	3	87,6	3	ah 4,6		1,5
7 130 06 61 00 0	74,2	3	85,2	3	86,0	3	ah 5,2		1,5
7 130 06 62 00 0	74,2	3	85,2	3	86,0	3	ah 5,2		1,5
7 130 06 63 00 0	74,2	3	85,2	3	86,0	3	ah 5,2		1,5
7 130 06 64 00 0	74,2	3	85,2	3	86,0	3	ah 5,2		1,5
7 132 10 61 00 0	82,2	3	93,2	3	103,3	3	ah 3,8		1,5
7 132 10 62 00 0	82,2	3	93,2	3	103,3	3	ah 3,8		1,5

REZGÉS- ÉS ZAJKIBOCSÁTÁSI ÉRTÉKEK 14

Rendelési szám	Hangnyomászint LpA (dB)	A mérési érték mérési bizonytalansága KpA (dB)	Hangteljesítmény-szint LWA (dB)	A mérési érték mérési bizonytalansága KWA (dB)	Hangnyomászint LpCpeak (dB)	A mérési érték mérési bizonytalansága KpCpeak (dB)	Rezgés mértéke 1 ahv 3 utas (m/s ²)	Rezgés mértéke 2 ahv 3 utas (m/s ²)	A mérési érték mérési bizonytalansága Ka (m/s ²)
7 132 10 63 00 0	82,2	3	93,2	3	103,3	3	ah 3,8		1,5
7 132 10 64 00 0	82,2	3	93,2	3	103,3	3	ah 3,8		1,5
7 132 11 61 00 0	87,8	3	98,8	3	109,6	3	ah 12,1		1,5
7 132 11 62 00 0	87,8	3	98,8	3	109,6	3	ah 12,1		1,5
7 132 11 63 00 0	87,8	3	98,8	3	109,6	3	ah 12,1		1,5
7 132 11 64 00 0	87,8	3	98,8	3	109,6	3	ah 12,1		1,5
7 133 01 61 00 0	82	5	93	5		5	8		1,5
7 133 01 62 00 0	82	5	93	5		5	8		1,5
7 135 01 61 00 0	79	3	90	3		3	5,3		1,5
7 135 01 62 00 0	79	3	90	3		3	5,3		1,5
7 136 04 61 00 0	99,2	3	107,2	3	122,7	3	1,1	1,1	1,5
7 136 04 62 00 0	99,2	3	107,2	3	122,7	3	1,1	1,1	1,5
7 136 05 61 00 0	88,4	5	96,4	5	106,2	5	7,4	7,1	1,5
7 136 05 62 00 0	88,4	5	96,4	5	106,2	5	7,4	7,1	1,5
7 138 02 62 00 0	85	3	96	3	100	3	3,1	4,5	1,5
7 138 05 61 00 0	85	3	96	3	100	3	3,1	4,5	1,5
7 138 05 62 00 0	85	3	96	3	100	3	3,1	4,5	1,5
7 138 05 63 00 0	85	3	96	3	100	3	3,1	4,5	1,5
7 140 03 61 00 0	88	3	99	3			ah,D 15,2	ah,D 9,9	1,5
7 140 03 62 00 0	88	3	99	3			ah,D 15,2	ah,D 9,9	1,5
7 146 01 61 00 0	70	3	80	3					
7 170 03 61 00 0	82,4	3	93,4	3	97,1	3	ah,D 0,6		1,5
7 170 04 61 00 0	82,4	3	93,4	3	97,1	3	ah,D 0,6		1,5
7 170 04 63 00 0	82,4	3	93,4	3	97,1	3	ah,D 0,6		1,5
7 170 04 64 00 0	82,4	3	93,4	3	97,1	3	ah,D 0,6		1,5
7 170 04 65 00 0	82,4	3	93,4	3	97,1	3	ah,D 0,6		1,5
7 170 04 66 00 0	82,4	3	93,4	3	97,1	3	ah,D 0,6		1,5
7 202 51 60 00 0	79,1	3	90,1	3	93,4	3	1,1		1,5
7 205 47 60 00 0	81,1	3	92,1	3	95,2	3	ah,D 2,4		1,5
7 205 49 60 00 0	82,1	3	93,1	3	95,6	3	ah,D 1,9		1,5
7 205 51 60 00 0	82	3	93	3	96	3	3		1,5
7 205 52 60 00 0	82	3	93	3	96	3	ah,D 4,0		1,5
7 205 52 61 00 0	82	3	93	3	96	3	ah,D 4,0		1,5
7 205 53 60 00 0	82	3	93	3	96	3	ah,D 3,0		1,5
7 205 53 61 00 0	82	3	93	3	96	3	ah,D 3,0		1,5
7 205 54 60 00 0	82	3	93	3	96	3	ah,D 3,0		1,5
7 205 54 61 00 0	82	3	93	3	96	3	ah,D 3,0		1,5
7 205 55 60 00 0	82	3	93	3	96	3	ah,D 3,0		1,5
7 205 55 61 00 0	82	3	93	3	96	3	ah,D 3,0		1,5
7 209 38 60 00 0	82	3	93	3	96	3	3,0		1,5
7 221 48 00 23 0	84	3	95	3	100	3	ah,P 2,5	ah,SG 2,5	1,5
7 221 48 51 01 0	84	3	95	3	100	3	ah,P 2,5	ah,SG 2,5	1,5
7 221 48 60 00 0	84	3	95	3	100	3	ah,P 2,5	ah,SG 2,5	1,5
7 221 49 00 23 0	84	3	95	3	100	3	ah,P 3,5	ah,SG 2,5	1,5
7 221 49 50 01 0	84	3	95	3	100	3	ah,P 3,5	ah,SG 2,5	1,5
7 221 49 51 01 0	84	3	95	3	100	3	ah,P 3,5	ah,SG 2,5	1,5
7 221 63 00 23 0	84	3	95	3	100	3	ah,P 3,5	ah,SG 2,5	1,5
7 221 63 51 01 0	84	3	95	3	100	3	ah,P 3,5	ah,SG 2,5	1,5
7 221 67 60 00 0	85	3	96	3	101	3	ah,P/T=3 2,5	ah,P/T=6 5,0	1,5
7 222 75 60 00 0	94,1	3	102,3	3	107,9	3	5,9		1,5
7 222 75 61 00 0	94,1	3	102,3	3	107,9	3	5,9		1,5
7 222 89 60 23 0	95	3	103	3	108	3	4,5	2,5	1,5
7 222 90 60 23 0	96	3	104	3	108	3	5,7	2,4	1,5
7 222 91 60 23 0	95	3	103	3	107	3	5,8	3,2	1,5
7 222 92 60 23 0	95	3	103	3	107	3	6,6	3,2	1,5
7 222 93 60 00 0	91	3	102	3			8,5	3	1,5
7 223 16 60 00 0	84	3	95	3	97	3	4,7		1,5
7 223 17 60 00 0	84	3	95	3	97	3	4,7	7,9	1,5

14 REZGÉS- ÉS ZAJKIBOCSÁTÁSI ÉRTÉKEK

Rendelési szám	Hangnyomásszint LpA (dB)	A mérési érték mérési bizonytalansága KpA (dB)	Hangteljesítmény-szint LWA (dB)	A mérési érték mérési bizonytalansága KWA (dB)	Hangnyomásszint LpCpeak (dB)	A mérési érték mérési bizonytalansága KpCpeak (dB)	Rezgés mértéke 1 ahv 3 utas (m/s ²)	Rezgés mértéke 2 ahv 3 utas (m/s ²)	A mérési érték mérési bizonytalansága Ka (m/s ²)
7 223 19 60 00 0	84	3	95	3	97	3	5,3	11,4	1,5
7 223 20 60 00 0	84	3	95	3	97	3	1,9	2,9	1,5
7 223 22 60 00 0	85	3	96	3	98	3	9,7		1,5
7 223 23 60 00 0	85	3	96	3	98	3	1,5	4,5	1,5
7 223 24 60 00 0	83	3	94	3	95	3	4,8		1,5
7 223 25 60 00 0	83	3	94	3	95	3	1,0		1,5
7 225 02 60 00 0	91	3	102	3	105	3	6,5	3,5	2,0
7 225 04 60 00 0	86	3	97	3	103	3	7,2	1,6	1,5
7 225 06 60 00 0	91,3	3	99,3	3	105,3	3	4,5	2,1	1,5
7 225 07 60 00 0	90,4	3	98,4	3	104,7	3	3,2	1,6	1,5
7 225 08 60 00 0	91,3	3	99,3	3	105,3	3	4,5	2,1	1,5
7 225 09 60 00 0	90,4	3	98,4	3	104,7	3	3,2	1,6	1,5
7 225 10 60 00 0	90,7	3	98,7	3	106	3	4,0	3,0	1,5
7 225 11 60 00 0	90,7	3	98,7	3	104,9	3	4,0	3,0	1,5
7 228 05 50 00 0	84	3	95	3	99	3	2		1,5
7 228 05 51 00 0	84	3	95	3	99	3	2		1,5
7 229 67 69 00 0	72	3	83	3	84	3			
7 229 67 70 00 0	72	3	83	3	84	3			
7 229 68 63 00 0	85	3	96	3	97	3			
7 229 68 64 00 0	85	3	96	3	97	3			
7 229 69 62 00 0	82	3	93	3	96	3			
7 229 69 63 00 0	82	3	93	3	96	3			
7 229 70 64 00 0	85,0	3	96,0	3	97,0	3			
7 229 70 65 00 0	85	3	96	3	97	3			
7 229 70 66 00 0	82	3	93	3	96	3			1,5
7 230 31 61 00 0	81,1	3	92,1	3	93,3	3	5,7		1,5
7 230 31 62 00 0	81,1	3	92,1	3	93,3	3	5,7		1,5
7 230 32 61 00 0	81,1	3	92,1	3	93,3	3	5,7		1,5
7 230 32 62 00 0	81,1	3	92,1	3	93,3	3	5,7		1,5
7 230 33 61 00 0	76,2	3	87,2	3	91	3	10,8		1,5
7 230 33 62 00 0	76,2	3	87,2	3	91	3	10,8		1,5
7 230 34 61 00 0	82,5	3	93,5	3	94,9	3	4,1		1,5
7 230 34 62 00 0	82,5	3	93,5	3	94,9	3	4,1		1,5
7 230 35 61 00 0	81,7	3	92,7	3	93,8	3	4,8		1,5
7 230 35 62 00 0	81,7	3	92,7	3	93,8	3	4,8		1,5
7 232 38 60 00 0	82	3	93	3	93	3	8,8		1,5
7 232 38 61 00 0	82	3	93	3	93	3	8,8		1,5
7 232 39 60 00 0	82	3	93	3	93	3	8,8		1,5
7 232 40 60 00 0	80	3	91	3	91	3	7,3		1,5
7 232 40 61 00 0	80	3	91	3	91	3	7,3		1,5
7 232 41 60 00 0	82	3	93	3	93	3	9,5		1,5
7 232 41 61 00 0	82	3	93	3	93	3	9,5		1,5
7 232 42 60 00 0	82	3	93	3	93	3	6,8		1,5
7 232 42 61 00 0	82	3	93	3	93	3	6,8		1,5
7 232 46 61 00 0	92,1	3	100,1	3	110,5	3	10,5		1,5
7 232 47 61 00 0	95,8	3	103,8	3	112,4	3	12,4		1,5
7 234 23 00 23 0	89	3	100	3	102	3	7		1,5
7 236 54 60 00 0	95,3	3	106,3	3	110,9	3	ah = 2,7		1,5
7 238 16 61 00 0	90	3	101	3	104	3	ah, 5,4	ah, 6,2	1,5
7 238 18 61 00 0	90	3	101	3	104	3	ah, 3,7	ah, 4,3	1,5
7 245 01 60 00 0	93,1	3	104,1	3	107,4	3			
7 245 02 60 00 0	92,9	3	103,9	3	107,2	3			
7 270 40 61 00 0	82,1	5	93,1	5	96,2	5	< 2,5		1,5
7 270 41 61 00 0	82,1	5	93,1	5	96,2	5	< 2,5		1,5
7 270 42 61 00 0	82,1	5	93,1	5	96,2	5	< 2,5		1,5
7 270 43 61 00 0	81,6	5	92,6	5	95,2	5	< 2,5		1,5
7 270 53 61 00 0	82,3	5	93,3	5	95,9	5	ah,D <2,5		1,5
7 270 54 61 00 0	82,3	5	93,3	5	95,9	5	ah,D <2,5		1,5

REZGÉS- ÉS ZAJKIBOCSÁTÁSI ÉRTÉKEK 14

Rendelési szám	Hangnyomászint LpA (dB)	A mérési érték mérési bizonytalansága KpA (dB)	Hangteljesítmény-szint LWA (dB)	A mérési érték mérési bizonytalansága KWA (dB)	Hangnyomászint LpCpeak (dB)	A mérési érték mérési bizonytalansága KpCpeak (dB)	Rezgés mértéke 1 ahv 3 utas (m/s ²)	Rezgés mértéke 2 ahv 3 utas (m/s ²)	A mérési érték mérési bizonytalansága Ka (m/s ²)
7 270 54 63 00 0	86,7	3	97,7	3	101,2	3	ah,D <2,5		1,5
7 270 54 64 00 0	86,7	3	97,7	3	101,2	3	ah,D <2,5		1,5
7 270 55 61 00 0	82,3	5	93,3	5	95,9	5	ah,D <2,5		1,5
7 270 56 61 00 0	82,3	5	93,3	5	95,9	5	ah,D <2,5		1,5
7 270 57 61 00 0	83,2	5	94,2	5	96,8	5	ah,D <2,5		1,5
7 270 58 61 00 0	83,2	5	94,2	5	96,8	5	ah,D <2,5		1,5
7 270 60 61 00 0	86,0	5	97,0	5	98,5	5	ah,D = 1,4		1,5
7 270 71 61 00 0	86,7	3	97,7	3	101,2	3	<2,5		1,5
7 270 72 61 00 0	86,7	3	97,7	3	101,2	3	<2,5		1,5
7 273 23 62 00 0	95,3	5	103,3	5	106,3	5	ah,D = <2,5		1,5
7 273 23 63 00 0	95,3	5	103,3	5	106,3	5	ah,D = <2,5		1,5
7 273 23 64 00 0	95,3	5	103,3	5	106,3	5	ah,D = <2,5		1,5
7 273 23 65 00 0	95,3	5	103,3	5	106,3	5	ah,D = <2,5		1,5
7 273 25 61 00 0	82,1	5	93,1	5	96,2	5	< 2,5		1,5
7 273 26 61 00 0	81,6	5	92,6	5	95,2	5	< 2,5		1,5
7 273 27 61 00 0	82,1	5	93,1	5	96,2	5	< 2,5		1,5
7 534 08 00 00 0	81	3	92	3	102	3	ah,D 7,1		1,5
7 536 03 00 01 0	82	3	93	3		3			
9 20 29 060 00 0	67	3	81	3			<2,5		1,5
9 20 30 060 00 0	67	2	81	2			< 2,5		
9 20 31 060 00 0	67	2	81	2			< 2,5		
9 20 32 060 00 0	67	2	81	2			< 2,5		



FEIN MULTIMASTER

	AMM 300 PLUS VC	AMM 500 PLUS VC	MM 300 PLUS VC	MM 500 PLUS VC
6 35 02 097 ...	0	0	2	0
6 35 02 106 ...	0	0	2	0
6 35 02 113 ...	0	0	2	0
6 35 02 114 ...	0	0	1	0
6 35 02 118 ...	0	0	2	0
6 35 02 125 ...	0	0	1	0
6 35 02 126 ...	1	1	4	1
6 35 02 127 ...	1	1	5	1
6 35 02 133 ...	1	1	4	1
6 35 02 134 ...	1	1	5	1
6 35 02 151 ...	1	1	4	1
6 35 02 152 ...	1	1	5	1
6 35 02 157 ...	1	1	3	0
6 35 02 160 ...	1	1	4	1
6 35 02 161 ...	1	1	5	1
6 35 02 166 ...	1	1	2	0
6 35 02 169 ...	1	1	3	0
6 35 02 170 ...	1	1	3	0
6 35 02 174 ...	0	0	3	0
6 35 02 175 ...	1	1	3	0
6 35 02 176 ...	1	1	3	0
6 35 02 183 ...	1	1	4	1
6 35 02 184 ...	0	0	3	0
6 35 02 187 ...	1	1	3	0
6 35 02 188 ...	1	1	2	0
6 35 02 191 ...	1	1	4	1
6 35 02 193 ...	1	1	4	1
6 35 02 196 ...	1	1	3	0
6 35 02 198 ...	1	1	4	1
6 35 02 199 ...	1	1	5	1
6 35 02 205 ...	1	1	4	1
6 35 02 206 ...	1	1	4	1
6 35 02 207 ...	1	1	5	1
6 35 02 208 ...	1	1	5	1
6 35 02 214 ...	1	1	3	0
6 35 02 216 ...	0	0	2	0
6 35 02 217 ...	1	1	2	0
6 35 02 219 ...	1	1	3	0
6 35 02 221 ...	1	1	5	1
6 35 02 222 ...	1	1	4	1
6 35 02 223 ...	1	1	4	1
6 35 02 225 ...	1	1	4	1
6 35 02 226 ...	1	1	4	1
6 35 02 227 ...	1	1	5	1
6 35 02 228 ...	1	1	5	1
6 35 02 229 ...	1	1	5	1
6 35 02 230 ...	1	1	5	1
6 35 02 231 ...	1	1	5	1
6 35 02 232 ...	1	1	4	1
6 35 02 233 ...	1	1	4	1
6 35 02 236 ...	1	1	4	1
6 35 02 237 ...	1	1	5	1



FEIN MULTIMASTER

	AMM 300 PLUS VC	AMM 500 PLUS VC	MM 300 PLUS VC	MM 500 PLUS VC
6 37 06 019 ...	0	0	3	0
6 37 19 011 ...	1	1	4	1
6 37 31 001 ...	1	0	2	0
6 37 31 002 ...	1	0	1	0
6 38 06 129 ...	0	0	1	0
6 38 06 136 ...	0	0	1	0
6 38 06 140 ...	0	0	1	0
6 38 06 141 ...	0	0	1	0
6 38 06 142 ...	0	0	1	0
6 38 06 159 ...	0	0	1	0
6 38 06 195 ...	1	3	3	1
6 38 06 204 ...	1	3	3	1
6 38 10 031 ...	2	3	5	1
6 39 03 165 ...	0	0	3	0
6 39 03 200 ...	0	0	2	0
6 39 03 201 ...	0	0	2	0
6 39 03 202 ...	0	0	2	0
6 39 03 226 ...	1	1	4	1
6 39 03 233 ...	0	0	2	0
6 39 03 234 ...	1	2	4	1
6 39 03 235 ...	1	1	3	0
6 39 03 245 ...	0	0	3	0
6 39 03 251 ...	0	1	2	0



FEIN MULTIMASTER

	MM 700 MAX VC	AMM 700 MAX VC		MM 700 MAX VC	AMM 700 MAX VC
6 35 02 097 ...	0	0	6 35 02 224 ...	1	2
6 35 02 106 ...	0	0	6 35 02 225 ...	1	1
6 35 02 113 ...	0	0	6 35 02 226 ...	1	1
6 35 02 114 ...	0	0	6 35 02 227 ...	1	2
6 35 02 118 ...	0	0	6 35 02 228 ...	1	2
6 35 02 125 ...	0	0	6 35 02 229 ...	1	2
6 35 02 126 ...	1	1	6 35 02 230 ...	1	2
6 35 02 127 ...	1	2	6 35 02 231 ...	1	2
6 35 02 133 ...	1	1	6 35 02 232 ...	1	1
6 35 02 134 ...	1	2	6 35 02 233 ...	1	1
6 35 02 151 ...	1	1	6 35 02 236 ...	1	1
6 35 02 152 ...	1	1	6 35 02 237 ...	1	1
6 35 02 157 ...	1	1	6 35 02 238 ...	1	2
6 35 02 160 ...	1	1	6 37 06 019 ...	0	0
6 35 02 161 ...	1	2	6 37 19 011 ...	1	1
6 35 02 166 ...	0	1	6 37 31 001 ...	0	0
6 35 02 169 ...	0	1	6 37 31 002 ...	0	0
6 35 02 170 ...	0	1	6 37 31 006 ...	1	1
6 35 02 174 ...	0	0	6 38 06 129 ...	0	0
6 35 02 175 ...	0	1	6 38 06 136 ...	0	0
6 35 02 176 ...	0	1	6 38 06 140 ...	0	0
6 35 02 183 ...	1	1	6 38 06 141 ...	0	0
6 35 02 184 ...	0	0	6 38 06 142 ...	0	0
6 35 02 187 ...	0	1	6 38 06 159 ...	0	0
6 35 02 188 ...	0	1	6 38 06 195 ...	0	2
6 35 02 191 ...	1	1	6 38 06 204 ...	0	2
6 35 02 193 ...	1	1	6 38 10 031 ...	1	3
6 35 02 196 ...	1	1	6 39 03 165 ...	0	0
6 35 02 198 ...	1	1	6 39 03 200 ...	0	0
6 35 02 199 ...	1	1	6 39 03 201 ...	0	0
6 35 02 200 ...	1	2	6 39 03 202 ...	0	0
6 35 02 201 ...	1	2	6 39 03 226 ...	1	1
6 35 02 202 ...	1	2	6 39 03 233 ...	0	0
6 35 02 203 ...	1	2	6 39 03 234 ...	1	2
6 35 02 204 ...	1	1	6 39 03 235 ...	0	1
6 35 02 205 ...	1	1	6 39 03 236 ...	2	2
6 35 02 206 ...	1	1	6 39 03 237 ...	1	1
6 35 02 207 ...	1	1	6 39 03 238 ...	1	1
6 35 02 208 ...	1	2	6 39 03 239 ...	2	2
6 35 02 213 ...	0	1	6 39 03 240 ...	1	1
6 35 02 214 ...	0	1	6 39 03 241 ...	1	1
6 35 02 215 ...	0	1	6 39 03 242 ...	1	1
6 35 02 216 ...	0	0	6 39 03 243 ...	1	1
6 35 02 217 ...	0	1	6 39 03 244 ...	1	1
6 35 02 218 ...	0	1	6 39 03 245 ...	0	0
6 35 02 219 ...	0	1	6 39 03 246 ...	3	3
6 35 02 220 ...	0	1	6 39 03 247 ...	3	3
6 35 02 221 ...	1	1	6 39 03 248 ...	3	3
6 35 02 222 ...	1	1	6 39 03 251 ...	0	0
6 35 02 223 ...	1	1			



VC =



FEIN MULTIMASTER

	MM 700-1.7 MM 700-1.7Q	AMM 700-1.7Q		MM 700-1.7 MM 700-1.7Q	AMM 700-1.7Q		MM 700-1.7 MM 700-1.7Q	AMM 700-1.7Q
	VC	VC		VC	VC		VC	VC
6 35 02 102 ...	0	0	6 38 06 140 ...	0	1	6 39 03 154 ...	1	1
6 35 02 103 ...	0	1	6 38 06 141 ...	0	1	6 39 03 155 ...	1	1
6 35 02 115 ...	0	1	6 38 06 195 ...	0	1	6 39 03 156 ...	1	1
6 35 02 116 ...	0	1	6 38 06 204 ...	0	1	6 39 03 157 ...	1	1
6 35 02 119 ...	1	0	6 39 03 072 ...	1	0	6 39 03 160 ...	2	2
6 35 02 120 ...	1	1	6 39 03 073 ...	1	0	6 39 03 161 ...	1	1
6 35 02 121 ...	1	1	6 39 03 076 ...	1	0	6 39 03 162 ...	1	1
6 35 02 122 ...	1	1	6 39 03 079 ...	1	0	6 39 03 163 ...	1	0
6 35 02 123 ...	1	1	6 39 03 081 ...	2	2	6 39 03 166 ...	1	1
6 35 02 124 ...	1	1	6 39 03 082 ...	1	1	6 39 03 168 ...	2	2
6 35 02 135 ...	1	1	6 39 03 083 ...	1	0	6 39 03 169 ...	2	2
6 35 02 136 ...	1	1	6 39 03 087 ...	1	0	6 39 03 170 ...	2	2
6 35 02 138 ...	1	1	6 39 03 095 ...	1	0	6 39 03 171 ...	2	2
6 35 02 147 ...	1	1	6 39 03 097 ...	1	1	6 39 03 172 ...	1	0
6 35 02 148 ...	1	1	6 39 03 099 ...	2	2	6 39 03 173 ...	1	0
6 35 02 155 ...	0	1	6 39 03 101 ...	1	1	6 39 03 174 ...	1	1
6 35 02 158 ...	0	0	6 39 03 103 ...	1	0	6 39 03 176 ...	1	1
6 35 02 162 ...	1	1	6 39 03 104 ...	1	0	6 39 03 179 ...	2	2
6 35 02 163 ...	1	1	6 39 03 105 ...	1	1	6 39 03 181 ...	1	1
6 35 02 164 ...	1	1	6 39 03 107 ...	1	1	6 39 03 182 ...	3	3
6 35 02 165 ...	1	1	6 39 03 108 ...	1	0	6 39 03 183 ...	1	0
6 35 02 167 ...	0	1	6 39 03 109 ...	1	0	6 39 03 184 ...	1	0
6 35 02 168 ...	0	1	6 39 03 110 ...	1	0	6 39 03 185 ...	1	0
6 35 02 172 ...	0	1	6 39 03 111 ...	2	2	6 39 03 186 ...	1	0
6 35 02 173 ...	0	1	6 39 03 113 ...	1	1	6 39 03 189 ...	1	1
6 35 02 177 ...	0	1	6 39 03 114 ...	1	1	6 39 03 190 ...	2	2
6 35 02 178 ...	0	1	6 39 03 115 ...	1	0	6 39 03 191 ...	1	1
6 35 02 179 ...	0	1	6 39 03 116 ...	2	2	6 39 03 194 ...	2	2
6 35 02 183 ...	1	2	6 39 03 117 ...	2	2	6 39 03 195 ...	2	2
6 35 02 185 ...	1	1	6 39 03 118 ...	1	0	6 39 03 196 ...	1	1
6 35 02 186 ...	0	0	6 39 03 120 ...	1	0	6 39 03 198 ...	2	2
6 35 02 189 ...	0	1	6 39 03 121 ...	1	0	6 39 03 206 ...	1	1
6 35 02 190 ...	0	1	6 39 03 122 ...	1	0	6 39 03 207 ...	1	1
6 35 02 192 ...	1	1	6 39 03 123 ...	2	2	6 39 03 208 ...	1	1
6 35 02 194 ...	1	1	6 39 03 124 ...	1	0	6 39 03 209 ...	1	1
6 35 02 195 ...	1	1	6 39 03 125 ...	2	2	6 39 03 210 ...	1	1
6 35 02 196 ...	0	1	6 39 03 127 ...	1	0	6 39 03 211 ...	1	1
6 35 02 209 ...	1	1	6 39 03 128 ...	1	1	6 39 03 212 ...	1	0
6 35 02 210 ...	1	1	6 39 03 129 ...	1	1	6 39 03 217 ...	1	1
6 35 02 211 ...	1	1	6 39 03 131 ...	1	1	6 39 03 221 ...	3	3
6 35 02 212 ...	1	1	6 39 03 132 ...	1	1	6 39 03 222 ...	3	3
6 35 02 234 ...	1	1	6 39 03 133 ...	1	1	6 39 03 223 ...	3	3
6 35 02 235 ...	1	1	6 39 03 143 ...	2	2	6 39 03 227 ...	1	1
6 37 06 018 ...	0	1	6 39 03 144 ...	1	1	6 39 03 228 ...	3	3
6 37 31 001 ...	0	0	6 39 03 146 ...	1	1	6 39 03 229 ...	2	2
6 37 31 002 ...	0	0	6 39 03 147 ...	1	0	6 39 03 230 ...	3	3
6 37 31 005 ...	0	1	6 39 03 152 ...	1	1	6 39 03 231 ...	2	2
6 38 06 129 ...	0	1	6 39 03 153 ...	1	1			
6 38 06 136 ...	0	1						

VC 0 < 2,5 m/s² VC 1 < 5,0 m/s² VC 2 < 7,0 m/s² VC 3 < 10 m/s² VC 4 < 15 m/s² VC 5 > 15 m/s²



FEIN SZERVIZ

Az EW 1867 Hungária Kft központi partnerként bonyolítja le a javítási és garanciamegbízásokat. Karbantartás, javítás vagy biztonsági ellenőrzés bármely FEIN termékhez gyorsan és hatékonyan.

Tel.: 06 28 / 503-100
E-mail: info@ew1867.hu

3 ÉVES FEIN PLUS GARANCIA

Regisztrálás és 3 év garancia igénylése.

Egyszerűen regisztrálja készülékét online, és hosszabbítsa meg a garancia időtartamát 3 évre.

www.fein.com/warranty

Garancia forródrót:
Tel.: 06-28 503 100
E-mail: info@ew1867.hu

MAGAS ÜZEMBIZTONSÁG

A FEIN-nél mindig van tartalék.

Minden, amire Önnek a gépekhez szüksége lehet. Évtizedeken át.

Műszaki forródrót:
Tel.: 06 28 / 503-10
E-mail: info@ew1867.hu

Impressum:
DE: C. & E. Fein GmbH (Kerületi bíróság Ulm, HRB 702155), Hans-Fein-Straße 81, 73529 Schwäbisch Gmünd-Bargau
Ügyvezető igazgató Dr. Christoph Weiß

HU: EW 1867 Hungária Kft, Telefon 06-28 503 100, www.fein.hu

A műszaki változás jogát fenntartjuk.

